

- Revision 01, 01.06.2020 -

Afiscooter S v.1.9

Gebrauchsanleitung



**AFIKIM
ELECTRIC
VEHICLES™**

HERSTELLER

AFIKIM ELECTRIC VEHICLES

Kibbutz Afikim, 15148, Israel

Tel.:972-4-6754179; Fax: 972-4-6751456

WARNUNG

Lesen Sie die Gebrauchsanleitung sorgfältig durch, bevor Sie den **AFISCOOTER S+** in Betrieb nehmen.

Wenn Sie einen Teil dieser Anleitung nicht vollständig verstehen, wenden Sie sich bitte an Ihren Händler oder an eine unserer Kundendiensteinrichtungen.

Lesen Sie diese Anleitung Schritt für Schritt, da bei Fehlbedienung Verletzungen oder Schäden auftreten können!

WARNUNG

Elektromagnetische Funktionsstörungen (EMI) können dazu führen, dass sich Elektrofahrzeuge unberechenbar verhalten, was für den Benutzer gefährlich sein kann.

Zu Ihrer Sicherheit und Ihrem Schutz sollten Sie sich unbedingt die Zeit nehmen, Kapitel 10 (WARNUNG VOR ELEKTROMAGNETISCHEN STÖRUNGEN) zu lesen, bevor Sie den **AFISCOOTER S** in Betrieb nehmen.

Seriennummer und Herstellerdaten sind vorne, am Kunststoffschmutzfänger auf dem Metallschild des **AFISCOOTER S** angebracht (siehe 4.6 in Abbildung 3, Seite 18).

GARANTIE

AFIKIM ELECTRIC VEHICLES ist ständig bemüht, seine Produkte, deren Qualität und Zuverlässigkeit zu verbessern, um sowohl die Zufriedenheit seiner Kunden als auch seine Marktposition zu sichern.

Die Garantie für den **AFISCOOTER S** hängt von der Garantie Ihres Händlers vor Ort ab.

INFORMATIONEN

Nur lizenzierte Vertriebspartner von **AFIKIM ELECTRIC VEHICLE** sind berechtigt, technische Informationen über den **AFISCOOTER S** zu verteilen.

Weitere Informationen, die über die in dieser Gebrauchsanleitung enthaltenen hinausgehen, wie z. B. technische Aktualisierungen, Sicherheitshinweise und andere, werden von den lokalen Händlern mitgeteilt, die über aktuelle Kontaktdaten von **AFIKIM ELECTRIC VEHICLES** verfügen.

Sollten Sie fehlerhafte Informationen feststellen, wenden Sie sich bitte an Ihren Händler vor Ort.

CE-ZERTIFIZIERUNG

Die Registriernummer von Afikim Electric Vehicles bei der zuständigen Behörde (UK) lautet CA000292.

Unser bevollmächtigter Vertreter bei den zuständigen Behörden ist:

*The Squire 12, Am Flughafen,
60549 Frankfurt am Main, Deutschland*

www.arazygroup.com

Tel.: +49 69 95932-5090

Fax: +49 69 95932-5200

E-Mail: germany@arazygroup.com

INHALT

KAPITEL 1 – ÜBERBLICK ÜBER DEN AFISCOOTER S (HAUPTMERKMALE)	5
KAPITEL 2 – SICHERHEITSSYMBOLS FÜR DEN AFISCOOTER S	6
KAPITEL 3 – SICHERHEITSHINWEISE für den AFISCOOTER S	11
KAPITEL 4 – ALLGEMEINE BESCHREIBUNG DES AFISCOOTERS	22
KAPITEL 5 – ANLEITUNG ZUR EINSTELLUNG	26
KAPITEL 6 – ANLEITUNG ZUR BEDIENUNG	28
6.1 ALLGEMEINES	28
6.2 VERWENDUNG DES LC-DISPLAYS	31
6.3 FAHREN UND ALLGEMEINER GEBRAUCH	34
KAPITEL 7 – LADEN	38
KAPITEL 8 – WARTUNG	39
KAPITEL 9 – LAGERUNG	44
KAPITEL 10 – FEHLERSUCHE UND REPARATUR	45
KAPITEL 11 – WARNUNG VOR ELEKTROMAGNETISCHEN STÖRUNGEN	48
Anhang A – Technische Daten	50

KAPITEL 1 – ÜBERBLICK ÜBER DEN **AFISCOOTER S** (HAUPTMERKMALE)

Herzlichen Glückwunsch, dass Sie sich für den **AFISCOOTER S** als Ihr Elektromobil entschieden haben.

Der **AFISCOOTER S** ist ein Elektromobil für Senioren und behinderte Menschen sowie für Freizeit und Sport.

Elektromobilklassifizierung: Klasse C nach EN 12184.

Der **AFISCOOTER S** ist für eine maximale Nutzlast von 160 kg (3-Rad-Ausführung) bzw. 200 kg (4-Rad-Ausführung) ausgelegt.

Der **AFISCOOTER S** ist für Senioren und behinderte Menschen konzipiert. Für die Bedienung des Elektromobils ist ein gewisses Maß an motorischen Fähigkeiten, Sehvermögen und kognitiven Fähigkeiten erforderlich. Es wird empfohlen, Ihren Arzt zu konsultieren, um Ihre Fähigkeit zur Bedienung des Elektromobils beurteilen zu lassen.

Der **AFISCOOTER S** ist ein Elektromobil für den Außenbereich und für normale Umgebungsbedingungen von sehr kalten Temperaturen (-30 °C) bis zu sehr heißen Temperaturen (+45 °C) ausgelegt.

Der **AFISCOOTER S** funktioniert auch bei leichten Regenschauern, ein längerer Einsatz bei starkem Regen oder Schnee wird jedoch nicht empfohlen.

Der **AFISCOOTER S** ist einfach zu bedienen. Die relativ großen Räder ermöglichen das Fahren auf unbefestigten Straßen, über mäßig unwegsames Gelände und über Hindernisse bis zu einer Höhe von 12 cm.

Anhang A „Datenblatt“ (Seite 30) enthält Informationen über den erforderlichen Reifendruck.

Der maximale Steigungswinkel, den der **AFISCOOTER S** sicher bewältigen kann, beträgt: 11,3° (20 %). Versuchen Sie nicht, Steigungen und Gefälle zu bewältigen, die steiler sind als die Grenzwerte des Elektromobils.

Das Bremssystem stoppt das Fahrzeug sanft und innerhalb einer kurzen Strecke, nachdem der Fahrhebel losgelassen wurde.

Der **AFISCOOTER S** ist sowohl vorn als auch hinten mit Stoßdämpfern ausgestattet, um dem Benutzer eine komfortable und ruhige Fahrt zu ermöglichen, auch wenn das Fahrzeug auf mäßig rauen Straßen eingesetzt wird.

Als Reserve ist auch eine normale Handbremse vorhanden.

Der Sitz ist geräumig und bequem und kann für einen einfachen Zugang gedreht werden (serienmäßige Sitze). Er kann nach vorne und nach hinten verstellt werden. Der Sitz kann auch von einem Techniker nach oben und unten verstellt werden.

Alle Bedienelemente sind bequem an der Lenksäule angebracht und lassen sich einfach bedienen.

Unter normalen Bedingungen kann der **AFISCOOTER S** ca. 60 km fahren, bevor die Batterien wieder aufgeladen werden müssen. Die Distanz verringert sich, wenn der Scooter häufig an Steigungen, auf unebenem Gelände oder zum Überwinden von Bordsteinkanten usw. benutzt wird.

Nach dem Durchlesen dieser gesamten Anleitung und vor der Benutzung des **AFISCOOTER S** führen Sie bitte eine kurze Sichtprüfung des Elektromobils durch, um sicherzustellen, dass keine sichtbaren Schäden vorhanden sind. Wenn Sie Fragen oder Bedenken haben, wenden Sie sich an Ihren Händler.

Der **AFISCOOTER S** wurde ausschließlich für den Einsatz wartungsfreier, auslaufsicherer Batterien entwickelt.

Für geschulte Techniker ist eine Wartungsanleitung erhältlich.

Für sehbehinderte Menschen kann ein digitales Format der Gebrauchsanleitung von unserer Website heruntergeladen werden www.afiscooters.com

KAPITEL 2 – SICHERHEITSSYMBOLLE FÜR DEN *AFISCOOTER S*



WARNUNG! Ein autorisierter Lieferant oder qualifizierter Techniker muss die Ersteinrichtung dieses Elektromobils durchführen und alle Verfahren in dieser Anleitung ausführen.

Die nachstehenden Symbole werden in dieser Gebrauchsanleitung und auf dem Elektromobil verwendet, um Warnhinweise und wichtige Informationen zu kennzeichnen. Es ist sehr wichtig, dass Sie sie lesen und vollständig verstehen.



WARNUNG! Weist auf eine potenziell gefährliche Bedingung bzw. Situation hin. Die Nichteinhaltung der vorgeschriebenen Verfahren kann entweder zu Verletzungen, zur Beschädigung von Bauteilen oder zu Fehlfunktionen führen. Auf dem Elektromobil wird dies durch ein schwarz umrandetes Dreieck angezeigt.



GEBOT! Diese Handlungen müssen wie angegeben durchgeführt werden. Die Nichtdurchführung der vorgeschriebenen Handlungen kann zu Verletzungen und/oder Geräteschäden führen. Auf dem Elektromobil wird dies durch ein weiß umrandetes Quadrat auf dunklem Hintergrund angezeigt.



VERBOT! Diese Handlungen sind verboten. Diese Handlungen dürfen zu keiner Zeit und unter keinen Umständen durchgeführt werden. Die Durchführung einer verbotenen Handlung kann zu Verletzungen und/oder Geräteschäden führen. Auf dem Elektromobil wird dies durch einen schwarz umrandeten Kreis mit Schrägstrich angezeigt.



Bitte beachten Sie die folgenden Sicherheitshinweise und halten Sie diese unbedingt ein. Zusätzliche Warnungen und Hinweise sind in dieser Gebrauchsanleitung abgedruckt. Lesen Sie unbedingt alle Kapitel dieser Anleitung sorgfältig durch, bevor Sie den **AFISCOOTER S** in Betrieb nehmen. Es ist außerdem ratsam, Ihr Gedächtnis aufzufrischen, indem Sie diese Anleitung von Zeit zu Zeit erneut lesen.



Machen Sie sich vor der Fahrt mit dem **AFISCOOTER S** und seinen Bedienelementen vertraut. Fahren Sie langsam (Geschwindigkeitsbegrenzer auf MIN), bis Sie sich an den **AFISCOOTER S**, seine verschiedenen Funktionen, Sicherheitsmerkmale und seine Bremsmöglichkeiten sowie Grenzen gewöhnt haben.



Achten Sie sorgfältig auf Fußgänger und fahren Sie den **AFISCOOTER S** entsprechend. Fahren Sie in belebten Bereichen immer mit halber Geschwindigkeit. Fahren Sie nur, wo dies nach allen geltenden örtlichen Gesetzen und Verordnungen erlaubt ist. Der **AFISCOOTER S** ist 65 cm breit. Achten Sie darauf, dass Sie keine Personen oder Gegenstände im Umfeld des Fahrzeugs anstoßen.



Entfernen Sie **niemals** Sicherheitskomponenten vom **AFISCOOTER S**, z. B. Schmutzfänger, Kunststoffabdeckungen oder den Notbremshebel. Entfernen Sie **niemals** Warnschilder. Wenn eines der Warnschilder entfernt, abgenutzt oder überlackiert wurde, usw., bitten Sie Ihren Händler, Ihnen ein neues Schild zu besorgen.



Bringen Sie **niemals** Ihre Hände, Finger oder Beine an bewegliche Teile oder unter Schutzabdeckungen, da sich unter diesen Abdeckungen bewegliche Teile und heiße Oberflächen befinden.



Achten Sie bei Einstellungen (Zurückklappen der Sitzlehne, Verstellen der Armlehne, Verschieben des Sitzes nach vorne oder hinten, Einstellen des Abstands zur Lenksäule) sowie beim Betätigen des Fahrhebels oder der Handbremse stets darauf, dass Ihre Hände und Finger nicht zwischen den beweglichen Teilen eingeklemmt werden.

Achten Sie beim Verstellen der Lenksäule nach vorn oder hinten darauf, dass Sie sich nicht die Finger im Mechanismus einklemmen.



Beladen Sie den **AFISCOOTER S** **niemals** mit mehr als 160 kg bzw. 200 kg (je nach Modell) Nutzlast (Benutzergewicht und alle anderen Lasten zusammen, einschließlich Körbe).

Die Last im hinteren Korb darf 10 kg nicht überschreiten.

Die Last im vorderen Korb darf 8 kg nicht überschreiten.

In der Ausführung mit einem Sitz ist der **AFISCOOTER S** für die Beförderung von nur EINER Person ausgelegt. Fahren Sie ihn **niemals** mit einer zusätzlichen Person an Bord, auch nicht mit einem Kind.



Pumpen Sie die **AFISCOOTER S**-Reifen **niemals** auf einen Druck auf, der höher ist als der vom Hersteller empfohlene Druck, welcher auf den Reifen angegeben ist.



Verwenden Sie den **AFISCOOTER S** **niemals** auf Treppen.

Versuchen Sie **niemals**, ein Hindernis zu überfahren, das den empfohlenen maximalen Steigungswinkel und die Hindernishöhe, die im Datenblatt angegeben sind, überschreitet. Fahren Sie beim Überfahren eines Hindernisses immer so, dass die Vorderseite des **AFISCOOTER S** dem Hindernis zugewandt ist.



Wenn der **AFISCOOTER S** aus irgendeinem Grund nicht anhält, wenn Sie den Fahrhebel loslassen, oder länger braucht, um anzuhalten, als er sollte (3 Meter auf einer ebenen Fläche), verwenden Sie sofort die Handbremse, um den **AFISCOOTER S** anzuhalten, drehen Sie den Hauptschlüsselschalter auf OFF und wenden Sie sich an Ihren Händler.



Verwenden Sie den **AFISCOOTER S** nicht bei starkem Regen oder extremer Luftfeuchtigkeit oder bei Temperaturen unter $-30\text{ }^{\circ}\text{C}$ oder über $+45\text{ }^{\circ}\text{C}$.



WARNUNG: Oberflächen können heiß sein!



Der Sitz wiegt 20 kg. Jede Batterie wiegt mindestens 23 kg. Die Antriebseinheit wiegt mindestens 25 kg. Gehen Sie beim Anheben des Sitzes und der Batterien vorsichtig vor.

Siehe Anleitung zum Anheben des Sitzes und der Batterien in Kapitel 8 „Wartung“ und Kapitel 9 „Fehlersuche und Reparatur“. Heben Sie immer mit den Knien und Beinen, nicht mit dem Rücken.



Wenn der **AFISCOOTER S** in einen Unfall verwickelt wird, bei dem Teile beschädigt werden, müssen Sie ihn von einem qualifizierten Techniker untersuchen lassen, bevor Sie ihn weiter verwenden.



Batterien enthalten Blei und Säure, die sehr ätzend ist. Batterien müssen in Übereinstimmung mit den geeigneten Verfahren gehandhabt und entsorgt werden.



Sie sind nicht für die Verwendung als Sitz in einem Kraftfahrzeug vorgesehen.



Achten Sie beim Fahren immer darauf, dass sich die Rückenlehne in ihrer vollständig aufrechten Position befindet.



Verwenden Sie nur wartungsfreie, auslaufsichere Blei-Säure-Batterien.



WARNUNG!!! Es muss besonders darauf geachtet werden, dass Kinder den **AFISCOOTER S** nicht bedienen können.

Lassen Sie keine unbeaufsichtigten Kinder in der Nähe des Elektromobils **AFISCOOTER S** spielen, wenn die Batterien geladen werden.



Fahren Sie immer vorsichtig. Passen Sie Ihre Geschwindigkeit den Straßenverhältnissen an.

Bei Fahrtrichtungsänderung mit hoher Geschwindigkeit kann der **AFISCOOTER S** instabil werden. Reduzieren Sie vor scharfen Kurven die Geschwindigkeit auf ein Minimum, um ein Umkippen zu verhindern.



Der **AFISCOOTER S** ist in der Lage, Steigungen zu befahren, die größer sind als die empfohlene sichere Steigung. Befahren Sie jedoch keine Gefällestrecken, deren Neigungswinkel Sie nicht kennen. Fahren Sie immer sehr langsam und fahren Sie nicht seitlich über solche Gefälle. Vergewissern Sie sich vor Fahrtantritt, dass Ihre Notbremse richtig funktioniert.

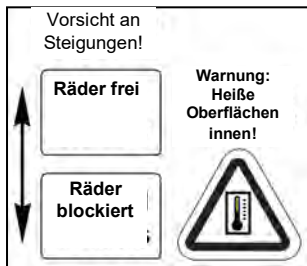
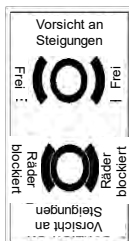

Lösen Sie weder die manuelle Feststellbremse noch den manuellen Freigabehebel der elektromagnetischen Bremse (EMB), wenn der **AFISCOOTER S** auf einem Gefälle steht. Schalten Sie den **AFISCOOTER S** bei jeder Art von Gefälle niemals in den Freilaufmodus, während Sie auf ihm sitzen oder neben ihm stehen.



Die Beleuchtung des **AFISCOOTER S** sollte bei eingeschränkter Sicht, bei Tag oder Nacht, eingeschaltet sein.



Da das Sitzpolster feuerbeständig ist, dürfen Sie es nicht abdecken oder durch ein anderes Polster ersetzen, das nicht von derselben Art ist.

Achten Sie beim Abnehmen der Batterieabdeckung auf heiße Teile. Der Motor, die Achse, die elektromagnetische Bremse (EMB), die Elektronikarten und die elektronische Steuerung können heiß sein. Berühren Sie sie nicht, bevor Sie ihre Temperatur überprüft haben.



Achten Sie darauf, dass Ihre Finger nicht zwischen den Hebeln und dem Griffgummi eingeklemmt werden.



Verwenden Sie während der Fahrt mit dem **AFISCOOTER S** kein Mobiltelefon, Walkie-Talkie, Laptop oder andere Funksender.



Das Entfernen des Erdungsstifts kann eine elektrische Gefahr darstellen. Wenn es notwendig ist, eine 3-polige Steckdose zu verwenden, installieren Sie ordnungsgemäß einen zugelassenen 2-poligen Adapter.



Schließen Sie kein Verlängerungskabel an den Gleichrichter oder an das Batterieladegerät an.



Halten Sie Werkzeuge und andere Metallgegenstände von den Batterieklemmen fern. Der Kontakt mit Werkzeugen kann einen elektrischen Schlag verursachen. Setzen Sie sich nicht auf den **AFISCOOTER S**, wenn er sich auf einem Hebezeug oder einer Hebevorrichtung befindet.



Explosionsgefahr



Entsorgung und Recycling: Der **AFISCOOTER S** besteht aus wiederverwertbaren Materialien (Kunststoffteile, Batterien, Elektronik etc.). Informationen zur ordnungsgemäßen Entsorgung Ihres **AFISCOOTER S**, seiner Teile und der Verpackung erhalten Sie von Ihrem autorisierten Fachhändler.



Schutzbrille tragen



Enthält Blei



Das Batterieladegerät ist nur für den Innenbereich geeignet.



Brennbares Material! Von offenen Flammen fernhalten.

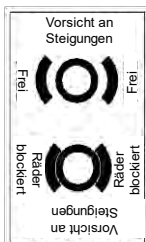

An der Rückseite des **AFISCOOTER S** befindet sich der manuelle Freigabehebel der elektromagnetischen Bremse (EMB). Achten Sie bei der Verwendung dieses Hebels darauf, dass Sie die Oberfläche des Motors nicht berühren, da diese sehr heiß sein und zu Verletzungen führen kann. Beachten Sie das Warnschild auf der Rückseite des Elektromobils in der Nähe des Hebels.

ALLGEMEINES



GEBOT! Lesen Sie diese Gebrauchsanleitung vollständig durch und verstehen Sie diese, bevor Sie das erste Mal mit Ihrem neuen Elektromobil **AFISCOOTER S** fahren.

Ihr **AFISCOOTER S** ist ein modernes Gerät zur Steigerung der Lebensqualität und Mobilität. Wir bieten eine umfangreiche Produktpalette an, die den individuellen Bedürfnissen des Anwenders am besten gerecht wird. Bitte beachten Sie, dass die endgültige Auswahl und Kaufentscheidung über den Typ des Elektromobils **AFISCOOTER S** in der Verantwortung des Benutzers liegt, der in der Lage ist, eine solche Entscheidung zu treffen, sowie in der Verantwortung seines medizinischen Fachpersonals (d. h. Arzt, Physiotherapeut usw.).

Beim Inhalt dieser Anleitung wurde davon ausgegangen, dass ein Fachmann für Mobilitätshilfen das Elektromobil **AFISCOOTER S** an den Benutzer angepasst hat und dem verordnenden medizinischen Fachpersonal und/oder dem autorisierten Händler geholfen hat, Anweisungen für den Gebrauch des Produkts zu geben.

Es gibt bestimmte Situationen, einschließlich einiger medizinischer Bedingungen, in denen der Benutzer die Bedienung des Elektromobils **AFISCOOTER S** in Anwesenheit einer geschulten Begleitperson üben muss. Ein geschulter Betreuer kann definiert werden als ein Familienmitglied oder eine Fachkraft, die speziell darin geschult ist, einen Benutzer bei verschiedenen Aktivitäten des täglichen Lebens zu unterstützen.

Wenn Sie mit der Benutzung Ihres Elektromobils **AFISCOOTER S** bei Ihren täglichen Aktivitäten beginnen, werden Sie wahrscheinlich auf Situationen stoßen, in denen Sie etwas Übung benötigen. Nehmen Sie sich einfach Zeit, und schon bald haben Sie die volle und sichere Kontrolle, wenn Sie durch Türöffnungen, in Aufzüge hinein- oder aus ihnen herausfahren, Rampen hinauf und hinunter fahren und über mäßig unebenes Gelände manövrieren.

Im Folgenden finden Sie einige Vorsichtsmaßnahmen, Tipps und andere Sicherheitsüberlegungen, die Ihnen beim sicheren Fahren mit dem **AFISCOOTER S** helfen.

MODIFIKATIONEN



Wir haben den **AFISCOOTER S** so entwickelt und konstruiert, dass er Ihnen ein Maximum an Mobilität und Nutzen bietet. Unter keinen Umständen dürfen Sie ein Merkmal, ein Teil oder eine Funktion Ihres **AFISCOOTER S** ändern, hinzufügen, entfernen oder deaktivieren.

WARNUNG! Verändern Sie Ihren **AFISCOOTER S** nicht in irgendeiner Weise, die nicht vom Hersteller autorisiert ist. Verwenden Sie kein Zubehör, das nicht vom Hersteller getestet oder zugelassen wurde.

ABNEHMBARE TEILE



WARNUNG! Versuchen Sie nicht, Ihren **AFISCOOTER S** an einem seiner abnehmbaren Teile anzuheben oder zu bewegen, einschließlich der Armlehnen, des Sitzes oder der Verkleidung.

QUETSCHSTELLEN



Im **AFISCOOTER S** gibt es einige Punkte, die möglicherweise Quetschstellen sein können. Dies bezieht sich hauptsächlich auf bewegliche Teile wie Räder, Fahrhebel usw. Halten Sie Ihre Hände, Finger oder Beine stets fern von beweglichen Teilen.

SICHERHEITSCHECK VOR FAHRTANTRITT



Lernen Sie das Gefühl für Ihren **AFISCOOTER S** und seine Fähigkeiten kennen. Wir empfehlen Ihnen, vor jedem Gebrauch einen Sicherheitscheck durchzuführen, um sicherzustellen, dass Ihr **AFISCOOTER S** problemlos und sicher funktioniert.

Führen Sie die folgenden Inspektionen durch, bevor Sie Ihr Elektromobil benutzen:

- ✓ Prüfen Sie den korrekten Reifendruck. Halten Sie den auf jedem Reifen angegebenen Luftdruck ein, aber überschreiten Sie ihn nicht.
- ✓ Prüfen Sie alle elektrischen Anschlüsse. Überzeugen Sie sich, dass sie sicher und nicht korrodiert sind.
- ✓ Prüfen Sie alle Verbindungen des Kabelbaums. Überzeugen Sie sich, dass sie ordnungsgemäß befestigt sind.
- ✓ Prüfen Sie die Bremsen.
- ✓ Prüfen Sie den Ladezustand der Batterie.
- ✓ Wenn Sie ein Problem feststellen, wenden Sie sich an Ihren autorisierten **AFISCOOTER S**-Händler zur Unterstützung.

REIFENDRUCK



Ihr **AFISCOOTER S** ist mit Luftreifen ausgestattet. Prüfen Sie den Reifendruck mindestens einmal pro Woche. Der richtige Reifendruck verlängert die Lebensdauer Ihrer Reifen und hilft, den reibungslosen Betrieb Ihres

AFISCOOTER S zu gewährleisten.

WARNUNG! Es ist von entscheidender Bedeutung, dass der auf jedem Reifen angegebene Luftdruck in psi, bar und kPa jederzeit eingehalten wird. Pumpen Sie Ihre Reifen weder zu wenig noch zu stark auf. Ein zu geringer Luftdruck kann zum Verlust der Kontrolle führen, ein zu hoher Luftdruck kann den Reifen zum Platzen bringen. Wenn der angegebene Druck nicht immer eingehalten wird, kann es zu Reifen- und/oder Radschäden kommen.

WARNUNG! Befüllen Sie Ihre Scooter-Reifen aus einer geregelten Luftquelle mit einem angebrachten Manometer

HINWEIS: Wenn die Reifen an Ihrem **AFISCOOTER S** nur mit einem psi-Wert gekennzeichnet sind, verwenden Sie die folgenden Umrechnungsformeln, um den bar- oder kPa-Wert zu ermitteln:

$$\text{Bar} = \text{psi} \times 0,06895$$

$$\text{kPa} = \text{psi} \times 6,89476.$$

GEWICHTSBESCHRÄNKUNGEN



Ihr Elektromobil ist für ein Maximalgewicht ausgelegt. Einzelheiten finden Sie in Anhang A „Technische Daten“.

GEBOT! Bleiben Sie unter der angegebenen Nutzlastgrenze für Ihren **AFISCOOTER S**. Bei Überschreitung der Nutzlastgrenze erlischt Ihre

Garantie. Wir übernehmen keine Verantwortung für Verletzungen und/oder Sachschäden, die aus der Nichtbeachtung der Gewichtsbeschränkungen resultieren.

WARNUNG! Befördern Sie keine Passagiere auf Ihrem Elektromobil. Die Beförderung von Passagieren auf Ihrem

AFISCOOTER S kann zu Instabilität führen.

INFORMATIONEN ÜBER NEIGUNGEN



Immer mehr Gebäude verfügen über Rampen mit bestimmten Neigungswinkeln, die für einen einfachen und sicheren Zugang ausgelegt sind. Einige Rampen können Wendeschleifen (180-Grad-Wendungen) aufweisen, die ein gutes Kurvenfahrverhalten auf Ihrem **AFISCOOTER S** erfordern.

- ✓ Gehen Sie mit äußerster Vorsicht vor, wenn Sie sich dem Gefälle einer Rampe oder Steigung nähern.
- ✓ Holen Sie mit Ihrem **AFISCOOTER S** um enge Kurven weit aus. Wenn Sie das tun, fahren die Hinterräder des Elektromobils einen weiten Bogen. Schneiden Sie die Kurve nicht, und achten Sie darauf, dass Sie nicht an Geländerecken anstoßen oder daran hängen bleiben.
- ✓ Wenn Sie eine Rampe hinunterfahren, lassen Sie die Geschwindigkeit des **AFISCOOTER S** in der langsamsten Einstellung, um ein sicheres, kontrolliertes Hinunterfahren zu gewährleisten.
- ✓ Vermeiden Sie abrupte Stopps und Starts.

AFISCOOTER S – 10 km/h

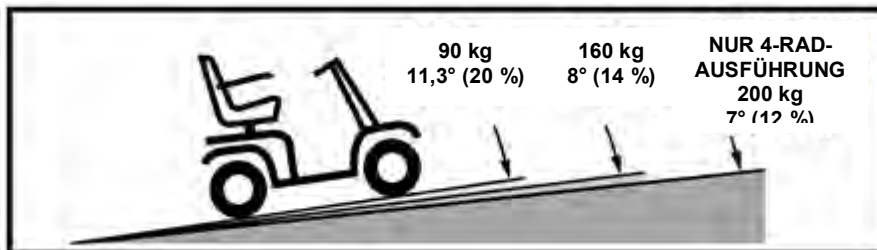

AFISCOOTER S – 12 km/h

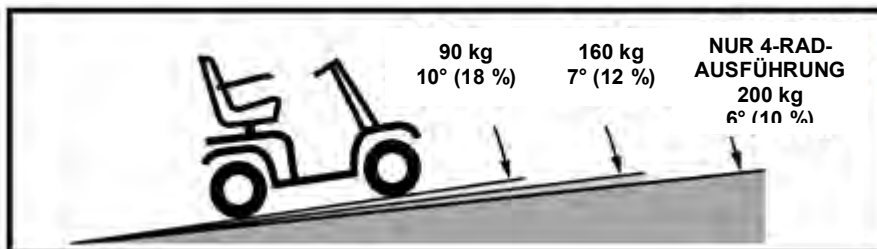

AFISCOOTER S – 15 km/h



Abb. A: Empfohlener maximaler Steigungswinkel

Versuchen Sie beim Befahren einer Steigung, Ihren **AFISCOOTER S** in Bewegung zu halten. Wenn Sie anhalten müssen, fahren Sie langsam wieder an und beschleunigen Sie dann vorsichtig. Wenn Sie ein Gefälle hinunterfahren, stellen Sie den Geschwindigkeitsschalter auf MIN und fahren Sie nur vorwärts. Wenn Ihr **AFISCOOTER S** beginnt, schneller als gewünscht das Gefälle hinunterzufahren, lassen Sie ihn durch Loslassen des Fahrhebels zum Stillstand kommen und drücken Sie den Fahrhebel dann leicht nach vorne, um ein sicher kontrolliertes Hinunterfahren zu gewährleisten.

WARNUNG! Wenn Sie auf einer Gefällestrecke auf dem **AFISCOOTER S** sitzen oder neben ihm stehen, schalten Sie ihn auf keinen Fall in den Freilaufmodus.

WARNUNG! Wenn Sie eine Gefällestrecke befahren, fahren Sie nicht im Zickzack oder schräg nach oben.

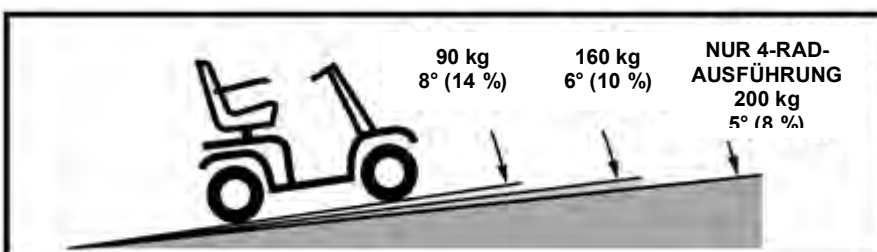
Fahren Sie Ihren **AFISCOOTER S** immer gerade die Steigung hinauf. Dadurch wird die Möglichkeit des Umkippens oder eines Sturzes stark reduziert. Seien Sie beim Befahren einer Steigung immer äußerst vorsichtig.

WARNUNG! Fahren Sie Ihren **AFISCOOTER S** nicht quer auf einer Gefällestrecke oder diagonal eine Steigung hinauf oder hinunter; halten Sie nach Möglichkeit nicht an, während Sie auf einer Gefällestrecke hinauf- oder hinunterfahren.

WARNUNG! Fahren Sie keine potenziell gefährlichen Gefällestrecke hinauf oder hinunter (z. B. auf Flächen, die mit Schnee, Eis, geschnittenem Gras oder nassem Laub bedeckt sind).



WARNUNG!

Auch wenn Ihr **AFISCOOTER S** in der Lage ist, größere Steigungen als die in Abbildung A dargestellten zu bewältigen, dürfen Sie unter keinen Umständen die Vorgaben zum Befahren von Gefällestrecken oder andere in dieser Anleitung enthaltenen technischen Daten überschreiten. Andernfalls könnte Ihr **AFISCOOTER S** instabil werden.

Beachten Sie, dass Rampen für öffentliche Zugänge nicht in allen Ländern einer staatlichen Regulierung unterliegen und daher nicht unbedingt den gleichen Standardneigungsgrad aufweisen. Andere Steigungen sind eventuell natürlich entstanden oder nicht speziell für Elektromobile gedacht. Abbildung A veranschaulicht die Stabilität Ihres **AFISCOOTER S** und seine Steigfähigkeit auch unter verschiedenen Gewichtsbelastungen und unter kontrollierten Testbedingungen.

Diese Tests wurden mit dem **AFISCOOTER S**-Sitz in der höchsten Position und in der am weitesten nach hinten gerückten Position durchgeführt. Verwenden Sie diese Informationen als Richtlinie. Die Fähigkeit des **AFISCOOTER S**, Steigungen hinaufzufahren, wird durch Ihr Gewicht, seine Geschwindigkeit, den Anfahrwinkel an der Steigung und die Einstellung des **AFISCOOTER S** beeinflusst.

WARNUNG! Jeder Versuch, eine steileren Gefällestrecke als in der Abbildung A gezeigt hinauf- oder hinunterzufahren kann dazu führen, dass Ihr **AFISCOOTER S** instabil wird und umkippt.

WARNUNG! Tragen Sie niemals eine Sauerstoffflasche mit einem Gewicht von mehr als 6,8 kg. Legen Sie niemals mehr als 8 kg in den vorderen Korb oder mehr als 10 kg in den hinteren Korb.



Abbildung B: Normale Fahrposition **Abbildung C: Fahrposition für erhöhte Stabilität**

Wenn Sie sich einer Steigung nähern, lehnen Sie sich am besten nach vorne. **Siehe Abbildungen B und C.** Dadurch verschiebt sich der Schwerpunkt von Ihnen und dem **AFISCOOTER S** in Richtung Vorderseite des **AFISCOOTER S** für eine verbesserte Stabilität.

HINWEIS: Wenn der Fahrhebel losgelassen wird, während Sie vorwärts eine Rampe hinauffahren, kann der **AFISCOOTER S** möglicherweise ca. 30 cm zurück rollen, bevor die Bremse eingreift. Wenn der Fahrhebel losgelassen wird, während Sie rückwärts fahren, kann der **AFISCOOTER S** möglicherweise etwa einen Meter zurück rollen, bevor die Bremse anspricht.

INFORMATIONEN ZUR KURVENFAHRT

Zu hohe Kurvengeschwindigkeiten können zum Kippen führen. Zu den Faktoren, die sich auf die Kippgefahr auswirken, gehören unter anderem die Geschwindigkeit in der Kurve, der Lenkwinkel (wie scharf Sie abbiegen), unebene Fahrbahnoberflächen, geneigte Fahrbahnoberflächen, das Fahren von einem Bereich mit geringer Traktion in einen Bereich mit hoher Traktion (z. B. das Fahren von einer Grasfläche auf eine befestigte Fläche, insbesondere bei hoher Geschwindigkeit während des Abbiegens) und abrupte Richtungsänderungen. Hohe Geschwindigkeiten beim Durchfahren von Kurven sind nicht zu empfehlen. Wenn Sie das Gefühl haben, dass Sie in einer Kurve umkippen könnten, reduzieren Sie Ihre Geschwindigkeit und den Lenkwinkel (d. h. verringern Sie die Schärfe der Kurve), um zu verhindern, dass Ihr **AFISCOOTER S** umkippt.

WARNUNG! Verringern Sie beim Durchfahren von engen Kurven Ihre Geschwindigkeit und halten Sie den Schwerpunkt stabil. Wenn Sie den **AFISCOOTER S** mit höheren Geschwindigkeiten fahren, fahren Sie nicht in enge Kurven. Dies verringert die Möglichkeit des Umkippens oder eines Sturzes stark. Lassen Sie sich bei Kurvenfahrten immer von Ihrem gesunden Menschenverstand leiten.

INFORMATIONEN ZUM BREMSSEN

Ihr **AFISCOOTER S** ist mit zwei leistungsstarken Bremssystemen ausgestattet:

- ✓ Regeneratives Bremssystem: Nutzt Strom zum schnellen Abbremsen des Fahrzeugs, wenn der Fahrhebel in die Mittel-/Stoppstellung zurückkehrt.
- ✓ Feststellbremse: Wird automatisch aktiviert, nachdem das Fahrzeug durch regeneratives Bremsen bis fast zum Stillstand abgebremst wurde oder wenn die Stromversorgung des Systems aus irgendeinem Grund unterbrochen wird.

FAHRBAHNEN IM FREIEN

- ✓ Ihr **AFISCOOTER S** ist so konstruiert, dass er unter normalen Fahrbedingungen auf trockenen, ebenen Flächen aus Beton oder Asphalt optimale Stabilität bietet.

Wir sind uns jedoch bewusst, dass Sie gelegentlich auf andere Oberflächen treffen werden. Aus diesem Grund ist Ihr **AFISCOOTER S** so konstruiert, dass er auf verdichtetem Boden, Gras und Schotter gut funktioniert. Sie können Ihren **AFISCOOTER S** sicher auf Rasenflächen und in Parks verwenden.

- ✓ Reduzieren Sie die Geschwindigkeit des **AFISCOOTER S**, wenn Sie auf unebenem Gelände und/oder weichem Untergrund fahren.
- ✓ Vermeiden Sie hohes Gras, das sich im Fahrwerk verheddern kann.
- ✓ Vermeiden Sie lockeren Kies und Sand.
- ✓ Wenn Sie sich auf einer Fahrfläche unsicher fühlen, vermeiden Sie sie.

ÖFFENTLICHE STRASSEN UND WEGE

WARNUNG! Fahren Sie Ihren **AFISCOOTER S** nicht auf öffentlichen Straßen oder Wegen.

Möglicherweise sind Sie für andere Verkehrsteilnehmer schwer zu sehen, wenn Sie auf Ihrem **AFISCOOTER S** sitzen. Beachten Sie alle örtlichen Vorschriften für den Fußgängerverkehr. Warten Sie, bis der Weg frei ist, und gehen Sie dann mit äußerster Vorsicht vor.

FESTSTEHENDE HINDERNISSE (STUFEN, BORDSTEINKANTEN USW.)



WARNUNG! Fahren Sie nicht in der Nähe von erhöhten Flächen, ungeschützten Vorsprüngen und/oder Absätzen (Bordsteinkanten, Vorhallen, Treppen usw.).

WARNUNG! Versuchen Sie nicht, ein zu hohes Hindernis hinauf- oder hinunterzufahren.

WARNUNG! Versuchen Sie nicht, rückwärts eine Stufe, einen Bordstein oder ein anderes Hindernis herunterzufahren. Dies kann dazu führen, dass der **AFISCOOTER S** umkippt.

WARNUNG! Stellen Sie sicher, dass Ihr **AFISCOOTER S** senkrecht zu jeder Bordsteinkante fährt, die Sie eventuell überwinden müssen.

WARNUNG! Versuchen Sie nicht, über einen Bordstein zu fahren, der höher als 12 cm ist.

VORSICHTSMASSNAHMEN BEI SCHLECHTEM WETTER

Vermeiden Sie, dass Ihr **AFISCOOTER S** rauen Witterungsbedingungen ausgesetzt wird. Wenn Sie beim Fahren mit dem **AFISCOOTER S** plötzlich von Regen, Schnee, starker Kälte oder Hitze überrascht werden, begeben Sie sich so schnell wie möglich in einen geschützten Bereich. Trocknen Sie Ihren **AFISCOOTER S** gründlich ab, bevor Sie ihn lagern, aufladen oder in Betrieb nehmen.

VERBOT! Der Betrieb bei Regen, Schnee, Salz, Nebel bzw. Sprühnebel und auf eisiger, rutschiger Oberfläche kann die elektrische Anlage beeinträchtigen.

WARNUNG! Längere Belastung durch extrem heiße oder kalte Witterungsbedingungen kann die Temperatur von Teilen des **AFISCOOTER S** beeinflussen und möglicherweise zu Hautreizungen führen. Seien Sie vorsichtig bei der Verwendung Ihres **AFISCOOTER S** bei extrem heißer oder kalter Witterung oder wenn Sie Ihren **AFISCOOTER S** über einen längeren Zeitraum direktem Sonnenlicht aussetzen.



WARNUNG Die Oberflächentemperaturen können sich erhöhen, wenn sie externen Wärmequellen (z. B. Sonnenlicht) ausgesetzt sind.

FREILAUFMODUS

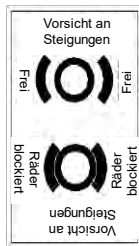

Ihr **AFISCOOTER S** ist mit einem manuellen Freilaufhebel ausgestattet, der, wenn er nach vorne gedrückt ist, das Schieben des **AFISCOOTER S** ermöglicht. Weitere Informationen darüber, wie Sie den Freilaufmodus am **AFISCOOTER S** aktivieren bzw. deaktivieren, enthält Kapitel 4 „Allgemeine Beschreibung des **AFISCOOTER S**“.

WARNUNG! Wenn sich Ihr **AFISCOOTER S** im Freilauf befindet, ist das Parksysteem ausgekuppelt.

- ✓ Kuppeln Sie die Antriebsmotoren nur auf einer ebenen Fläche aus.
- ✓ Stellen Sie sicher, dass der Schlüssel aus dem Schlüsselschalter gezogen ist.
- ✓ Stellen Sie sich neben den **AFISCOOTER S**, um den Freilaufmodus zu aktivieren oder zu deaktivieren. Tun Sie dies niemals, während Sie auf dem **AFISCOOTER S** sitzen.
- ✓ Nachdem Sie das Schieben des **AFISCOOTER S** beendet haben, kehren Sie stets in den Fahrmodus zurück, um die Bremsen zu einzukuppeln (ziehen Sie den manuellen Freilaufhebel nach hinten).
- ✓ Eine zusätzliche Funktion, die in den **AFISCOOTER S** eingebaut wurde, ist der Schutz **gegen zu schnelles Schieben (Push-too-fast)**, der ihn vor übermäßiger Geschwindigkeit im Freilaufmodus schützt.
Push-too-fast funktioniert auf zweierlei Arten:
 - ✓ Steht der Schlüssel in der Position OFF, während sich der **AFISCOOTER S** im Freilaufmodus befindet, aktiviert die Steuerung des **AFISCOOTER S** das regenerative Bremsen, wenn er schneller geschoben wird als es die vorprogrammierte Geschwindigkeitsobergrenze erlaubt. In diesem Fall fungiert das Steuerungsgerät als Geschwindigkeitsregler.
 - ✓ Steht der Schlüssel in der Stellung ON, während der **AFISCOOTER S** im Freilauf ist, werden Sie bei jeder Geschwindigkeit auf erheblichen Widerstand stoßen. Dies verhindert, dass der **AFISCOOTER S** ungewollt an Schwung gewinnt, wenn der Freilaufhebel während der Fahrt mit dem **AFISCOOTER S** versehentlich betätigt wird.
- ✓ Achten Sie bei der Verwendung dieses Hebels darauf, dass Sie die Oberfläche des Motors innen nicht berühren, da diese sehr heiß sein und zu Verletzungen führen kann. Beachten Sie das Warnschild auf der Rückseite des Elektromobils in der Nähe des Hebels.

TREPPEN UND ROLLTREPPEN

Elektromobile des Typs **AFISCOOTER S** sind nicht zum Befahren von Treppen oder Rolltreppen geeignet.

Benutzen Sie immer einen Aufzug.

WARNUNG! Verwenden Sie Ihren **AFISCOOTER S** nicht zum Befahren von Treppen oder Rolltreppen.

TÜREN

- ✓ Stellen Sie fest, ob sich die Tür zu Ihnen hin oder von Ihnen weg öffnet.
- ✓ Verwenden Sie die Hand zum Drehen des Türknaufs oder zum Drücken des Türgriffs oder der Druckstange.
- ✓ Wenn sich die Tür von Ihnen weg öffnet, fahren Sie Ihren **AFISCOOTER S** vorsichtig und langsam vorwärts, um die Tür aufzuschieben.
Falls sich die Tür zu Ihnen hin öffnet, fahren Sie mit Ihrem **AFISCOOTER S** vorsichtig und langsam rückwärts, um die Tür aufzuziehen.

AUFZÜGE

Moderne Aufzüge haben einen Sicherheitsmechanismus an der Türkante, der bei Betätigung die Tür(en) wieder öffnet.

- ✓ Wenn Sie sich in der Türöffnung eines Aufzugs befinden und die Tür(en) beginnen, sich zu schließen, drücken Sie auf die Türgummikante oder lassen Sie zu, dass die Türgummikante den **AFISCOOTER S**; berührt und die Tür öffnet sich wieder.
- ✓ Achten Sie darauf, dass Handtaschen, Pakete oder **AFISCOOTER S** -Zubehör sich nicht in den Aufzugstüren verfangen können.

HINWEIS: Manchmal kann das Manövrieren mit dem **AFISCOOTER S** in Aufzügen und Gebäudeeingängen schwierig sein. Seien Sie vorsichtig, wenn Sie mit Ihrem **AFISCOOTER S** auf engem Raum manövrieren, und vermeiden Sie Bereiche, die ein Problem darstellen könnten.

LIFTE UND HEBEZEUGE

Wenn Sie mit Ihrem **AFISCOOTER S** unterwegs sind, kann es notwendig sein, einen Lift oder eine Hebevorrichtung zu verwenden, um den Transport zu erleichtern. Wir empfehlen Ihnen, die Anweisungen, Spezifikationen und Sicherheitshinweise des Herstellers genau durchzulesen, bevor Sie eine solche Hebevorrichtung verwenden.

WARNUNG! Bleiben Sie niemals auf dem **AFISCOOTER S** sitzen, wenn er sich auf einer Hebevorrichtung befindet. Ihr **AFISCOOTER S** wurde nicht für eine solche Verwendung konzipiert, und für Schäden oder Verletzungen, die aus einer solchen Verwendung resultieren, sind ausschließlich Sie verantwortlich.

BATTERIEN (siehe auch „Batterieaustausch“, Seite 29)



Beachten Sie zusätzlich zu den unten aufgeführten Warnhinweisen auch alle anderen Informationen zur Handhabung der Batterie.

GEBOT! Batteriepole, -klemmen und entsprechendes Zubehör enthalten Blei und Bleiverbindungen. Tragen Sie beim Umgang mit Batterien eine Schutzbrille und Handschuhe und waschen Sie sich nach der Handhabung

die Hände.

WARNUNG! Die Batterien des Elektromobils sind schwer. (siehe Anhang A „Technische Daten“). Wenn Sie nicht in der Lage sind, so viel Gewicht zu heben, sollten Sie unbedingt Hilfe in Anspruch nehmen. Wenden Sie geeignete Hebetekniken an und vermeiden Sie das Heben über Ihre Belastbarkeit hinaus.

WARNUNG! Schützen Sie die Batterien immer vor dem Einfrieren und laden Sie niemals eine eingefrorene Batterie.

WARNUNG! Schließen Sie die Batteriekabel richtig an. Die ROTEN Kabel (+) müssen an die Plusklemmen bzw. -pole (+) und die SCHWARZEN Kabel (-) müssen an die Minusklemmen bzw. -pole (-) der Batterie angeschlossen werden. Tauschen Sie beschädigte Kabel sofort aus. Über allen Batterieklemmen müssen Schutzkappen angebracht sein.

HINWEIS: Wenn die Batterie beschädigt ist oder Risse aufweist, packen Sie sie sofort in eine Plastiktüte ein und wenden Sie sich an Ihre örtliche Entsorgungsstelle oder einen autorisierten **AFISCOOTER S**-Händler für Anleitungen zur Entsorgung.

TRANSPORT AUF EINEM KRAFTFAHRZEUG

Der Hersteller rät davon ab, dass Sie während des Transports auf einem Kraftfahrzeug auf dem **AFISCOOTER S** sitzen bleiben. Der **AFISCOOTER S** sollte mit entnommenen und ordnungsgemäß gesicherten Batterien im Kofferraum eines Autos oder auf der Ladefläche eines LKW oder Transporters verstaut werden. Darüber hinaus sollten alle abnehmbaren Teile des **AFISCOOTER S**, einschließlich der Armlehnen, des Sitzes und der

Verkleidung, während des Transports entfernt und/oder ordnungsgemäß gesichert werden.

WARNUNG! Obwohl Ihr **AFISCOOTER S** möglicherweise mit einem optionalen Haltegurt ausgestattet ist, ist dieser Gurt nicht für die Rückhaltung während des Transports im Kraftfahrzeug ausgelegt. Jede Person, die in einem Kraftfahrzeug mitfährt, muss ordnungsgemäß mit sicher angelegten Sicherheitsgurten auf dem Kraftfahrzeugsitz gesichert sein.

WARNUNG! Setzen Sie sich nicht auf den **AFISCOOTER S**, während sich dieses Elektromobil in einem fahrenden Fahrzeug befindet.

WARNUNG! Überzeugen Sie sich stets, dass der **AFISCOOTER S** und seine Batterien ordnungsgemäß gesichert sind, wenn er transportiert wird. Die Batterien müssen in aufrechter Position gesichert werden, und auf den Batterieklemmen müssen Schutzkappen angebracht sein. Batterien dürfen nicht zusammen mit entzündlichen oder brennbaren Gegenständen transportiert werden.

HALTEGURT

Obwohl Ihr **AFISCOOTER S** möglicherweise mit einem optionalen Haltegurt ausgestattet ist, ist dieser Gurt nicht für die Rückhaltung während des Transports im Kraftfahrzeug ausgelegt. Jede Person, die in einem Kraftfahrzeug mitfährt, muss ordnungsgemäß mit sicher angelegten Sicherheitsgurten auf dem Kraftfahrzeugsitz gesichert sein.



WARNUNG! Setzen Sie sich nicht auf den **AFISCOOTER S**, während sich dieses Elektromobil in einem fahrenden Fahrzeug befindet.

WARNUNG! Stellen Sie sicher, dass der **AFISCOOTER S** und seine Batterien ordnungsgemäß gesichert sind, wenn er transportiert wird.

VERHINDERN VON UNBEABSICHTIGTEM FAHREN

WARNUNG! Schalten Sie den Hauptschalter des Elektromobils aus, wenn es voraussichtlich längere Zeit nicht benutzt wird. Dies verhindert unerwartetes Fahren durch versehentliches Berühren des Fahrhebels.

AUFSTEIGEN AUF DEN UND ABSTEIGEN VOM AFISCOOTER S



Das Aufsteigen auf den und das Absteigen vom **AFISCOOTER S** erfordert einen guten Gleichgewichtssinn. Bitte beachten Sie beim Aufsteigen auf den und beim Absteigen vom **AFISCOOTER S** die folgenden Sicherheitshinweise:

- ✓ Ziehen Sie den Schlüssel aus dem Schlüsselschalter.
- ✓ Überzeugen Sie sich, dass sich der **AFISCOOTER S** nicht im Freilaufmodus befindet
- ✓ (siehe Kapitel 4 „Allgemeine Beschreibung des **AFISCOOTER S**“).
- ✓ Vergewissern Sie sich, dass der Sitz ordnungsgemäß befestigt ist.
- ✓ Schwenken Sie die Armlehnen nach oben.

WARNUNG! Positionieren Sie sich so weit wie möglich hinten im Sitz, um zu verhindern, dass der **AFISCOOTER S** umkippt und Verletzungen verursacht.

WARNUNG! Vermeiden Sie die Verlagerung Ihres gesamten Gewichts auf die Armlehnen des **AFISCOOTER S** und belasten Sie die Armlehnen nicht durch Gewichte, z. B. während des Transports. Eine solche Verwendung kann dazu führen, dass der **AFISCOOTER S** umkippt, was zu einem Sturz vom **AFISCOOTER S** und/oder Verletzungen führen kann.

WARNUNG! Vermeiden Sie die Verlagerung Ihres gesamten Gewichts auf den Boden. Dies kann dazu führen, dass der **AFISCOOTER S** umkippt.

STRECKEN UND BEUGEN

Vermeiden Sie während der Fahrt mit dem **AFISCOOTER S** Streckungen und Beugungen. Wenn Sie sich nach vorne beugen, besteht die Gefahr, dass Sie versehentlich den Fahrhebel berühren. Wenn Sie sich im Sitzen zur Seite beugen, besteht die Gefahr des Umkippens. Es ist wichtig, einen stabilen Schwerpunkt zu halten, damit der **AFISCOOTER S** nicht umkippt. Wir empfehlen Ihnen, Ihre persönlichen Grenzen zu ermitteln und das Beugen und Strecken im Beisein einer qualifizierten Begleitperson zu üben.

WARNUNG! Greifen Sie nicht durch Beugen, Strecken oder Überlehnen nach Gegenständen, um Sie vom **AFISCOOTER S**-Boden oder von einer Seite des **AFISCOOTER S** aufzuheben. Dies kann zu einer Veränderung Ihres Schwerpunkts und der Gewichtsverteilung des **AFISCOOTER S**, führen, wodurch er umkippen kann.

VERBOT! Halten Sie während der Fahrt die Hände von den Reifen und Rädern fern. Beachten Sie, dass sich lose sitzende Kleidung in Reifen und Rädern verfangen kann.

VERSCHREIBUNGSPFLICHTIGE MEDIKAMENTE UND KÖRPERLICHE EINSCHRÄNKUNGEN

Der **AFISCOOTER S**-Benutzer muss für das Fahren mit dem **AFISCOOTER S** Sorgfalt und gesunden Menschenverstand einsetzen. Dazu gehört auch das Bewusstsein für Sicherheitsprobleme bei der Einnahme von verschreibungspflichtigen bzw. freiverkäuflichen Medikamenten oder bei bestimmten körperlichen Einschränkungen.

WARNUNG! Sprechen Sie mit Ihrem Arzt, wenn Sie verschreibungspflichtige bzw. freiverkäufliche Medikamente einnehmen oder wenn Sie bestimmte körperliche Einschränkungen haben. Einige Medikamente und Einschränkungen können Ihre Fähigkeit zur sicheren Bedienung des **AFISCOOTER S** beeinträchtigen.

ALKOHOL UND RAUCHEN



Der Benutzer des **AFISCOOTER S** muss bei der Bedienung des **AFISCOOTER S** Vorsicht und gesunden Menschenverstand einsetzen. Dazu gehört auch das Bewusstsein für Sicherheitsprobleme unter Alkoholeinfluss oder beim Rauchen.

WARNUNG! Unterlassen Sie Fahrten mit dem **AFISCOOTER S**, während Sie unter Alkoholeinfluss stehen, da dies Ihre Fähigkeit zur sicheren Bedienung des **AFISCOOTER S** beeinträchtigen kann.

WARNUNG! Der Hersteller rät dringend vom Rauchen ab, während Sie auf dem **AFISCOOTER S** sitzen, obwohl der **AFISCOOTER S**-Sitz die notwendigen Prüfanforderungen zur Beständigkeit gegen Entzündung nach EN 1021-2:2006 bestanden hat. Sie müssen sich an die folgenden Sicherheitsrichtlinien halten, wenn Sie sich entscheiden, Zigaretten zu rauchen, während Sie auf Ihrem **AFISCOOTER S** sitzen.

- ✓ Lassen Sie brennende Zigaretten nicht unbeaufsichtigt.
- ✓ Halten Sie Aschenbecher in einem sicheren Abstand zu den Sitzpolstern.
- ✓ Achten Sie immer darauf, dass die Zigaretten vor der Entsorgung vollständig gelöscht sind.

ELEKTROMAGNETISCHE UND FUNKSTÖRUNGEN (EMI/RFI)



WARNUNG! Labortests haben gezeigt, dass elektromagnetische und Hochfrequenzwellen die Leistung von Elektromobilen beeinträchtigen können. Elektromagnetische (EMI) und Funkstörungen (RFI) können von Quellen wie Mobiltelefonen, mobilen Funksprechgeräten (z. B. Walkie-Talkies),

Radiosendern, Fernsehsendern, Amateurfunk-Sendern (HAM), drahtlosen Computerverbindungen, Mikrowellensignalen, Paging-Sendern und mobilen Sende-Empfangsgeräten mittlerer Reichweite stammen, die von Einsatzfahrzeugen verwendet werden. In manchen Fällen können sie unbeabsichtigte Bewegungen oder Schäden an der Steuerung verursachen. Jedes Elektromobil ist bis zu einem gewissen Grad gegen elektromagnetische Störungen geschützt.

Je höher der Störfestigkeitspegel, desto größer ist der Schutz gegen elektromagnetische Störungen. Dieses Produkt wurde mit einem Störfestigkeitspegel von 20 V/m geprüft und hat diese Prüfung bestanden.

WARNUNG! Beachten Sie, dass Mobiltelefone, Funksprechgeräte, Laptops und andere Arten von Funksendern unbeabsichtigte Bewegungen Ihres Elektromobils

AFISCOOTER S aufgrund elektromagnetischer Störungen verursachen können. Seien Sie vorsichtig, wenn Sie eines dieser Geräte beim Betrieb Ihres **AFISCOOTER S** verwenden und vermeiden Sie die Nähe zu Radio- und Fernsehsendern.

WARNUNG! Das Hinzufügen von Zubehör oder Komponenten zu einem Elektromobil kann dessen Anfälligkeit für elektromagnetische Störungen erhöhen. Verändern Sie Ihren **AFISCOOTER S** nicht in irgendeiner Weise, die nicht vom Hersteller autorisiert ist.

WARNUNG! Der **AFISCOOTER S** selbst kann andere in der Nähe befindliche elektrische Geräte, wie z. B. Alarmanlagen, stören.

HINWEIS: Weitere Informationen zu elektromagnetischen und Funkstörungen finden Sie in Kapitel 10 oder erhalten Sie bei Ihrem Vertragshändler.

KAPITEL 4 – ALLGEMEINE BESCHREIBUNG DES AFISCOOTERS

Hinweis: Die Zahlen in Klammern beziehen sich auf die in den Abbildungen 1, 2 und 3 dargestellten Teile.



Abbildung 1



Abbildung 2



Abbildung 3

Getränkehalter (4.5)	rechts und links
Schild mit Seriennummer und Herstellerdaten (4.6)	Seriennummer und Herstellerdaten befinden sich auf einem Schild am Schmutzfänger vor Ihren Füßen.
Lenksäule (1) /Lenker (1.7)	Der AFISCOOTER S ist für die Bedienung sowohl durch Rechts- als auch durch Linkshänder konzipiert, wird aber mit rechtshändigen Bedienelementen ausgeliefert. Bedienelemente für Linkshänder können von Ihrem Fachhändler eingerichtet werden.
Rückspiegel (1.4)	Jeder AFISCOOTER S hat entweder 1 oder 2 Rückspiegel.
Fahrhebel (1.8)	Wird zur Steuerung der Geschwindigkeit des AFISCOOTER S verwendet.
Bremshebel (1.16)	Wird zum Bremsen in Notfällen oder bei Bedarf verwendet. Manuelle Feststellbremse - drücken Sie den Hebel bis zum Anschlag und drücken Sie auf den Knopf an der Seite des Hebels.
Ladebuchse (1.12)	Dient zum Anschluss des Ladesteckers zum Laden der Batterie.
Hebel zur Lenkereinstellung (1.10)	Der Lenker kann nach vorne und nach hinten verstellt werden. Lassen Sie den Hebel los, nehmen Sie die Einstellung vor und bringen Sie den Hebel wieder in die verriegelte Position.
USB-Ladebuchse (1.18)	Dient zum Anschluss von Mobiltelefonen und anderen elektronischen Geräten zum Aufladen (bis zu 2 A).
Staufach vorne (4.1)	Zum Transport von Paketen und persönlichen Gegenständen. Maximale Tragfähigkeit 8 kg.
Scheinwerfer (4.2) und Blinker vorne (4.3)	(A) Scheinwerfer für schlechte Sichtverhältnisse (B) Blinker für Abbiegesignale
Frontstoßfänger (4.4)	
Batterieabdeckung (2)	Schützt die Antriebseinheit, die Elektronik und die Batterien.

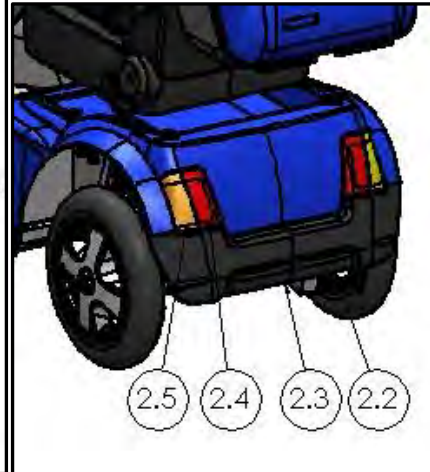
Sicherungen (2.1a, 2.1b)	<p>2.1a – Hauptsicherung 70 A – halbautomatisch</p> <p>2.1b – Ladesicherung 15 A – halbautomatisch</p> <p>Befindet sich zwischen dem Hinterrad und der Batterieabdeckung</p>
Manueller Hebel für die Freigabe der elektromagnetischen Bremse (EMB) (2.2)	<p>Ein manuell betätigter Freigabehebel hinten am AFISCOOTER S kann gedrückt oder gezogen werden.</p> <p>Drücken bzw. ziehen Sie den Hebel wie auf dem Schild angegeben:</p> <p> = Auskuppeln (Drücken),  = Eingekuppelt (Fahren).</p> <p>Wenn sich der Hebel in der ausgekuppelten Position befindet, kann der AFISCOOTER S nicht bedient bzw. gefahren werden.</p> <p>Hinweis: Nachdem der Hebel betätigt wurde, müssen Sie das System zurücksetzen, d. h. den Schlüsselschalter in die Position OFF (AUS) und wieder zurück in die Position ON (EIN) schalten.</p> <p>Hinweis: Bringen Sie den Hebel niemals in die Freigabestellung, wenn sich der AFISCOOTER S auf einer Steigung befindet.</p>
Heckstoßfänger (2.3)	
Schluss- und Bremsleuchten (2.4)	
Blinker hinten (2.5)	
Sitz (7)	<p>Der AFISCOOTER S-Sitz ist mit klappbaren Armlehnen (7.3) ausgestattet, um einen bequemen Zugang zum Sitz zu ermöglichen. Der Sitz selbst kann für einfachen Zugang geschwenkt werden.</p>
Rückenlehne (7.1)	
Kopfstütze (7.2)	
Armlehnen (7.3)	<p>Werden für komfortablen Einstieg verwendet. Können nach oben geklappt werden.</p>

Sitzverstellhebel (7.4)	Wird für die Verstellung des Sitzes nach vorn und hinten verwendet.
Sitzschwenkhebel (7.5)	Dient zum Schwenken des Sitzes um 45° bzw. 90° in beide Richtungen.
Sitzhöhenverstellung	Die Sitzhöhe muss von einem qualifizierten Techniker eingestellt werden.
Gepäckbox hinten (6)	Maximale Tragfähigkeit 10 kg.
Boden (4)	Bedeckt mit Teppich, der zur Reinigung entfernt werden kann.

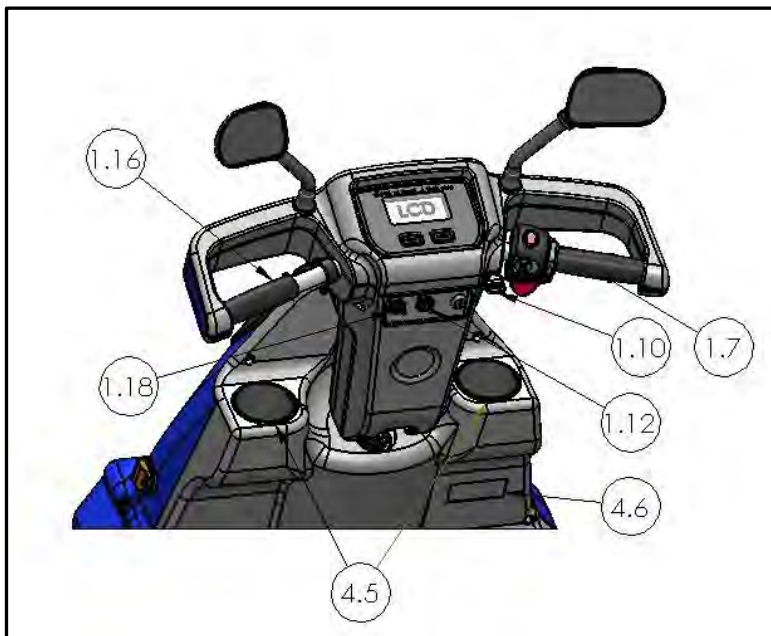
KAPITEL 5 – ANLEITUNG ZUR EINSTELLUNG

(Die Ziffern beziehen sich auf die Abbildungen 4 und 5.)

Lenksäulenwinkeleinstellung (1.7)	Der Lenksäulenwinkel wird wie folgt eingestellt: <ul style="list-style-type: none">• Lösen Sie den Lenksäulen-Verstellhebel (1.10) durch Herunterdrücken.• Lassen Sie den Hebel an der gewünschten Stelle los.
Einstellung der Lenkerhöhe	Die Lenkerhöhe kann von einem Techniker um ca. 20 mm verstellt werden.
Sitzen auf dem AFISCOOTER S	<p>Vergewissern Sie sich vor der Fahrt mit dem AFISCOOTER S, dass der Stecker aus der Ladebuchse (1.12) gezogen ist.</p> <p><u>Hinweis:</u> Wenn sich der Stecker in der Ladebuchse befindet, kann der AFISCOOTER S nicht betrieben werden.</p> <p>Benutzen Sie den Sitzschwenkhebel (7.5), um den Sitz zur Seite zu drehen, und heben Sie die Armlehne (7.3) an, damit Sie bequem auf dem Sitz Platz nehmen können.</p> <p>Mit dem Sitzverstellhebel (7.4) können Sie die Position des Sitzes nach vorn und hinten einstellen.</p>
Lenker und Handprotektoren	Halten Sie beim Fahren immer die Hände am Lenker (1.7) und innerhalb der Handprotektoren.
Anpassung der Stoßdämpfer an den Benutzer	Es besteht die Möglichkeit, die hinteren Stoßdämpfer auf die gewünschte Belastung bzw. Art der Nutzung des AFISCOOTER S einzustellen. Bitten Sie ggf. einen Techniker, die Stoßdämpfer für Ihre Bedürfnisse einzustellen.



Abbildung 4



Abbildung 5

KAPITEL 6 – ANLEITUNG ZUR BEDIENUNG

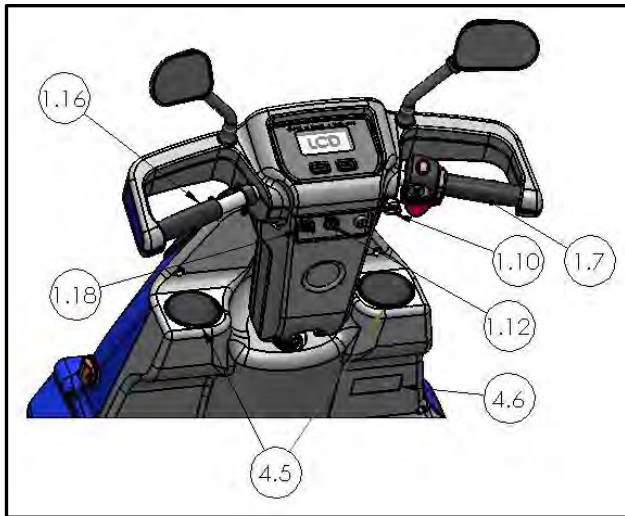
6.1 ALLGEMEINES



Abbildung 6

(Die Ziffern beziehen sich auf die Abbildungen 6 und 7.)

Schlüsselschalter
(1.11)

- Der Hauptschlüsselschalter befindet sich oben auf der Lenksäule (1).

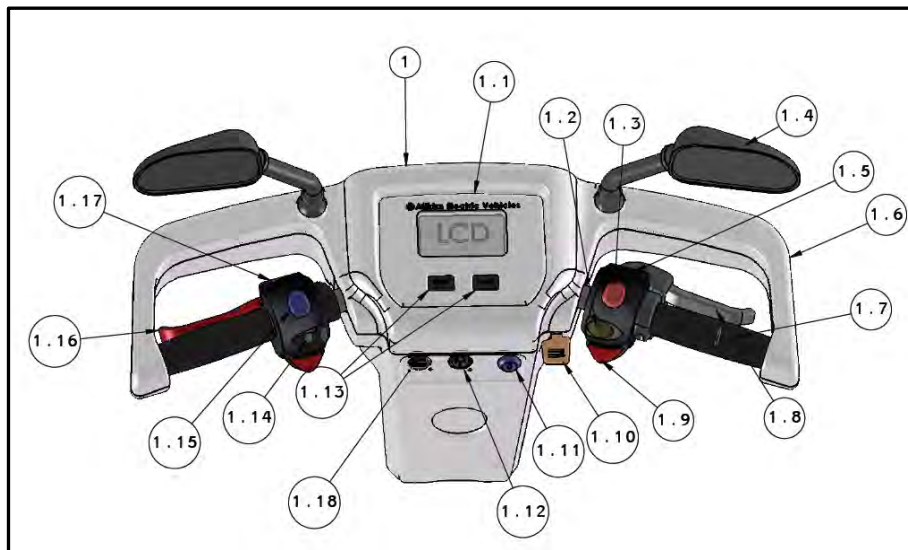
Der Schlüsselschalter hat zwei Stellungen:

- ✓ **OFF (AUS)** – Der **AFISCOOTER S** kann nicht gefahren werden und die elektromagnetische Bremse (EMB) ist angezogen.
- ✓ **ON (EIN)** – Der **AFISCOOTER S** wird mit Strom versorgt und die elektromagnetische Bremse (EMB) wird automatisch freigegeben, sobald der Fahrhebel gedrückt wird.

Um den **AFISCOOTER S** zu fahren, stecken Sie den Schlüssel in den Schlüsselschalter und drehen ihn auf ON (im Uhrzeigersinn). Der Schalter bleibt in dieser Position und die LCD (1.1) leuchtet.

Hinweis: Der Schlüsselschalter wird zur Bedienung des **AFISCOOTER S** genutzt, nicht zum Sperren.

<p>Automatische Abschaltung</p>	<p>Wenn der Schlüsselschalter auf ON steht, wird das Steuersystem nach einigen Minuten (normalerweise 20) automatisch abgeschaltet, um die Batterie zu schonen.</p> <p>Bei automatischer Abschaltung drehen Sie den Schlüsselschalter auf OFF (AUS) und dann wieder auf ON (EIN).</p>
<p>Einstellung der Handbremse</p>	<p>Der Handbremsseilmechanismus kann von einem autorisierten Techniker eingestellt werden.</p> <p>Die Handbremse ist Teil des Sicherheitssystems. Stellen Sie sie NICHT selbst ein, sondern holen Sie sich professionelle Hilfe!</p>
<p>Fahrhebel und Handbremse</p>	<p>Fahren: Betätigen Sie den Fahrhebel (1.8) leicht, bis Sie die gewünschte Geschwindigkeit erreicht haben. Ihre Geschwindigkeit ist direkt proportional zur Auslenkung des Fahrhebels.</p> <p>Anhalten: Lassen Sie den Fahrhebel (1.8) los. Der AFISCOOTER S hält automatisch und allmählich an.</p> <p>Manuelle Feststellbremse - drücken Sie den Hebel bis zum Anschlag und drücken Sie auf den Knopf an der Seite des Hebels.</p> <p>Hinweis: Sie können die manuelle Feststellbremse (1.16) auch für eine Notbremsung verwenden.</p>
<p>Signalisierung</p>	<p>Bevor Sie abbiegen, drücken Sie den entsprechenden Blinkerschalter links oder rechts (1.14). Um den Blinker auszuschalten, drücken Sie den Schalter nach vorne.</p> <p>Wenn ein Blinker aktiviert ist, blinkt die entsprechende LED (5.3 oder 5.4).</p> <p>Je nach Modell kann auch ein Signalton ertönen (abhängig von den örtlichen Vorschriften). Um die Anzeige auszuschalten, drücken Sie die Taste erneut.</p>
<p>Signalton (1.9)</p>	<p>Drücken Sie eine der 2 Tasten (1.9), um den Signalton zu aktivieren.</p> <p>Der Signalton ertönt automatisch unter den folgenden Bedingungen (<i>außer wenn dies gesetzlich verboten ist</i>):</p> <ol style="list-style-type: none"> 1. Beim Rückwärtsfahren

	<p>2. Bei Betätigung des linken oder rechten Blinkers</p> <p><u>Anmerkung:</u> Es ist möglich, die Signaltonfunktion durch Ändern eines DIP-Schalters auf der Steuerkonsole zu ändern, was von einem autorisierten Techniker durchgeführt werden muss.</p>
Scheinwerferschalter	<p>Um die Scheinwerfer und Schlussleuchten einzuschalten, drücken Sie die Beleuchtungstaste (1.15).</p> <p>Wenn die Beleuchtung eingeschaltet ist, leuchtet die Beleuchtungs-LED (5.6).</p> <p>Um die Beleuchtung auszuschalten, drücken Sie die Taste erneut.</p>
Warnblinktaste (1.17)	<p>Die Warnblinktaste aktiviert alle Blinklichter am AFISCOOTER S.</p> <p>Um die Warnblinklampen auszuschalten, drücken Sie die Taste erneut.</p> <p>Wenn die Warnblinkanlage aktiviert ist, blinken beide LEDs (5.3 und 5.4).</p>
Sperrern während des Ladens	<p>Wenn der AFISCOOTER S geladen wird, befindet er sich im Sperrmodus. In diesem Modus kann er nicht gefahren werden. Während des Ladevorgangs leuchtet eine Signallampe (5.13).</p>
Schalter für sicheres Fahren mit halber Geschwindigkeit (1.2)	<p>Fahren Sie beim Befahren von Rampen, hohen Bordsteinen und in scharfen Kurven sehr langsam und vorsichtig. Sie sollten dabei den Schalter für sicheres Fahren (1.2) auf den Modus für die halbe Geschwindigkeit umstellen. Versuchen Sie niemals, ein Hindernis zu überfahren, das den maximal empfohlenen Neigungswinkel und die Hindernishöhe, die im Datenblatt angegeben sind, überschreitet.</p> <p>Fahren Sie immer vorsichtig und passen Sie Ihre Geschwindigkeit den Straßenverhältnissen an. Reduzieren Sie vor scharfen Kurven die Geschwindigkeit des AFISCOOTER S auf halbe Geschwindigkeit, um ein Umkippen zu verhindern.</p>

Parken	Drehen Sie nach dem Anhalten des AFISCOOTER S den Schlüsselschalter (1.11) auf OFF und ziehen Sie den Schlüssel ab. Die LCD schaltet sich aus. Hinweis: Die elektromagnetische Bremse (EMB) wird automatisch verriegelt, wenn der Fahrhebel losgelassen wird und der AFISCOOTER S zum völligen Stillstand gekommen ist.
--------	--

6.2 VERWENDUNG DES LC-DISPLAYS



Abbildung 7

(Die Ziffern beziehen sich auf die Abbildungen 6 und 7.)

LC-Display-Taste	Beim Fahren und Bedienen des AFISCOOTER S werden alle erforderlichen Informationen auf dem LC-Display (1.1) angezeigt. Siehe Details unten.
Batteriestatusanzeige	Die Batteriekapazitätsanzeige (5.5) auf dem LC-Display zeigt die verbleibende Batteriekapazität an. Wie die Tankanzeige im Auto ist die Anzeige nicht absolut genau; sie ist lediglich eine Orientierungshilfe, um zu verhindern, dass Ihnen die Energie ausgeht. Die Genauigkeit der Anzeige hängt auch vom Typ und Alter der Batterien ab. Wenn die Anzeige 2 bis 3 Balken anzeigt, laden Sie die Batterien so bald wie möglich auf. Wenn die Anzeige einen blinkenden Balken anzeigt, laden Sie sofort nach. Sie können nur eine kurze Strecke fahren (3 bis 4 km auf ebener Fläche). Die Genauigkeit der Batterieanzeige hängt auch vom Typ und Alter der Batterien ab.
Störungsanzeige	Der AFISCOOTER S ist mit einer Störungsanzeige ausgestattet. Die Störungsanzeige erscheint als Blinkcode der Batterieanzeige, sowie als Fehlercode auf dem LC-Display (5.5). Weitere Details sind der Wartungsanleitung für den AFISCOOTER zu entnehmen.
Beleuchtungsanzeige	Wenn die Hauptbeleuchtung eingeschaltet ist (vorne und hinten), leuchtet ein Symbol auf (5.6).
Blinkeranzeigen	Wenn die Blinker eingeschaltet sind, leuchten die Symbole (5.3 und/oder 5.4).
Anzeige für halbe Geschwindigkeit	Wenn sich der Schalter für die halbe Geschwindigkeit (1/2) in der Position für die halbe Geschwindigkeit befindet, leuchtet das Symbol „1/2“ auf (5.11).

Alarmanzeige	Wenn eine der folgenden Bedingungen vorliegt, leuchtet die Alarmanzeige (5.13) auf: Motor ist überhitzt, die Panikbremse wurde betätigt oder der manuelle Freigabehebel der elektromagnetischen Bremse (EMB) ist in der Position OPEN.
Geschwindigkeitsanzeige (5.12)	Das LC-Display zeigt die Geschwindigkeit des AFISCOOTER S digital an. Sie wird in kph (km/h) oder mph (Meilen pro Stunde) angezeigt. Ein Techniker kann die Einheit für die Geschwindigkeit einstellen.
MODE- und RESET-Taste	Die Taste MODE/RESET (5.20) stellt die digitale Anzeige von Geschwindigkeit auf Fahrstrecke oder Zeit um. Die Fahrstrecke wird in km bzw. Meilen und die Zeit in Stunden angezeigt. (Hinweis: Die Einstellung der Einheit für die Geschwindigkeit kann von einem Techniker vorgenommen werden.) Wenn Sie die MODE-Taste zur Auswahl der Modi „Fahrzeit“ und „Fahrstrecke“ drücken und länger als 7 Sekunden gedrückt halten, werden die Fahrzeit und die Fahrstrecke auf Null zurückgesetzt.
Setup-Taste	Die Setup-Taste (5.21) dient zum Einstellen der Uhr.

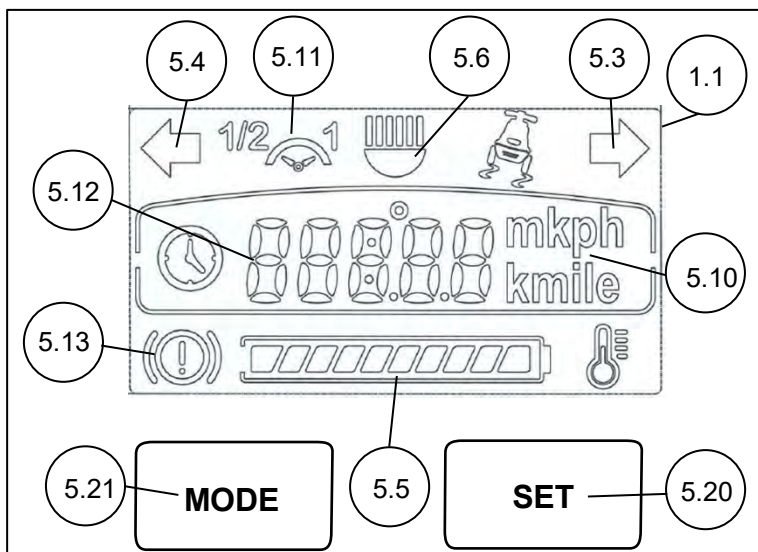
Einstellung der Uhr	<p>Wenn Sie mit der MODE-Taste in den Uhrzeitmodus wechseln und diese 7 Sekunden lang gedrückt halten, gelangen Sie in den Uhrzeiteinstellmodus.</p> <p><u>Einstellung</u> der <u>Uhr</u>:</p> <p>Verwenden Sie die linke Taste Setup und die rechte Taste Mode wie folgt:</p> <p>Jeder Tastendruck auf Mode ändert die Zeiteinheit und die gewählte Einheit blinkt. Während des Blinkens erhöht jeder Tastendruck auf Setup die Einheit um 1.</p> <table border="1" data-bbox="651 667 1445 1202"> <thead> <tr> <th>Stufe</th> <th>Anzeige</th> <th>Blinkend</th> </tr> </thead> <tbody> <tr> <td>1</td> <td>HH:mm</td> <td>mm</td> </tr> <tr> <td>2</td> <td>HH:mm</td> <td>HH</td> </tr> <tr> <td>3</td> <td>DD.MM oder MM.DD</td> <td>DD</td> </tr> <tr> <td>4</td> <td>DD.MM oder MM.DD</td> <td>MM</td> </tr> <tr> <td>5</td> <td>20YY</td> <td>YY</td> </tr> <tr> <td>6</td> <td></td> <td>Speichern der aktualisierten Uhrzeit und des Datums</td> </tr> </tbody> </table>	Stufe	Anzeige	Blinkend	1	HH:mm	mm	2	HH:mm	HH	3	DD.MM oder MM.DD	DD	4	DD.MM oder MM.DD	MM	5	20YY	YY	6		Speichern der aktualisierten Uhrzeit und des Datums
Stufe	Anzeige	Blinkend																				
1	HH:mm	mm																				
2	HH:mm	HH																				
3	DD.MM oder MM.DD	DD																				
4	DD.MM oder MM.DD	MM																				
5	20YY	YY																				
6		Speichern der aktualisierten Uhrzeit und des Datums																				

6.3 FAHREN UND ALLGEMEINER GEBRAUCH

Überwindung von Hindernissen	<p>Um ein Hindernis zu überwinden, fahren Sie den AFISCOOTER S vorwärts auf das Hindernis zu, bis das Vorderrad das Hindernis berührt, und erhöhen Sie dann unter Beibehaltung Ihrer Fahrtrichtung die Geschwindigkeit.</p>
------------------------------	--

<p>Steigungen und Kurven</p>	<p>Reduzieren Sie vor scharfen Kurven, insbesondere auf Steigungen, die Geschwindigkeit auf ein Minimum, um ein Umkippen zu verhindern.</p> <p>Der AFISCOOTER S ist in der Lage, Steigungen zu befahren, die einen größeren Neigungswinkel als den empfohlenen sicheren Neigungswinkel aufweisen.</p> <p>Befahren Sie keine Steigungen, bei denen Sie sich nicht sicher über den Grad der Steigung sind. Fahren Sie jedoch sehr langsam und vermeiden Sie Seitwärtswinkel von mehr als 26% (15°).</p>	
<p>Vor der Verwendung</p>	<p>Führen Sie nach dem Durchlesen dieser gesamten Anleitung und vor der Benutzung des AFISCOOTER S eine Sichtprüfung des Fahrzeugs durch, um sich zu vergewissern, dass keine sichtbaren Schäden vorhanden sind. Wenn Sie Fragen oder Bedenken haben, wenden Sie sich an Ihren Händler.</p>	
<p>Programmierung des Steuerungsgeräts</p>	<p>Mehrere Parameter des AFISCOOTER S-Steuerungsgeräts können programmiert werden. Die Programmierung darf nur von einem geschulten, autorisierten Techniker durchgeführt werden. Eine falsche Programmierung kann einen abnormalen Betrieb des AFISCOOTER S verursachen und zu Schäden und Verletzungen führen.</p>	

Funktionsprüfung	<p>Eine Funktionsprüfung wird dringend empfohlen, wenn Sie Ihren AFISCOOTER S zum ersten Mal erhalten oder nach einer Zeit, in der Sie den AFISCOOTER S nicht benutzt haben. Gehen Sie dazu wie folgt vor:</p> <ol style="list-style-type: none"> 1. Schalten Sie den Schlüsselschalter ein. 2. Vergewissern Sie sich, dass das LC-Display eingeschaltet ist. 3. Drücken Sie langsam den Fahrhebel und überprüfen Sie, ob der AFISCOOTER S mit einer Geschwindigkeit fährt, die dem Grad entspricht, mit dem Sie den Hebel drücken. 4. Lassen Sie den Fahrhebel los und vergewissern Sie sich, dass der AFISCOOTER S sanft anhält und dass Sie das Klicken der einrastenden elektromagnetischen Bremse (EMB) hören. 5. Prüfen Sie, ob alle Tasten am Lenker richtig funktionieren. 6. Schalten Sie den Schlüsselschalter aus. <p>Ihr AFISCOOTER S ist nun fahrbereit.</p>
Vor der Verwendung	<p>Bevor Sie den AFISCOOTER S benutzen, vergewissern Sie sich, dass Sie Ihr eigenes Gewicht und das Gewicht von Gegenständen, die Sie auf dem Gerät transportieren, kennen. Die maximale Nutzlast beträgt 160 kg bzw. 200 kg (modellabhängig).</p>
Sicherheits-/Sitzgurt	<p>Legen Sie den Sitzgurt immer dann an, wenn er als vordere Beckenstütze benötigt wird oder wenn es die örtlichen Verkehrsvorschriften vorschreiben. Ein Sitzgurt kann beim Händler vor Ort bestellt werden (siehe optionale Ausstattung für AFISCOOTER S in Anhang A).</p>

<p>Sichern des AFISCOOTER S in einem Kraftfahrzeug für den Transport</p>	<p>Wenn der AFISCOOTER S in einem Kraftfahrzeug transportiert werden soll, muss er gesichert werden (siehe Abbildung 8).</p> <p>Befestigen Sie die 4 gelb lackierten Ösenplatten (2 an der Vorder- und 2 an der Rückseite des Scooters) mit handelsüblichen, zugelassenen Spanngurten an den Sicherungshaken des Autos.</p> <p>Warnung: Während des Transports des AFISCOOTER S darf niemand auf ihm sitzen.</p> <div data-bbox="459 616 928 1025" data-label="Image"> </div> <div data-bbox="1008 616 1453 1064" data-label="Image"> </div> <p>Abbildung 8</p>
<p>Transport</p>	<p>Um die Höhe des AFISCOOTER S während des Transports zu verringern, kann der Sitz wie in Kapitel 8 „Wartung“ beschrieben entfernt und die Lenksäule in die horizontale Position geklappt werden.</p>

KAPITEL 7 – LADEN

Lesen Sie die Anleitung für das Ladegerät, bevor Sie es benutzen.

Warnung: Wenn Sie ein anderes Ladegerät als das mit Ihrem AFISCOOTER S gelieferte verwenden, bitten Sie Ihren Händler um Anleitungen.

LADEN DER BATTERIEN (siehe Abb. 10)

1. Stecken Sie den Ladestecker (8) in die Ladebuchse (9), die sich auf der rechten Seite der Lenksäule befindet.
2. Stecken Sie das Netzkabel des Ladegeräts (10) in eine Wandsteckdose.)¹¹(
3. Wenn der Ladevorgang abgeschlossen ist, ziehen Sie das Netzkabel des Ladegeräts (10) aus der Steckdose (11) und dann den Stecker des Ladegeräts (8) aus der Ladebuchse.)⁹(
4. Unter idealen Lagerbedingungen sollten Batterien, die voll aufgeladen waren und nicht benutzt wurden, alle 6 Monate nachgeladen werden.
5. Wenn Sie Ihren AFISCOOTER S voraussichtlich längere Zeit nicht benutzen, empfehlen wir, ihn zwei Tage lang aufzuladen und dann die Batterien abzuklemmen.
6. Wenn Sie Ihren AFISCOOTER S längere Zeit nicht benutzt haben, laden Sie die Batterien vor der Fahrt mindestens 24 Stunden lang auf.

Empfohlene Laderoutine

1. Benutzen Sie das Elektromobil den ganzen Tag über nach Bedarf oder bis der Ladezustand niedrig ist, entsprechend der Batterieanzeige auf dem LC-Display.
2. Laden Sie am Ende des Tages die Batterien des Elektromobils über Nacht auf.
3. Die Batterien müssen am Ende des Ladevorgangs nicht abgeklemmt werden. Das Ladegerät funktioniert automatisch und schaltet sich selbst ab.
4. Es ist nicht nötig, die Batterien des Elektromobils am Ende jeder Fahrt aufzuladen, es sei denn, Sie beabsichtigen, das Elektromobil an diesem Tag nicht mehr zu benutzen.
5. Wenn Sie das Elektromobil im Laufe des Tages aufladen, sollten Sie eine Vollladung durchführen.
6. Es wird nicht empfohlen, die Batterien einige Tage lang ungeladen zu lassen, da sich dadurch die Fahrstrecke und die Lebensdauer der Batterien verringern kann .

- Solange der Ladestecker in der Ladebuchse steckt, unterbricht die elektronische Steuerung des **AFISCOOTER S** automatisch die Stromzufuhr zum elektrischen System und das Fahrzeug kann nicht gefahren werden.
- Das mitgelieferte Ladegerät ist zum Laden von Blei-Säure-Batterien (Trocken- bzw. Gelbatterien) geeignet. Verwenden Sie nur den vorgegebenen Ladegerättyp. Bevor Sie ein anderes Ladegerät verwenden, fragen Sie Ihren Händler.



Abbildung 10

KAPITEL 8 – WARTUNG

Hinweis:

1. Für geschulte Techniker ist eine Wartungsanleitung erhältlich.
2. Die Zahlen in Klammern beziehen sich auf die in Abbildung 11 dargestellten Teile.

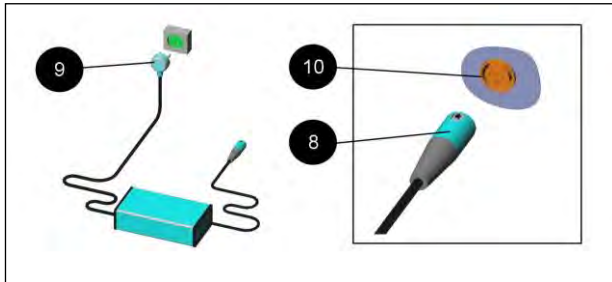

Obwohl der **AFISCOOTER S** sehr wenig Wartung erfordert, sollten Sie ihn nicht vernachlässigen.

Die zu erwartende Lebensdauer des **AFISCOOTER S** beträgt 7 Jahre und kann bei sorgfältiger Pflege und Wartung noch wesentlich länger sein.

Achten Sie bei der Durchführung von Wartungsarbeiten am **AFISCOOTER S** darauf, dass er auf einer ebenen Fläche steht und dass der Schlüssel nicht eingesteckt ist.

Regelmäßige Wartungsarbeiten

✓ **Anmerkung:** Für die regelmäßige Wartung sind keine Spezialwerkzeuge erforderlich.

Nr.	Art der Arbeit	Häufigkeit
1	Luftdruck in allen Reifen prüfen	Jede Woche
2	Notbremsen überprüfen	Jede Woche
3	Normales Fahren und Anhalten überprüfen	Jeden Monat
4	Reifenverschleiß überprüfen	Jeden Monat
5	Prüfung auf fehlende oder beschädigte Teile (siehe Abbildungen 1 bis 4)	Nach Erhalt des AFISCOOTER S oder nach längerer Zeit ohne Verwendung
6	Festsitz aller Schrauben und Teile überprüfen	Einmal pro Jahr durch einen Techniker
7	Batterieaustausch (Zum Auswechseln der Batterien müssen der Sitz und die Batterieabdeckung (die sich unter dem Sitz befindet) entfernt werden.)	<ul style="list-style-type: none"> • Alle 2 bis 3 Jahre • Nach etwa 300 bis 400 vollständigen Lade-/Entladezyklen • Wenn die Strecke, die Sie mit einer einzigen Ladung zurücklegen können, kurz wird oder • Nach Empfehlung durch einen Techniker
  Verbrauchte Batterien dürfen nicht in den Hausmüll gegeben werden. Informationen zur ordnungsgemäßen Entsorgung der Batterien erhalten Sie von Ihrem autorisierten Fachhändler.		
8	Reinigung	Außen – bei Bedarf Innen – einmal pro Jahr durch einen Techniker

Empfohlene periodische Funktionsprüfungen

Langsame oder schwergängige Bewegung

Wenn das Elektromobil nicht mit voller Geschwindigkeit fährt und der Zustand der Batterie gut ist, überprüfen Sie die Position des Geschwindigkeitsbegrenzers. Wenn das Einstellen des Geschwindigkeitsbegrenzers das Problem nicht behebt, liegt möglicherweise ein ungefährlicher Fehler vor.

Wenden Sie sich an Ihre Werkstatt.

Tägliche Kontrollen durch den Benutzer

Fahrhebel: Prüfen Sie bei ausgeschaltetem Elektromobil, ob der Fahrhebelmechanismus nicht verbogen oder beschädigt ist und ob er beim Drücken und Loslassen in die Position zurückkehrt. Wenn ein Problem auftritt, fahren Sie nicht mit den Sicherheitsprüfungen fort und wenden Sie sich an Ihre Werkstatt.

Wöchentliche Kontrollen durch den Benutzer

Fahrhebel: Bringen Sie den Fahrhebel in die Stellung „Volle Geschwindigkeit vorwärts“ und schalten Sie das Elektromobil ein. Das Elektromobil sollte sich nicht bewegen. Die Anzeige zeigt an, dass Sie das Elektromobil mit bereits gedrücktem Fahrhebel eingeschaltet haben. Das LC-Display zeigt den Fehlercode 7 an

Wenn sich das Elektromobil bewegt, wenden Sie sich an Ihre Werkstatt.

Feststellbremse: Dieser Test sollte auf einer ebenen Fläche mit mindestens einem Meter Freiraum um das Elektromobil herum durchgeführt werden.

Schalten Sie das Elektromobil ein.

Prüfen Sie, ob die Statusanzeige nach einer halben Sekunde noch leuchtet oder langsam blinkt.

Fahren Sie das Elektromobil langsam in Vorwärtsrichtung, bis Sie die Feststellbremse betätigen hören. Das Elektromobil kann möglicherweise anfangen, sich zu bewegen.

Lassen Sie sofort den Fahrhebel los. Sie sollten die Aktivierung der Feststellbremse innerhalb weniger Sekunden hören können.

Wiederholen Sie den Test in umgekehrter Richtung.

Kabel und Stecker:

Prüfen Sie, ob alle Stecker am Elektromobil fest eingesteckt sind, und stellen Sie sicher, dass alle Kabel frei von Beschädigungen sind.

Detaillierte Verfahren der Bedarfsinstandhaltung

Art der Arbeit	Häufigkeit
Sitz und Batterieabdeckung (2) abnehmen	Drehen Sie den Sitz durch Drehen des Hebels (7.5) um 45° (in eine der beiden Richtungen). Der Sitz kann nur in diesem Winkel abgenommen werden. Entfernen des Sitzes -(7) Halten Sie den Sitz mit einer Hand an der Rückenlehne und mit der anderen an der Vorderseite und heben Sie ihn von der Sitzsäule ab.

Art der Arbeit	Häufigkeit
	<p>Warnung! Der Sitz wiegt 20 kg.</p> <p>Der Sitz muss von zwei Personen oder mit einer geeigneten Hebevorrichtung angehoben werden. Bringen Sie die Batterieabdeckung wieder an, setzen Sie sie über der Sitzsäule ein, vergewissern Sie sich, dass sie richtig sitzt, und befestigen Sie sie dann mit den fünf Schrauben.</p>
Batterieabdeckung (2) entfernen und wieder anbringen	Um die Batterieabdeckung wieder anzubringen, setzen Sie sie wieder über die Sitzsäule und vergewissern Sie sich, dass sie richtig sitzt, und befestigen Sie sie dann mit den vier Schrauben (2.6).
Batterien	Jede Batterie wiegt 23 kg. Die Batterien müssen von zwei Personen oder mit einer geeigneten Hebevorrichtung angehoben werden.
Bereifung	<p>Der richtige Reifendruck ist entscheidend für die Lenkung und Stabilität. Prüfen Sie den Reifendruck alle zwei Wochen.</p> <p>25 ±2 psi Vorderreifen bei der AFISCOOTER-Ausführung mit 4 Rädern: 20 ±2 psi Golf-Räder-Reifen: 20 ±2 psi</p>
Reinigung	Verwenden Sie zur Reinigung nur ein feuchtes Tuch und ein mildes Reinigungsmittel. Verwenden Sie niemals einen Schlauch, da dies zu schweren Schäden an den Antriebs- und Elektronikkomponenten führen kann.

Art der Arbeit	Häufigkeit
Batterieaustausch	<p>Hinweis! Batterien dürfen nur von geschultem Fachpersonal ausgetauscht werden.</p> <p>Warnung! Batterien enthalten viel Energie und können Funken schlagen, was zu einer möglichen Brandgefahr führt.</p> <p>Warnung! Der Umgang mit Batterien kann bei unsachgemäßer Handhabung zu Schäden und Verletzungen führen.</p> <p>Beachten Sie bei diesem Verfahren die Abbildung 12.</p> <ol style="list-style-type: none"> 1. Entfernen Sie die Klemmenisolierkappe von einer Batterieklemme. 2. Schrauben Sie die Leitung mit einem 10/13-mm-Schlüssel von der Klemme ab. Achten Sie darauf, dass der Schlüssel keine anderen Klemmen oder Metallteile berührt, da dies zu Schäden oder Verletzungen führen kann. 3. Wiederholen Sie die Schritte 1 und 2 für alle anderen Klemmen 4. Entfernen Sie die alten Batterien und setzen Sie die neuen Batterien ein. 5. Schließen Sie die Leitungen der neuen Batterien wie in Abbildung 11 gezeigt an (siehe auch das Schild in der Nähe der Batterien). 6. Schrauben Sie die Klemmen fest und setzen Sie die Isolierkappen wieder auf.



Abbildung 11

Schild zur Batterieverkabelung

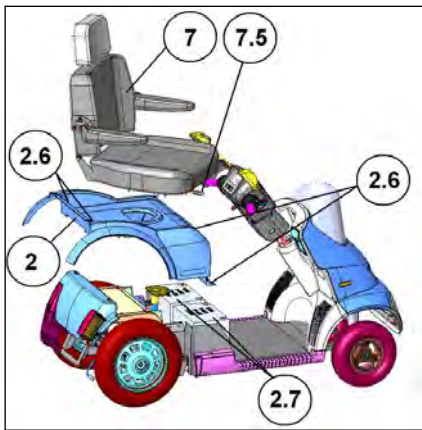

Abbildung 12

KAPITEL 9 – LAGERUNG

Bei Langzeitlagerung, z. B. länger als vier Monate, empfiehlt es sich, den **Afiscooter S** an einem trockenen, sauberen und sicheren Ort zu lagern, idealerweise mit Zugang zu einer Steckdose, damit Sie ihn aufladen können.

Während der Lagerung sollte der **Afiscooter S** abgedeckt sein und der Hauptschalter sollte stets ausgeschaltet sein. Wenn das Elektromobil nicht regelmäßig benutzt wird, laden Sie die Batterie mindestens einmal im Monat auf, bis der normale Gebrauch wieder aufgenommen wird. Wenn Sie den Hauptschalter eingeschaltet lassen oder das Elektromobil über einen längeren Zeitraum nicht laden, könnten sich die Batterien entladen. Wir empfehlen die Trennung der Klemmen von den Batteriepolen.

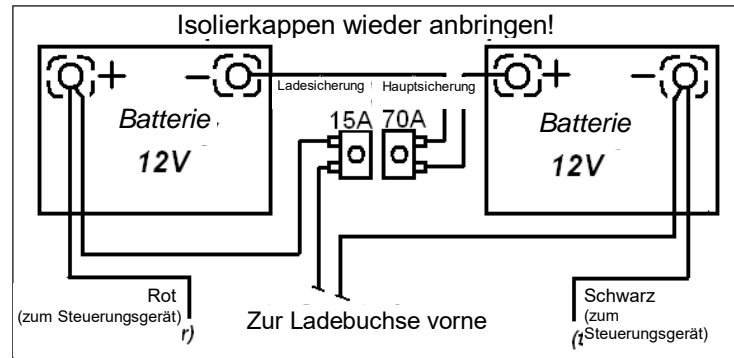
Es wird nicht empfohlen, den **Afiscooter S** unter extrem kalten Bedingungen zu lagern. Die Lagerung bei Temperaturen unter 10° Celsius verringert die Laufzeit und die Batteriekapazität.

WARNUNG: LASSEN SIE KEIN EINFRIEREN ZU, LAGERN SIE DAS FAHRZEUG NICHT BEI TEMPERATUREN UNTER 0 °C, dies könnte die Batterie dauerhaft beschädigen.

KAPITEL 10 – FEHLERSUCHE UND REPARATUR



Die folgende Tabelle enthält Anweisungen zur Fehlersuche und Reparatur von Problemen, die beim Betrieb des **AFISCOOTER S** auftreten können, sowie die beste Methode zur Behebung des Problems. Die Tabelle enthält drei Spalten:

Symptom	Wahrscheinliche Ursache	Abhilfe
Das Problem, das Sie haben	Die wahrscheinlichsten Ursachen, in der Reihenfolge der Wahrscheinlichkeit (am wahrscheinlichsten zuerst)	Empfohlene Maßnahmen zur Behebung jeder wahrscheinlichen Ursache

Denken Sie daran: Sie können sich jederzeit an Ihren Händler wenden, um weitere professionelle Unterstützung zu erhalten.

Nr.	Symptom	Wahrscheinliche Ursachen	Abhilfe
1	Platter Reifen und instabiles Fahrverhalten	<ul style="list-style-type: none"> ✓ Niedriger Reifenluftdruck ✓ Loch im Reifen 	<ul style="list-style-type: none"> ✓ Reifen auf normalen Druck aufpumpen (siehe „Detaillierte Verfahren der Bedarfsinstandhaltung“) ✓ Reifen reparieren
2	Die Batterieanzeige blinkt und das Fahrzeug bewegt sich nicht	<ul style="list-style-type: none"> ✓ (gekennzeichnet durch Fehlercode). 	<ul style="list-style-type: none"> ✓ Technische Unterstützung anrufen.
4	Handbremse ist voll angezogen, aber das Fahrzeug hält nicht an	<ul style="list-style-type: none"> ✓ Lockerer Handbremsmechanismus 	<ul style="list-style-type: none"> ✓ Das Bremsseil muss fest angezogen werden. Nur durch autorisierten Techniker
5	Wenn der Fahrhebel auf einer ebenen Fläche losgelassen wird, kommt der AFISCOOTER S erst nach mehr als 3 Metern zum Stillstand.	<ul style="list-style-type: none"> ✓ Steuerungsgerät ist gestört oder falsch eingestellt 	<ul style="list-style-type: none"> ✓ Technische Unterstützung anrufen.

Nr.	Symptom	Wahrscheinliche Ursachen	Abhilfe
6	Der Schlüsselschalter ist eingeschaltet, aber die ON-Leuchte leuchtet nicht.	<ul style="list-style-type: none"> ✓ Hauptsicherung 70 A ausgelöst oder elektrischer Fehler (Siehe 2.1– in Abb. 1) 	<ul style="list-style-type: none"> ✓ Sicherung zurücksetzen <p>Hinweis: Setzen Sie die Sicherung nicht mehr als zweimal zurück. Wenn das Symptom weiterhin auftritt, wenden Sie sich an Ihren autorisierten Fachhändler, um Unterstützung zu erhalten.</p>
7	Der AFISCOOTER S bewegt sich nicht, wenn Sie den Fahrhebel betätigen.	<ul style="list-style-type: none"> ✓ Schlüsselschalter steht auf OFF (Aus) ✓ Ladegerät ist mit der Ladebuchse verbunden ✓ Die EMB ist durch den Freigabehebel ausgekuppelt ✓ Andere Sperre: Notbremse ✓ Störung des Steuersystems 	<ul style="list-style-type: none"> ✓ Schlüsselschalter auf ON stellen ✓ Ladegerät abklemmen ✓ EMB-Hebel einrasten ✓ Schlüsselschalter aus- und wieder einschalten ✓ Technische Unterstützung anrufen.
8	Unregelmäßiges Fahren	<ul style="list-style-type: none"> ✓ Schwache Batterie ✓ Fehlerhafte Anschlüsse ✓ Defekte Batterie 	<ul style="list-style-type: none"> ✓ Batterien mindestens 18 Stunden lang aufladen ✓ Batterieabdeckung entfernen und Batterieanschlüsse überprüfen Wenn die Klemmen korrodiert sind, mit einem feuchten, sauberen Tuch reinigen ✓ Wenn die roten LEDs weiterhin leuchten, Kontakt mit Händler für eine Ersatzbatterie aufnehmen.
9	Haupt- oder Rückleuchten oder Blinkleuchten sind nicht funktionsfähig.	<ul style="list-style-type: none"> ✓ Defekte LED-Beleuchtungsplatine oder Elektronikfehler 	<ul style="list-style-type: none"> ✓ Techniker zur Hilfe rufen
10	Wenn Sie bergauf fahren oder schwere Lasten tragen, verringert sich die Geschwindigkeit allmählich (aber das Elektromobil bewegt sich immer noch).	<ul style="list-style-type: none"> ✓ Überhitzung des Steuerungsgeräts 	<ul style="list-style-type: none"> ✓ Nicht weiter fahren und Steuerungsgerät abkühlen lassen

Steuerungsgerät-Fehlercodes auf dem Display:

Das Display kann den Fehlercode des Steuerungsgeräts auf zwei verschiedene Arten anzeigen, die über Parameter 8 in den Display-Einstellungen festgelegt werden:

1. Fehlercode wird auf dem alphanumerischen Display angezeigt:

ERR01 – Batterieanschluss fehlerhaft

ERR02 – Motoranschluss fehlerhaft

ERR03 – Motor hat einen Kurzschluss zu einem Batterieanschluss

ERR04 – Freilauf wurde während der Fahrt aktiviert

ERR06 – Elektromagnetische Bremse wurde manuell geöffnet oder Paniktaste wurde gedrückt.

ERR07 – Störung der Fahrsteuerung

ERR08 – Steuerungsgerätefehler – überprüfen, dass alle Stecker befestigt sind

ERR09 – fehlerhafte Verbindung zwischen Steuerungsgerät und elektromagnetischer Bremse

ERR10 – am Steuerungsgerät liegt eine zu hohe Spannung an; Batterieanschlüsse überprüfen

2. Fehlercode angezeigt als eine Reihe von blinkenden Signalen auf der Fehleranzeige:

1 Blinkzeichen	Die Batterie muss geladen werden oder die Batterieanschlüsse sind nicht in Ordnung. Überprüfen Sie die Anschlüsse an der Batterie. Wenn sie in Ordnung sind, versuchen Sie die Batterie zu laden.
2 Blinkzeichen	Der Anschluss des Motors ist nicht in Ordnung. Überprüfen Sie alle Verbindungen zwischen Motor und Steuerungsgerät.
3 Blinkzeichen	Zwischen Motor und einem Batterieanschluss besteht ein Kurzschluss. Wenden Sie sich an Ihre Werkstatt.
4 Blinkzeichen	Der Freilaufschalter wurde aktiviert oder der manuelle Bremsenauskupplungsmechanismus wurde betätigt. Überprüfen Sie die Position des Schalters oder des Hebels.
5 Blinkzeichen	Nicht verwendet
6 Blinkzeichen	Der S-Antrieb ist gesperrt. Sperre 2 ist aktiv. Dies kann daran liegen, dass das Batterieladegerät angeschlossen ist oder dass sich der Sitz nicht in der Fahrposition befindet.
7 Blinkzeichen	Zeigt eine Störung des Fahrhebels an. Vergewissern Sie sich, dass der Fahrhebel in der Ruhestellung ist, bevor Sie das Elektromobil einschalten.
8 Blinkzeichen	Zeigt eine Störung des Steuerungsgeräts an. Überprüfen Sie alle Anschlüsse auf ordnungsgemäße Befestigung.
9 Blinkzeichen	Der Anschluss der Feststellbremse ist nicht in Ordnung. Überprüfen Sie die Anschlüsse zwischen Feststellbremse und Motor. Vergewissern Sie sich, dass die Anschlüsse des Steuerungsgeräts fest sind.
10 Blinkzeichen	Am Steuerungsgerät liegt eine zu hohe Spannung an. Normalerweise wird dies durch einen mangelhaften Batterieanschluss verursacht. Überprüfen Sie die Batterieanschlüsse.

KAPITEL 11 – WARNUNG VOR ELEKTROMAGNETISCHEN STÖRUNGEN



Alle Arten von Elektrofahrzeugen, wie z. B. Elektrorollstühle und Elektromobile (in diesem Text werden alle Typen als „Elektrofahrzeuge“ bezeichnet), können für elektromagnetische Störungen (EMI) empfindlich sein. Diese stammen von Quellen wie Radio- und Fernsehsendern, Amateurfunk-Sendern (HAM), Funksprechgeräten und Mobiltelefonen. Die Störung (durch Funkwellenquellen) kann dazu führen, dass das Elektrofahrzeug seine Bremsen löst, sich selbständig bewegt oder in eine ungewollte Richtung fährt. Sie kann auch das Steuerungssystem des Elektrofahrzeugs beschädigen. Die Stärke der störenden elektromagnetischen Energie kann in Volt pro Meter (V/m) gemessen werden. Jedes Elektrofahrzeug kann elektromagnetischer Störenergie bis zu einer bestimmten Stärke widerstehen. Dies wird als sein Störfestigkeitspegel bezeichnet. Je höher der Störfestigkeitspegel, desto größer ist der Schutz gegen elektromagnetische Störungen. Zurzeit ist die aktuelle Technologie in der Lage, einen Störfestigkeitspegel zu erreichen, der einen nützlichen Schutz vor den häufigeren Quellen abgestrahlter elektromagnetischer Störungen bietet. Dieses Fahrzeug hat im Auslieferungszustand, ohne weitere Modifikationen, einen Störfestigkeitspegel von 20 V/m.

In der alltäglichen Umgebung gibt es eine Reihe von Quellen für relativ starke elektromagnetische Felder. Einige dieser Quellen sind offensichtlich und leicht zu vermeiden. Andere sind nicht offensichtlich und eine Exposition ist unvermeidbar. Wir sind jedoch der Meinung, dass Sie das Risiko elektromagnetischer Störungen minimieren können, wenn Sie die unten aufgeführten Warnhinweise beachten.

Die Quellen abgestrahlter elektromagnetischer Störungen lassen sich grob in drei Typen einteilen:

1. Handgehaltene Transceiver (Sender-Empfänger), bei denen die Antenne direkt an der Sendeeinheit montiert ist. Beispiele hierfür sind: CB-Funkgeräte, Walkie-Talkies, Transceiver für Sicherheitskräfte, Feuerwehr- und Polizei, Mobiltelefone und andere persönliche Kommunikationsgeräte.

HINWEIS: Einige Mobiltelefone und ähnliche Geräte senden Signale, während sie eingeschaltet sind, auch wenn sie nicht benutzt werden.

2. Mobile Sende- und Empfangsgeräte (Transceiver) mit mittlerer Reichweite, wie sie in Polizeiautos, Feuerwehrfahrzeugen, Krankenwagen und Taxis verwendet werden, haben gewöhnlich eine Antenne, die außen am Fahrzeug montiert ist.

3. Sender und Transceiver für große Reichweiten wie gewerbliche Rundfunksender (Radio- und TV-Antennenmasten) und Amateurfunkgeräte (HAM).

HINWEIS: Andere Arten von Handgeräten, wie z. B. schnurlose Telefone, Laptops, AM/FM-Radios, Fernsehgeräte, CD-Player, Kassettenspieler und Kleingeräte wie elektrische Rasierapparate und Haartrockner, verursachen unseres Wissens nach keine Probleme mit elektromagnetischen Störungen in Ihrem Elektrofahrzeug.

Elektromagnetische Störungen (EMI) und Elektromobile



Da die elektromagnetische Energie schnell stärker wird, je näher man sich der Sendeantenne nähert, ist das elektromagnetische Feld von handgehaltenen Funkwellenquellen (Transceivern) von besonderer Bedeutung. Es ist möglich, bei der Verwendung dieser Geräte unbeabsichtigt hohe elektromagnetische Energie in die Nähe der Steuerung des Elektrofahrzeugs zu bringen. Dies kann die Bewegung und das Bremsen des Elektrofahrzeugs beeinträchtigen.

Daher werden die unten aufgeführten Warnhinweise empfohlen, um mögliche Störungen des Steuerungssystems des Elektrofahrzeugs zu vermeiden.

WARNHINWEISE

Elektromagnetische Störungen von Quellen wie Radio- und Fernsehsendern, Amateurfunk-Sendern (HAM), Funksprechgeräten und Mobiltelefonen können Elektrofahrzeuge beeinflussen.

Das Befolgen der unten aufgeführten Warnhinweise soll das Risiko eines unbeabsichtigten LöSENS der Bremsen oder einer Bewegung des Elektrofahrzeugs, **was zu schweren Verletzungen führen kann** verringern:

1) Betreiben Sie keine handgehaltenen Transceiver (Sender-Empfänger) wie z. B. CB-Funkgeräte oder schalten Sie keine persönlichen Kommunikationsgeräte wie z. B. Mobiltelefone ein, während das Elektrofahrzeug eingeschaltet ist;

2) Achten Sie auf nahegelegene Sendeanlagen, wie z. B. Radio- oder Fernsehsender, und versuchen Sie, deren Nähe zu vermeiden.

3) Schalten Sie beim Auftreten von unbeabsichtigten Bewegungen oder beim LöSEN der Bremsen das Elektrofahrzeug aus, **sobald dies gefahrlos möglich ist.**

4) Seien Sie sich bewusst, dass das Hinzufügen von Zubehör oder Komponenten oder das Modifizieren des Elektrofahrzeugs dieses anfälliger für elektromagnetische Störungen machen kann (da es keine einfache Möglichkeit gibt, deren Auswirkung auf den allgemeinen Störfestigkeitspegel des Elektrofahrzeugs zu bewerten).

5) Bitte melden Sie uns alle Vorfälle von unbeabsichtigter Bewegung oder Bremsenlösung und vermerken Sie, ob es in der Nähe eine Quelle für elektromagnetische Störungen gibt.

Wichtige Informationen

1) 20 Volt pro Meter (V/m) ist ein allgemein erreichbarer und nützlicher Störfestigkeitspegel gegen EMB (Stand Mai 1994). Je höher der Störfestigkeitspegel desto größer ist der Schutz.

2) Dieses an Sie gelieferte Produkt hat einen Störfestigkeitspegel von 20 V/m.

Anhang A – Technische Daten

Typ: AFISCOOTER S4S3

Hersteller: Kibbutz Afikim 15148, Israel

Nutzlast: 200 kg (für die Prüfungen wurde ein 150 kg schwerer Dummy nach ISO 7176-11 verwendet, ergänzt durch 50 kg schwere Gewichte, die ungefähr entsprechend der Gewichtsverteilung des Dummys verteilt wurden)

Informationen (ISO 7176-15)				
	4-Rad-Ausführung		3-Rad-Ausführung	
Normbezeichnung	Min.	Max.		
Gesamtlänge mit Beinauflage (A)	1.650 mm	1.835 mm	1.550 mm	1.735 mm
Gesamtbreite (B)	680 mm			
Höhe im zusammengeklappten Zustand (C)	950 mm			
Gesamtgewicht (Leergewicht) (G)	165 kg			
Antriebseinheit Spannung, Strom, Leistung (Nennwerte) Geräuschpegel	Antriebseinheit CT6-CT ≤16 V, ≤70 A 1400 W ≤ 70 dB/1 m @ 50 db			
Gewicht des schwersten Teils (H)	23 kg (Batterie)			
Statische Stabilität bergab (T)	> 20°	> 20°		
Statische Stabilität bergauf (V)	13°	> 20°		
Statische Stabilität seitwärts (X)	10°	14°		
Theoretische Reichweite	60 km			
Dynamische Stabilität bergauf	> 10°	> 10°		
Max. überwindbare Hindernishöhe	80 mm	120 mm		
Maximale Geschwindigkeit vorwärts**	km/h	15,0 km/h		
Min. Bremsweg aus maximaler Geschwindigkeit***	3.000 mm (auf gerader Strecke)			
Luftreifen	vorn hinten	4,10/3,50-6" 3,50-10"		3,00-10" 3,50-10"
Reifenluftdruck vorn: Reifenluftdruck hinten:	1,7 bar 1,7 bar			
Batterietyp Kapazität Ladegerät Abmessungen	Blei-Säure/Gel/trocken, 2x 12 V max. 70 - 100 Ah max. Ladestrom 12 A Abmessungen 329 mm x 175 mm x 245 mm			
Sitzwinkel	4 °			
Sitztiefe (M)	455 mm			
Sitzbreite (N)	475 mm			
Abstand Fußstütze zu Sitz (an Vorderkante) (O)	430 mm	490 mm	430 mm	490 mm
Rückenwinkel (P)	90 °			
Rückenlehnenhöhe (Q)	490 mm			
Abstand Armllehne zu Sitz (K)	292 mm			
Greifdurchmesser (S)	25 mm			
Min. Wenderadius (Y)	2.200 mm		1.430mm	
Min. Spurradius (Z)	1.900 mm		1.130 mm	
Ladegerät zum Laden von Trocken-/Gelsäurebatterien	24 V DC, max. Ladestrom 12 A			
Entspricht den folgenden Normen:	<ul style="list-style-type: none"> ✓ ISO 7176-8 – Statik-, Schlag- und Dauerfestigkeit ✓ ISO 7176-9 – klimatische Prüfungen ✓ ISO 7176-14 – Antriebs- und Steuerungssysteme für Elektrorollstühle und Scooter ✓ ISO 7176-16 – Beständigkeit gegen Entzündung von gepolsterten Teilen 			
Zusatzausstattungen	<ul style="list-style-type: none"> ✓ Fahrbedienelemente: Fahrhebel links, Pedalbedienung, Drehfahrhebel ✓ Schutzdach ✓ Seitenverdecke ✓ Halterung hinten ✓ Breiter Sitz 22 Zoll ✓ Sitzgurt 			

Anmerkungen:

* Alle technischen Daten können ohne vorherige Ankündigung geändert werden.

** Die Höchstgeschwindigkeit ist in jedem Land entsprechend den örtlichen Verkehrsvorschriften begrenzt

*** Der Bremsweg bergab kann deutlich länger sein als auf gerader Strecke.

*** Der Bremsweg bergab kann deutlich länger sein als auf gerader Strecke.

Datum: Juni 2020

Ausgabe: 01; Revision 01

Produkte: **AFISCOOTER S v.1.9, 4- und 3-Rad-Ausführung**

Sachnummer der Gebrauchsanleitung PRS4035



Afiscooter S

Manuale dell'utente

SICUREZZA • AFFIDABILITÀ • COMFORT

PRODOTTO DA

AFIKIM ELECTRIC VEHICLES

Kibbutz Afikim, 15148, Israele
Tel: 972-4-6754179; Fax: 972-4-6751456

AVVERTENZA

Leggere attentamente il Manuale dell'utente prima di utilizzare l'**AFISCOOTER S+**.
Se una qualunque parte di questo manuale non è chiara, rivolgersi al rivenditore o ad uno dei nostri Centri di assistenza.
Leggere questo manuale senza omettere nulla: l'uso improprio può causare lesioni o danni!

AVVERTENZA

Le interferenze elettromagnetiche ("EMI") possono causare un funzionamento anomalo dei veicoli elettrici, mettendo a rischio l'incolumità dell'utente.
Per la propria sicurezza, è **ESSENZIALE** leggere il Capitolo 10 ("AVVERTENZA SULLE INTERFERENZE ELETTRICHE") prima di utilizzare l'**AFISCOOTER S**.

Il numero di serie e la data di fabbricazione sono riportati sulla parte anteriore del veicolo, su una targhetta metallica affissa sulla copertura in plastica del parafrangente dell'**AFISCOOTER S**.

(Vedere 4.6 nella Figura 3 a pagina 18)

GARANZIA

AFIKIM ELECTRIC VEHICLES si impegna a migliorare costantemente i propri prodotti, la loro qualità e affidabilità, nello sforzo di assicurare la soddisfazione dei clienti e rafforzare la propria posizione sul mercato.
La garanzia dell'**AFISCOOTER S** è soggetta ai termini di garanzia del distributore di zona.

INFORMAZIONI

Solo i distributori autorizzati di **AFIKIM ELECTRIC VEHICLES** sono qualificati per fornire informazioni tecniche sull'**AFISCOOTER S**

Ulteriori informazioni non menzionate in questo manuale dell'utente, ad esempio aggiornamenti tecnici, avvisi sulla sicurezza, ecc. verranno comunicate dal distributore di zona che è in contatto con **AFIKIM ELECTRIC VEHICLES**

Se si individuano informazioni errate, contattare il distributore di zona

MARCATURA CE

Il numero di registrazione di riferimento di Afikim Electric Vehicles presso l'autorità competente (Regno Unito) è: CA000292.

Il nostro rappresentante autorizzato presso le autorità competenti è:

*The Squaire 12, Am Flughafen,
60549 Frankfurt am Main, Germania*

www.arazygroup.com

Telefono: +49 69 95932-5090

Fax: +49 69 95932-5200

E-mail: germany@arazygroup.com

SOMMARIO

CAPITOLO 1 – PANORAMICA DELL'AFISCOOTER S (CARATTERISTICHE PRINCIPALI)	4
CAPITOLO 2 – SIMBOLI DI SICUREZZA DELL'AFISCOOTER S	5
CAPITOLO 3 – ISTRUZIONI DI SICUREZZA per l'AFISCOOTER S	10
CAPITOLO 4 – DESCRIZIONE GENERALE DELL'AFISCOOTER S	19
CAPITOLO 5 – ISTRUZIONI PER LE REGOLAZIONI	22
CAPITOLO 6 – ISTRUZIONI PER L'USO	23
6.1. GENERALI	23
6.2 USO DEL DISPLAY LCD	25
6.3 GUIDA E USO GENERALE	26
CAPITOLO 7 – CARICA	29
CAPITOLO 8 – MANUTENZIONE	30
CAPITOLO 9 – CONSERVAZIONE	32
CAPITOLO 10 – RISOLUZIONE DEI PROBLEMI E RIPARAZIONI	33
CAPITOLO 11 - AVVERTENZA SULLE INTERFERENZE ELETTROMAGNETICHE	36
Appendice A – Dati tecnici	38

CAPITOLO 1 – PANORAMICA DELL'AFISCOOTER S (CARATTERISTICHE PRINCIPALI)

Congratulazioni per aver scelto lo scooter elettrico **AFISCOOTER S**.

L'**AFISCOOTER S** è uno scooter per le persone anziane e disabili ma può essere utilizzato anche come veicolo ricreativo.

Classificazione dello scooter: Classe C ai sensi di EN12184.

L'**AFISCOOTER S** è progettato per una massa occupante massima di 160 kg nel modello a 3 ruote e di 200 kg nel modello a 4 ruote.

L'**AFISCOOTER S** è progettato per l'uso da parte di persone anziane e disabili. Per utilizzare lo scooter è richiesto un livello minimo specificato di capacità motorie, visive e cognitive. Si raccomanda di consultare un medico per valutare la propria capacità di utilizzo dello scooter.

L'**AFISCOOTER S** è uno scooter per l'uso esterno progettato per funzionare in condizioni ambientali normali, da temperature molto basse (-30 °C) a temperature molto alte (+45 °C).

L'**AFISCOOTER S** funziona in condizioni di pioggia leggera ma se ne sconsiglia l'uso prolungato con pioggia forte o neve.

L'**AFISCOOTER S** è semplice da utilizzare. Le ruote relativamente larghe consentono al conducente di guidare su strade non asfaltate e su terreni moderatamente accidentati e di superare ostacoli alti fino a 12 cm.

Consultare l'Appendice A: Dati tecnici (a pagina 30) per conoscere la pressione alla quale devono essere gonfiati gli pneumatici.

L'**AFISCOOTER S** può percorrere in sicurezza pendenze fino a: 11,3° (20%). Non tentare di salire/scendere su pendenze maggiori di quella massima consentita per lo scooter.

Il sistema frenante arresta progressivamente il veicolo, entro una breve distanza dopo aver rilasciato la leva di controllo dell'acceleratore.

L'**AFISCOOTER S** è provvisto di ammortizzatori anteriori e posteriori per assicurare una guida comoda e fluida, anche quando il veicolo viene utilizzato su strade moderatamente accidentate.

È disponibile anche un freno a mano standard.

Il sedile è spazioso e comodo e può essere ruotato per facilitare l'accesso al veicolo (sedili standard). Inoltre, può essere regolato in avanti e all'indietro. L'altezza del sedile può essere regolata da un tecnico autorizzato.

Tutti i comandi sono montati sul manubrio e facili da utilizzare.

In condizioni normali, l'**AFISCOOTER S** può percorrere circa 60 km prima che sia necessario ricaricare le batterie. La distanza si riduce se lo scooter viene frequentemente utilizzato su superfici in pendenza e terreni accidentati o per salire su marciapiedi, cordoli, ecc.

Dopo aver letto tutto il manuale e prima di utilizzare l'**AFISCOOTER S**, effettuare un controllo visivo sommario per verificare che non siano presenti danni. In caso di domande o dubbi, rivolgersi al proprio rivenditore.

L'**AFISCOOTER S** è stato sviluppato per utilizzare esclusivamente batterie sigillate che non necessitano di manutenzione.

Per i tecnici specializzati è disponibile un manuale per la manutenzione.

Una versione digitale del Manuale dell'utente per persone ipovedenti può essere scaricata dal nostro sito web www.afiscooters.com



AVVERTENZA! La configurazione iniziale dello scooter, e tutte le procedure descritte in questo manuale, devono essere eseguite da un fornitore o un tecnico autorizzato.

I simboli riportati di seguito compaiono in tutto il manuale dell'utente e sullo scooter per identificare avvertenze e altre informazioni importanti. È essenziale leggerli e comprenderli a fondo.



AVVERTENZA! Indica una condizione/situazione potenzialmente pericolosa. Se non si seguono le procedure indicate, le conseguenze possono essere lesioni personali, danni ai componenti o malfunzionamenti. Sullo scooter è riportato il simbolo di un triangolo nero.



OBBLIGATORIO! Queste azioni devono essere eseguite come specificato. La mancata esecuzione di azioni obbligatorie può causare lesioni e/o danni alle apparecchiature. Sullo scooter è riportato il simbolo di un quadrato bianco su sfondo scuro.



PROIBITO! Queste azioni sono proibite e non devono essere mai e in nessun caso eseguite. Eseguire un'azione proibita può causare lesioni personali e/o danni alle apparecchiature. Sullo scooter è riportato un simbolo nero con un cerchio sbarrato.



Prendere nota e seguire scrupolosamente le seguenti istruzioni per la sicurezza. Altre avvertenze e avvisi sono riportati in questo manuale dell'utente. È essenziale leggere attentamente tutti i capitoli del manuale prima di utilizzare l'**AFISCOOTER S**. Si consiglia inoltre di rileggere periodicamente il manuale per ripassare le istruzioni.



Prima di mettersi alla guida, acquisire familiarità con l'**AFISCOOTER S** e il suo funzionamento. Guidare lentamente (quadrante del limite di velocità impostato su MIN) fino a quando non si è imparato a conoscere le funzioni, le funzionalità di sicurezza, la capacità frenante e le limitazioni dell'**AFISCOOTER S**.



Prestare attenzione ai pedoni mentre si guida l'**AFISCOOTER S**. In aree affollate, guidare sempre in modalità velocità ridotta. Guidare solo dove consentito rispettando tutte le leggi e le ordinanze locali. L'**AFISCOOTER S** è largo 65 cm. Prestare attenzione a non urtare persone o oggetti attorno al veicolo.



Non rimuovere in nessun caso i componenti di sicurezza dell'AFISCOOTER S, quali parafanghi, coperture di plastica o la leva del freno di emergenza. **Non rimuovere in nessun caso le etichette delle avvertenze.** Se una delle etichette delle avvertenze viene rimossa, diventa illeggibile o viene ricoperta da vernice, chiedere al proprio rivenditore una nuova etichetta.



Non infilare mai mani, dita o gambe nelle parti in movimento o sotto una delle coperture di protezione, poiché queste ultime coprono parti in movimento e superfici che si surriscaldano.



Quando si effettuano regolazioni (ad esempio, piegare il sedile, regolare il bracciolo, spostare il sedile in avanti o indietro, regolare la distanza del manubrio) e quando si spinge la leva di controllo dell'acceleratore o il freno a mano, prestare attenzione che mani e dita non restino intrappolate tra parti in movimento.

Quando si sposta il manubrio in avanti o indietro, prestare attenzione che le dita non restino incastrate nel meccanismo.



Non caricare mai l'AFISCOOTER S con un peso superiore a 160 kg o 200 kg (a seconda del modello), considerando la somma del peso dell'utente più quella di altri carichi, inclusi quelli nei cestelli.

Il carico nel cestello posteriore non deve essere superiore a 10 kg.

Il carico nel cestello anteriore non deve essere superiore a 8 kg.

L'**AFISCOOTER S** è progettato per trasportare UNA SOLA persona sul modello a sedile singolo. Non utilizzare lo scooter con una seconda persona a bordo, anche se si tratta di un bambino.



Non gonfiare mai gli pneumatici dell'**AFISCOOTER S** ad una pressione superiore a quella raccomandata dal fabbricante, indicata sulle gomme.



Non utilizzare l'**AFISCOOTER S** su scale.

Non tentare mai di passare su ostacoli il cui angolo di pendenza è maggiore del limite massimo consentito e ostacoli di altezza maggiore di quella indicata nei dati tecnici. Quando si oltrepassa un ostacolo, guidare sempre in modo che l'**AFISCOOTER S** si trovi di fronte all'ostacolo.



Se per qualsiasi motivo l'**AFISCOOTER S** non si arresta quando viene rilasciata la leva di controllo dell'acceleratore o si arresta ad una distanza maggiore del previsto (3 metri su terreni pianeggianti), utilizzare immediatamente il freno a mano per fermare l'**AFISCOOTER S**, portare l'interruttore di accensione a chiave su OFF e contattare il proprio rivenditore.



Non utilizzare l'**AFISCOOTER S** sotto pioggia battente o in condizioni di umidità estreme o a temperature inferiori a -30 °C o superiori a 45 °C.



AVVERTENZA, le superfici potrebbero raggiungere temperature molto alte



Il sedile pesa 20 kg. Ciascuna batteria pesa almeno 23 kg. L'unità di alimentazione pesa almeno 25 kg. Prestare attenzione quando si sollevano il sedile e le batterie.

Consultare il Capitolo 8: Manutenzione e il Capitolo 9: Risoluzione dei problemi e riparazioni per le istruzioni sul sollevamento del sedile e delle batterie. Durante il sollevamento, fare leva su ginocchia e gambe e mai sulla schiena.



Se l'**AFISCOOTER S** viene coinvolto in un incidente e riporta danni, farlo esaminare da un tecnico specializzato prima di utilizzarlo di nuovo.



Le batterie contengono piombo e acido, che è molto corrosivo. Le batterie devono essere maneggiate e smaltite seguendo procedure appropriate.



Non utilizzare come sedile su veicoli a motore.



Durante la guida, assicurarsi che lo schienale sia in posizione completamente dritta.



Utilizzare solo batterie sigillate al piombo-acido che non necessitano di manutenzione.



AVVERTENZA! L'**AFISCOOTER S** non deve essere utilizzato da bambini.
Non lasciare che un bambino giochi nelle vicinanze dell'**AFISCOOTER S** senza la presenza di un adulto mentre le batterie sono in carica.

Guidare con prudenza. Regolare la velocità in base alle condizioni stradali.



Quando si aumenta la velocità, l'**AFISCOOTER S** può diventare più instabile. Prima di affrontare curve strette, ridurre la velocità al minimo per evitare il rischio di ribaltamento.



L'**AFISCOOTER S** può salire su pendenze superiori al limite di sicurezza raccomandato. Ciononostante, evitare di guidare su pendenze delle quali non si conosce l'inclinazione. Guidare molto lentamente ed evitare di guidare a lato di queste pendenze. Prima di mettersi in moto, verificare che il freno di emergenza funzioni correttamente.

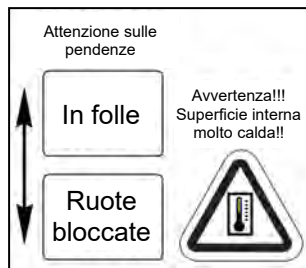
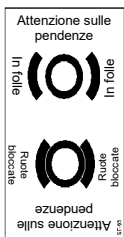

Non rilasciare il freno di stazionamento manuale o la leva manuale del freno elettromagnetico mentre l'**AFISCOOTER S** si trova in discesa. Su strade in pendenza, non impostare mai la marcia in folle dell'**AFISCOOTER S** mentre si sta seduti sullo scooter o accanto ad esso.



Le luci dell'**AFISCOOTER S** devono essere accese ogni volta che la visibilità è ridotta, sia di giorno che di notte.



La fodera del sedile è resistente al fuoco, pertanto non coprirla né sostituirla con altri tipi di fodera. Quando si rimuove il coperchio del vano batterie, prestare attenzione alle parti surriscaldate. Il motore, l'asse, il freno elettromagnetico e la centralina elettronica possono surriscaldarsi. Non toccarli prima di averne verificato la temperatura.



Prestare attenzione a non schiacciarsi le dita tra le leve e i fermi di gomma.



Non utilizzare telefoni cellulari, radio ricetrasmittenti, notebook altri dispositivi a onde radio mentre si utilizza l'**AFISCOOTER S**.



Rimuovere il polo di messa a terra può causare pericoli elettrici. Utilizzare solo prese elettriche a 3 poli e installare un adattatore a 2 poli certificato.



Non collegare prolunghe al trasformatore CA/CC o al caricabatteria.



Tenere gli attrezzi e altri oggetti metallici lontano dai terminali delle batterie. Il contatto con tali attrezzi potrebbe causare una scossa elettrica.
Non sedersi sull'**AFISCOOTER S** mentre si trova su un dispositivo di sollevamento.



Pericolo di esplosione



Smaltimento e riciclaggio: L'**AFISCOOTER S** è fabbricato con materiali riciclabili (parti in plastica, batterie, componenti elettronici, ecc.). Per informazioni sul corretto smaltimento dell'**AFISCOOTER S**, delle parti e dell'imballaggio dello scooter, rivolgersi ad un rivenditore autorizzato.



Indossare occhiali di sicurezza.



Contiene piombo.



Il caricabatteria deve essere utilizzato solo al chiuso.



Materiale infiammabile. Non esporre a fiamme libere.

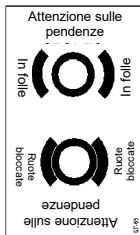

La leva di rilascio manuale del freno elettromagnetico si trova sulla parte posteriore dell'**AFISCOOTER S**. Quando si utilizza questa leva, prestare attenzione a non toccare la superficie del motore, che potrebbe essere molto calda e provocare lesioni. Consultare l'etichetta di avvertenza sulla parte posteriore dello scooter vicino alla leva.

INFORMAZIONI GENERALI



OBBLIGATORIO! Non utilizzare l'**AFISCOOTER S** per la prima volta senza aver letto e compreso per intero il manuale dell'utente.

L'**AFISCOOTER S** è un dispositivo tecnologicamente avanzato progettato per facilitare la mobilità e migliorare la qualità di vita. La nostra azienda offre un'ampia gamma di prodotti adatti ad ogni esigenza degli utenti. La responsabilità di scegliere il modello dell'**AFISCOOTER S** da acquistare e utilizzare deve essere di un utente che abbia la capacità di prendere tale decisione e dell'operatore sanitario che lo ha in cura (ad esempio il suo medico, il fisioterapista, ecc.).

Il contenuto di questo manuale si basa sul presupposto che una persona esperta di dispositivi per la mobilità abbia constatato che l'**AFISCOOTER S** sia idoneo per l'utente e abbia aiutato il professionista sanitario che lo ha prescritto e/o il rivenditore autorizzato a fornire le istruzioni per l'uso del prodotto.

In particolari circostanze, comprese alcune condizioni mediche, l'utente ha bisogno di fare pratica nell'uso dell'**AFISCOOTER S** in presenza di un operatore qualificato. L'operatore qualificato può essere un familiare o un professionista specializzato che assiste l'utente nello svolgimento delle attività quotidiane.

Quando inizia ad utilizzare l'**AFISCOOTER S** per compiere le attività quotidiane, ci saranno probabilmente situazioni in cui l'utente avrà bisogno di fare pratica. Dedicare il tempo necessario ad esercitarsi per acquisire sicurezza nel controllare il veicolo, ad esempio per attraversare porte, salire e scendere da un ascensore o su una rampa e guidare su terreni moderatamente accidentati.

Di seguito sono riportate alcune raccomandazioni, suggerimenti e altre considerazioni sulla sicurezza che possono essere di aiuto per utilizzare l'**AFISCOOTER S** in modo sicuro.

MODIFICHE



L'**AFISCOOTER S** è stato progettato per assicurare all'utente la massima mobilità e praticità. In nessuna circostanza, l'utente è autorizzato a modificare, aggiungere, rimuovere o disattivare funzionalità, parti o componenti dell'**AFISCOOTER S**.

AVVERTENZA! Non modificare l'**AFISCOOTER S** se non si è stati autorizzati a farlo dal fabbricante. Non utilizzare accessori che non sono stati testati o approvati dal fabbricante.

PARTI RIMOVIBILI



AVVERTENZA! Non tentare di sollevare o spostare l'**AFISCOOTER S** afferrandolo da una delle parti rimovibili, inclusi braccioli, sedile o coperture.

PUNTI DI SCHIACCIAMENTO



Sull'**AFISCOOTER S** sono presenti punti che presentano rischio di schiacciamento. Questi punti riguardano principalmente le parti in movimento, come ruote, leva dell'acceleratore, ecc. Non infilare mai mani, dita o gambe nelle parti in movimento.

CONTROLLI DI SICUREZZA PRIMA DI METTERSI ALLA GUIDA



È importante conoscere lo stato e il funzionamento dell'**AFISCOOTER S** prima di utilizzarlo. Si consiglia di eseguire una serie di controlli di sicurezza prima di mettersi alla guida per verificare che l'**AFISCOOTER S** funzioni correttamente e in modo sicuro.

Prima di utilizzare lo scooter, effettuare le seguenti verifiche:

- ✓ Verificare che la pressione di gonfiaggio degli pneumatici sia corretta. Mantenere, senza superarla, la pressione indicata in psi/bar/kPa su ciascun pneumatico.
- ✓ Verificare tutti i collegamenti elettrici. Assicurarsi che siano saldi e non presentino segni di corrosione.
- ✓ Verificare il collegamento dei cavi. Assicurarsi che i cavi siano saldamente collegati.
- ✓ Verificare i freni.
- ✓ Verificare la carica della batteria.
- ✓ Se viene rilevato un problema, contattare un rivenditore di **AFISCOOTER S** autorizzato per assistenza.

GONFIAGGIO DEGLI PNEUMATICI



L'**AFISCOOTER S** è dotato di ruote pneumatiche. Controllare la pressione degli pneumatici almeno una volta a settimana. Mantenendo la pressione corretta, gli pneumatici dureranno più a lungo e contribuiranno al funzionamento ottimale dell'**AFISCOOTER S**.

AVVERTENZA! È di fondamentale importanza che venga sempre mantenuta la pressione in psi/bar/kPa indicata su ciascun pneumatico. Non gonfiare gli pneumatici ad una pressione superiore o inferiore. Pneumatici sgonfi possono causare la perdita di controllo dello scooter, mentre una pressione troppo alta può provocare lo scoppio della gomma. Se non viene mantenuta la pressione indicata, lo pneumatico e/o la ruota potrebbero non funzionare correttamente.

AVVERTENZA! Gonfiare gli pneumatici dello scooter utilizzando una fonte d'aria dotata di regolatore e indicatore di pressione

NOTA: se gli pneumatici dell'**AFISCOOTER S** riportano solo l'indicazione in psi, utilizzare le seguenti formule di conversione per ricavare la pressione corrispondente in bar o kPa:

$$\text{Bar} = \text{psi} \times 0,06895$$

$$\text{kPa} = \text{psi} \times 6,89476.$$

LIMITI DI PESO



Lo scooter ha una capacità di carico massima. Per ulteriori informazioni, consultare l'Appendice A – Dati tecnici.

OBBLIGATORIO! Non superare la capacità di carico specificata per l'**AFISCOOTER S**. In caso contrario, la garanzia verrà invalidata. La nostra azienda non potrà essere ritenuta responsabile per lesioni e/o danni alla proprietà dovuti al mancato rispetto dei limiti di peso.

AVVERTENZA! Non trasportare passeggeri sullo scooter. Trasportare passeggeri sull'**AFISCOOTER S** può renderlo instabile.

INFORMAZIONI SULLE PENDENZE



Sempre più edifici sono provvisti di rampe con gradi di pendenza specifici, che facilitano l'accesso in sicurezza. Su alcune rampe potrebbero essere presenti curve molto strette (a 180 gradi) che richiedono una certa abilità nel manovrare l'**AFISCOOTER S**.

- ✓ Procedere con estrema cautela quando si imbecca la discesa di una rampa o un piano inclinato.
- ✓ Fare un giro largo con l'**AFISCOOTER S** per superare gli angoli stretti. In questo modo, le ruote posteriori dello scooter compiono un arco più ampio. Non tagliare l'angolo e non sbattere contro o restare bloccati nell'angolo di una ringhiera.
- ✓ Quando si scende una rampa, mantenere l'**AFISCOOTER S** alla velocità minima per compiere la discesa in modo sicuro.
- ✓ Evitare di fermarsi o ripartire bruscamente.

AFISCOOTER S - 10 km/h

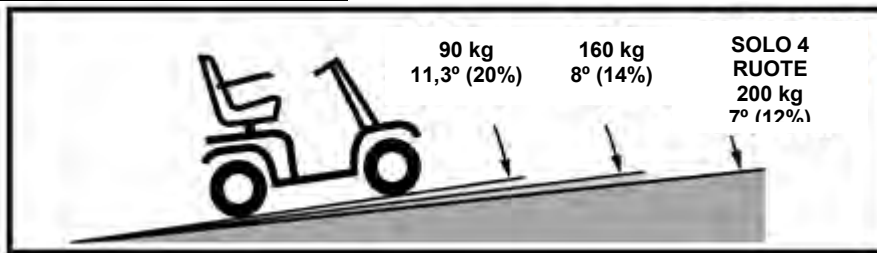

AFISCOOTER S - 12 km/h

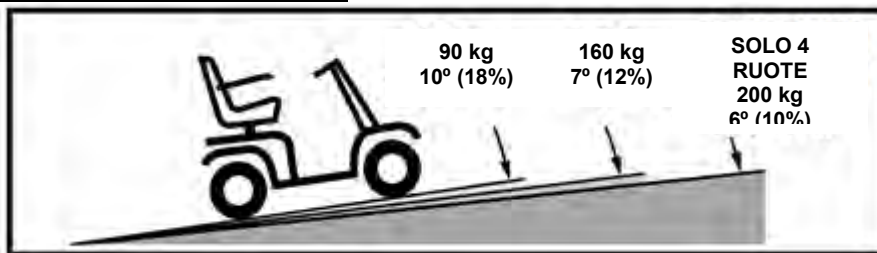

AFISCOOTER S - 15 km/h



Figura A. Angolo di inclinazione massimo raccomandato

Quando si guida su una pendenza in salita, tentare di mantenere l'**AFISCOOTER S** sempre in movimento. Se è necessario fermarsi, ripartire lentamente e poi accelerare progressivamente. Quando si guida in discesa, impostare l'interruttore di velocità su MIN e guidare solo a marcia avanti. Se l'**AFISCOOTER S** inizia a scendere lungo la pendenza ad una velocità superiore a quella desiderata, arrestarsi completamente rilasciando la leva di controllo dell'acceleratore e spingere poi la stessa leva leggermente in avanti per effettuare una discesa controllata.

AVVERTENZA! Su strade in pendenza, non impostare mai la marcia in folle dell'**AFISCOOTER S** mentre si sta seduti sullo scooter o accanto ad esso.

AVVERTENZA! Quando si percorre una pendenza in salita, non procedere a zig-zag o in diagonale.

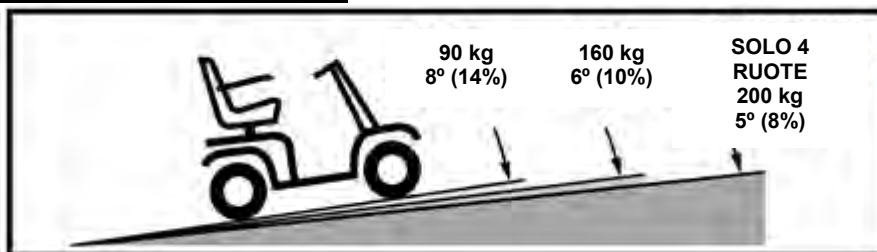
Salire mantenendo l'**AFISCOOTER S** su una traiettoria sempre dritta. In questo modo si riduce notevolmente il rischio di ribaltamento o caduta. In generale, procedere sempre con la massima cautela quando si guida su una pendenza in salita.

AVVERTENZA! Non percorrere una salita o una discesa con l'**AFISCOOTER S** procedendo in senso trasversale o in diagonale. Se possibile, non fermarsi fino a quando la discesa o la salita non è finita.

AVVERTENZA! Non percorrere pendenze, in salita o in discesa, potenzialmente pericolose (ad esempio se la superficie è ricoperta di neve, ghiaccio, erba o foglie bagnate).



AVVERTENZA!

Anche se l'**AFISCOOTER S** è in grado di salire pendenze maggiori di quelle indicate nella Figura A, evitare in ogni caso di superare tali indicazioni e rispettare sempre le specifiche riportate in questo manuale. In caso contrario, l'**AFISCOOTER S** può diventare instabile.

Tenere presente che non in tutti i paesi le rampe di pubblico accesso sono regolate da norme e pertanto potrebbero non rispettare un grado di pendenza standard. Altre pendenze possono essere naturali o non pensate per essere percorse da uno scooter. La Figura A illustra la stabilità dell'**AFISCOOTER S** e la sua capacità di andare in salita con diversi carichi e in condizioni di test controllate.

I test sono stati condotti con il sedile dell'**AFISCOOTER S** regolato sulla posizione più alta e arretrata. Utilizzare queste informazioni come riferimento. La capacità dell'**AFISCOOTER S** di muoversi in salita è influenzata dal peso del conducente, la velocità dello scooter, l'angolo con cui si imbecca la salita e la configurazione dell'**AFISCOOTER S**.

AVVERTENZA! Qualsiasi tentativo di guidare, in salita o in discesa, su una pendenza superiore a quella illustrata nella Figura A può rendere l'**AFISCOOTER S** instabile e causarne il ribaltamento.

AVVERTENZA! Non trasportare bombole di ossigeno pesanti più di 6,8 kg. Non caricare il cestello anteriore con un peso superiore a 8 kg e quello posteriore con un peso superiore a 10 kg.



Figura B. Posizione di guida normale



Figura C. Posizione di guida più stabile

Quando si imbecca una strada in pendenza, è consigliabile piegarsi leggermente in avanti. **Vedere le Figure B e C.** In questo modo, il centro di gravità del conducente e dell'**AFISCOOTER S** si sposta verso la parte anteriore dell'**AFISCOOTER S** aumentandone la stabilità.

NOTA: se si rilascia la leva di controllo dell'acceleratore mentre si sta salendo su una rampa, l'**AFISCOOTER S** potrebbe scivolare indietro di circa 30 cm prima che il freno si innesti. se si rilascia la leva di controllo dell'acceleratore mentre si procede a retromarcia, l'**AFISCOOTER S** potrebbe scivolare indietro di circa un metro prima che il freno si innesti.

INDICAZIONI PER AFFRONTARE LE CURVE

Se si affronta una curva ad una velocità eccessiva, lo scooter potrebbe ribaltarsi. I fattori che incidono sul rischio di ribaltamento includono, tra gli altri, la velocità con cui si affronta una curva, l'angolo di sterzata (raggio di svolta più o meno stretto), il dissesto del manto stradale, strade in pendenza, guidare da una zona a bassa trazione ad una ad alta trazione (ad esempio quando si

passa da una zona erbosa ad una asfaltata, in particolare se si svolta a velocità elevate) e improvvisi cambi di direzione. Si sconsiglia di affrontare le curve a velocità elevate. Se si avverte la sensazione che l'**AFISCOOTER S** potrebbe ribaltarsi mentre si sta affrontando una curva, ridurre la velocità e l'angolo di sterzata (ridurre cioè il raggio di svolta).

AVVERTENZA! Quando si affronta una curva con un raggio di svolta stretto, ridurre la velocità e mantenere un centro di gravità stabile. Se si utilizza l'**AFISCOOTER S** a velocità più alte, allargare il raggio di sterzata in curva. In questo modo si riduce notevolmente il rischio di ribaltamento o caduta. In generale, usare sempre il buon senso quando si affronta una curva.

INDICAZIONI PER FRENARE

L'**AFISCOOTER S** è provvisto di due potenti sistemi frenanti.

- ✓ Rigenerativo: questo tipo di freno utilizza l'elettricità per rallentare rapidamente il veicolo quando la leva di controllo dell'acceleratore torna in posizione centrale/di arresto.
- ✓ Stazionamento: questo freno si attiva automaticamente dopo che il freno rigenerativo rallenta il veicolo fin quasi a fermarlo o quando il sistema perde potenza per un motivo qualsiasi.

SUPERFICI DI GUIDA ALL'APERTO

- ✓ L'**AFISCOOTER S** è progettato per assicurare una stabilità ottimale in condizioni di guida normali, su superfici asciutte e pianeggianti di cemento o asfalto. Ci sono però occasioni in cui lo scooter viene utilizzato su superfici diverse. Per questo motivo, l'**AFISCOOTER S** è progettato per offrire buone prestazioni anche su terreno duro, erba e ghiaia. L'**AFISCOOTER S** può essere tranquillamente utilizzato su prati e nei parchi.
- ✓ Ridurre la velocità dell'**AFISCOOTER S** quando si guida su terreni irregolari e/o superfici più morbide e cedevoli.
- ✓ Evitare terreni con erba alta, che potrebbe impigliarsi negli ingranaggi in movimento.
- ✓ Evitare superfici con ghiaia poco compatta e sabbia.
- ✓ Se non si è sicuri di una superficie, evitarla.

STRADE PUBBLICHE

AVVERTENZA! Non utilizzare l'**AFISCOOTER S** su strade pubbliche.

L'**AFISCOOTER S** potrebbe essere difficile da scorgere nel traffico. Rispettare tutte le norme sul traffico pedonale in vigore. Attendere fino a quando la strada non è libera, quindi procedere con la massima cautela.

OSTACOLI FISSI (GRADINI, CORDOLI, ECC.)



AVVERTENZA! Non guidare in prossimità di superfici rialzate, cornicioni senza protezioni e/o ostacoli e dislivelli quali cordoli, porticati, gradini, ecc.

AVVERTENZA! Non tentare di salire o scendere su/da un ostacolo di altezza eccessiva.

AVVERTENZA! Non tentare di andare in retromarcia su gradini, cordoli o altri ostacoli. C'è il rischio che l'**AFISCOOTER S** si ribalti.

AVVERTENZA! Assicurarsi che l'**AFISCOOTER S** si muova perpendicolarmente al cordolo nel caso fosse necessario salirvi sopra o scendere da esso.

AVVERTENZA! Non tentare di salire su cordoli la cui altezza supera i 12 cm.

PRECAUZIONI CON CONDIZIONI ATMOSFERICHE AVVERSE

Non esporre l'**AFISCOOTER S** a condizioni atmosferiche avverse.

Se si viene sorpresi da pioggia, neve o freddo o caldo intenso mentre si utilizza l'**AFISCOOTER S**, cercare subito un riparo. Asciugare completamente l'**AFISCOOTER S** prima di parcheggiarlo, ricaricarlo o utilizzarlo di nuovo.

PROIBITO! L'utilizzo sotto la pioggia o la neve, in condizioni di aria salmastra, nebbia/umidità e su superfici ghiacciate può provocare danni al sistema elettrico.

AVVERTENZA! L'esposizione prolungata a condizioni atmosferiche di freddo o caldo intenso può influire sulla temperatura delle parti dell'**AFISCOOTER S** e, in alcuni casi, provocare irritazioni cutanee. Prestare attenzione quando si utilizza l'**AFISCOOTER S** in condizioni di caldo o freddo intenso o quando l'**AFISCOOTER S** rimane esposto alla luce diretta del sole per lunghi periodi di tempo.



AVVERTENZA Le temperature delle superfici possono aumentare se esposte a fonti di calore esterne, come la luce del sole.

MARCIA IN FOLLE

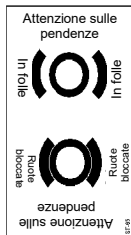

L'**AFISCOOTER S** è provvisto di una leva manuale per la marcia in folle che, se spinta in avanti, consente di spingere lo scooter. Per ulteriori informazioni su come mettere e togliere la marcia in folle sull'**AFISCOOTER S**, consultare il Capitolo 4 – Descrizione generale dell'**AFISCOOTER S**.

AVVERTENZA! Quando l'**AFISCOOTER S** è in folle, il sistema di stazionamento viene disinserito.

- ✓ Disinserire i motori di azionamento solo se ci si trova in piano.
- ✓ Togliere la chiave dall'interruttore a chiave.
- ✓ Mettersi a fianco dell'**AFISCOOTER S** per inserire o disinserire la marcia in folle. Non mettere mai in folle mentre si sta seduti sull'**AFISCOOTER S**.
- ✓ Dopo aver spinto l'**AFISCOOTER S**, tornare sempre in modalità di guida per bloccare i freni (tirare indietro la leva manuale del folle).
- ✓ Una funzione esclusiva dell'**AFISCOOTER S** è un sistema di protezione chiamato "**push-too-fast**", che impedisce di raggiungere una velocità eccessiva quando lo scooter è in folle. Il "**push-too-fast**" ha due modalità di funzionamento:
 - ✓ Se la chiave è in posizione OFF mentre l'**AFISCOOTER S** è con la marcia in folle, la centralina dell'**AFISCOOTER S** attiva il freno rigenerativo se lo scooter viene spinto ad una velocità più alta di quella limite programmata. In questo caso, è la centralina a controllare la velocità.
 - ✓ Se la chiave è in posizione ON mentre l'**AFISCOOTER S** è con la marcia in folle, si incontra una certa resistenza qualunque sia la velocità. Ciò impedisce che l'**AFISCOOTER S** raggiunga una velocità troppo sostenuta nel caso in cui la leva del folle venisse inavvertitamente sollevata durante la guida.
- ✓ Quando si utilizza questa leva, prestare attenzione a non toccare la superficie interna del motore, che potrebbe essere molto calda e provocare lesioni. Consultare l'etichetta di avvertenza sulla parte posteriore dello scooter vicino alla leva.

SCALE E SCALE MOBILI

Gli scooter **AFISCOOTER S** non sono progettati per salire e scendere scale e scale mobili. Utilizzare sempre un ascensore.

AVVERTENZA! Non utilizzare lo scooter **AFISCOOTER S** per superare gradini o scale mobili.

PORTE

- ✓ Stabilire qual è la direzione di apertura della porta (verso di sé o nella direzione opposta).
- ✓ Girare il pomello con la mano o spingere la maniglia/il maniglione.
- ✓ Se la porta non si apre verso di sé, guidare lentamente l'**AFISCOOTER S** in avanti per spingere la porta e aprirla.
Se la porta si apre verso di sé, guidare lentamente l'**AFISCOOTER S** indietro per tirare la porta e aprirla.

ASCENSORI

I moderni ascensori sono dotati di un meccanismo di sicurezza sulla soglia che, se premuto, riapre le porte dell'ascensore.

- ✓ Se ci si trova sulla soglia di un ascensore mentre le porte cominciano a chiudersi, premere la parte di gomma sulla soglia oppure lasciare che la gomma tocchi l'**AFISCOOTER S** in modo da far riaprire le porte.
- ✓ Prestare attenzione che borse, pacchi o gli accessori dell'**AFISCOOTER S** non restino incastrati nelle porte dell'ascensore.

NOTA: in alcuni casi manovrare l'**AFISCOOTER S** risulta difficile all'interno di ascensori e all'ingresso degli edifici. Usare cautela quando si tenta di manovrare l'**AFISCOOTER S** in spazi ristretti ed evitare aree che potrebbero creare problemi.

DISPOSITIVI DI SOLLEVAMENTO

Se si porta il proprio **AFISCOOTER S** in viaggio, può essere necessario utilizzare un dispositivo di sollevamento per facilitarne il trasporto. Si raccomanda di consultare attentamente le istruzioni, le specifiche e le informazioni di sicurezza del fabbricante prima di utilizzare il dispositivo di sollevamento.

AVVERTENZA! Non sedersi sull'**AFISCOOTER S** mentre si trova su un dispositivo di sollevamento. L'**AFISCOOTER S** non è progettato per tale utilizzo ed eventuali danni o lesioni risultanti ricadono esclusivamente sotto la responsabilità dell'utente.

BATTERIE (vedere anche Sostituzione delle batterie a pagina 29)



Oltre alle avvertenze riportate di seguito, rispettare tutte le altre indicazioni sulla manipolazione delle batterie.

OBBLIGATORIO! Poli, terminali e accessori correlati delle batterie contengono piombo e composti di piombo. Indossare occhiali di sicurezza e guanti quando si manipolano le batterie e lavarsi le mani dopo.

AVVERTENZA! Le batterie dello scooter sono pesanti (vedere l'Appendice A – Dati tecnici). Se non si è in grado di sollevare da soli tale peso, chiedere l'aiuto di qualcuno. Utilizzare tecniche di sollevamento appropriate ed evitare di sollevare pesi che sono superiori alle proprie capacità.

AVVERTENZA! Mantenere sempre protette le batterie dal congelamento e non caricare mai una batteria congelata.

AVVERTENZA! Collegare correttamente i cavi delle batterie. I cavi di colore ROSSO (+) devono essere collegati ai terminali/poli positivi (+) delle batterie, mentre i cavi di colore NERO (-) devono essere collegati ai terminali/poli negativi (-) delle batterie. SOSTITUIRE immediatamente i cavi danneggiati. Installare coperchi protettivi su tutti i terminali delle batterie.

NOTA: se una batteria è danneggiata o si è lesionata, chiuderla immediatamente in un sacchetto di plastica e contattare la locale agenzia per lo smaltimento dei rifiuti o un rivenditore di **AFISCOOTER S** autorizzato per le istruzioni sul riciclaggio.

TRASPORTO SU VEICOLI A MOTORE

Il costruttore raccomanda di non restare seduti sull'**AFISCOOTER S** mentre si viaggia in un veicolo a motore. L'**AFISCOOTER S** deve essere riposto nel bagagliaio di un'auto o nel retro di un camion o di un furgone dopo aver tolto le batterie e averlo saldamente fissato. Inoltre, tutte le parti rimovibili dell'**AFISCOOTER S**, tra cui braccioli, sedile e coperture, devono essere rimosse e/o saldamente fissate durante il trasporto.

AVVERTENZA! Anche se l'**AFISCOOTER S** è provvisto di una cintura opzionale, la cintura non è adatta per bloccare lo scooter durante il trasporto su veicoli a motore. Quando si viaggia su un veicolo a motore, ogni occupante deve essere assicurato al sedile del veicolo, con le cinture di sicurezza allacciate.

AVVERTENZA! Non stare seduti sull'**AFISCOOTER S** mentre si viaggia a bordo di un veicolo a motore.

AVVERTENZA! Assicurarsi che l'**AFISCOOTER S** e le batterie siano saldamente fissati durante il trasporto. Le batterie devono essere assicurate in posizione verticale, con i coperchi installati sui terminali. Le batterie non devono essere trasportate insieme a materiali infiammabili o combustibili.

CINTURA

Anche se l'**AFISCOOTER S** è provvisto di una cintura opzionale, la cintura non è adatta per bloccare lo scooter durante il trasporto su veicoli a motore. Quando si viaggia su un veicolo a

motore, ogni occupante deve essere assicurato al sedile del veicolo, con le cinture di sicurezza allacciate.



AVVERTENZA! Non stare seduti sull'**AFISCOOTER S** mentre si viaggia a bordo di un veicolo a motore.

AVVERTENZA! Assicurarsi che l'**AFISCOOTER S** e le batterie siano saldamente fissati durante il trasporto.

IMPEDIRE L'AVVIO ACCIDENTALE DELLO SCOOTER

AVVERTENZA! Se si prevede di restare fermi per un lungo periodo di tempo, spegnere l'alimentazione. Ciò impedirà di mettere in moto lo scooter se si tocca inavvertitamente la leva di controllo dell'acceleratore.

SALIRE E SCENDERE DALL'**AFISCOOTER S**



Per salire e scendere dall'**AFISCOOTER S** è necessario avere buon senso dell'equilibrio. Osservare i seguenti suggerimenti per la sicurezza quando si sale e scende dall'**AFISCOOTER S**:

- ✓ Togliere la chiave dall'interruttore a chiave.
- ✓ Assicurarsi che l'**AFISCOOTER S** non sia in folle
- ✓ (vedere il Capitolo 4 – Descrizione generale dell'**AFISCOOTER S**).
- ✓ Assicurarsi che il sedile sia bloccato in posizione.
- ✓ Sollevare i braccioli.

AVVERTENZA! Posizionarsi il più indietro possibile sul sedile per impedire che l'**AFISCOOTER S** possa ribaltarsi e che qualcuno si faccia male.

AVVERTENZA! Non poggiarsi con tutto il peso sui braccioli dell'**AFISCOOTER S** e non caricare pesi sui braccioli, ad esempio durante il trasporto. Queste azioni potrebbero provocare il ribaltamento dell'**AFISCOOTER S**, causando la caduta dell'**AFISCOOTER S** e/o lesioni personali.

AVVERTENZA! Non poggiarsi con tutto il peso sul pianale. In caso contrario c'è il rischio che l'**AFISCOOTER S** si ribalti.

SPORGERSI E PIEGARSI

Evitare di sporgersi o piegarsi in avanti mentre si guida l'**AFISCOOTER S** per non rischiare di toccare inavvertitamente la leva di controllo dell'acceleratore. Piegarsi di lato mentre si sta seduti crea il rischio di ribaltarsi. È importante mantenere un centro di gravità stabile per impedire all'**AFISCOOTER S** di ribaltarsi. Si consiglia di valutare quali sono i propri limiti personali e fare pratica a piegarsi e sporgersi in presenza di un assistente qualificato.

AVVERTENZA! Non piegarsi, chinarsi o sporgersi per prendere oggetti se questi devono essere raccolti dal pianale dell'**AFISCOOTER S** o da uno dei lati dello scooter. Questi movimenti potrebbero sbilanciare il centro di gravità e la distribuzione del peso dell'**AFISCOOTER S** causandone il ribaltamento.

PROIBITO! Durante la guida tenere lontano le mani da pneumatici e ruote. Prestare attenzione se si indossano indumenti larghi, poiché potrebbero restare impigliati negli pneumatici e nelle ruote.

FARMACI/LIMITAZIONI FISICHE

L'utente dell'**AFISCOOTER S** deve adoperare cautela e buon senso quando utilizza l'**AFISCOOTER S**. Ad esempio, deve essere consapevole dei rischi per la sicurezza se assume farmaci (prescritti da un medico o da banco) o se ha specifiche limitazioni fisiche.

AVVERTENZA! Consultare il proprio medico se si assumono farmaci o se si hanno determinate limitazioni fisiche. Alcuni farmaci e particolari limitazioni possono impedire all'utente di utilizzare l'**AFISCOOTER S** in maniera sicura.

ALCOL/FUMO



L'utente dell'**AFISCOOTER S** deve adoperare cautela e buon senso quando utilizza l'**AFISCOOTER S**. Ad esempio, deve essere consapevole dei rischi per la sicurezza se si trova sotto l'influenza di alcol o mentre sta fumando.

AVVERTENZA! Non utilizzare l'**AFISCOOTER S** mentre si è sotto l'influenza di alcol poiché ciò potrebbe compromettere la capacità di utilizzare l'**AFISCOOTER S** in maniera sicura.

AVVERTENZA! Il fabbricante raccomanda vivamente di non fumare mentre si è seduti a bordo dell'**AFISCOOTER S** anche se il sedile dell'**AFISCOOTER S** ha superato i requisiti di test necessari che certificano la resistenza all'accensione ai sensi di EN 1021-2:2006. Rispettare le seguenti indicazioni di sicurezza se si decide di fumare sigarette mentre si è seduti sull'**AFISCOOTER S**.

- ✓ Non lasciare incustodita una sigaretta accesa.
- ✓ Tenere i posacenere ad una distanza sicura dai cuscini del sedile.
- ✓ Assicurarsi che le sigarette siano completamente spente prima di gettarle.

INTERFERENZE ELETTROMAGNETICHE E IN RADIOFREQUENZA



AVVERTENZA! Test di laboratorio hanno dimostrato che le onde elettromagnetiche e di radiofrequenza possono influenzare le prestazioni dei veicoli elettrici per la mobilità.

Le interferenze elettromagnetiche e in radiofrequenza vengono emesse, ad esempio, dai telefoni cellulari, dalle radio mobili ricetrasmittenti (come i walkie-talkie), dai ripetitori radio, dai ripetitori TV, dalle connessioni di computer wireless, dai segnali a

microonde, dai trasmettitori di cercapersona e dai ricetrasmittenti mobili a medio raggio utilizzati dai veicoli dei servizi di emergenza. In alcuni casi, queste interferenze possono causare movimenti non intenzionali o danni al sistema di controllo. Ogni veicolo elettrico per la mobilità ha una certa immunità (resistenza) alle interferenze elettromagnetiche.

Più è alto il livello di immunità, maggiore è la protezione dalle interferenze elettromagnetiche.

Questo prodotto è stato testato e ha superato le prove ad un livello di immunità di 20 V/M.

AVVERTENZA! Tenere presente che telefoni cellulari, radio ricetrasmittenti, computer portatili e altri tipi di trasmettitori radio possono causare il movimento non intenzionale dello scooter elettrico **AFISCOOTER S** a causa delle interferenze elettromagnetiche. Adoperare cautela quando si utilizzano questi apparecchi mentre si guida l'**AFISCOOTER S** ed evitare di avvicinarsi troppo a ripetitori radio o TV.

AVVERTENZA! L'aggiunta di accessori o componenti ad un veicolo elettrico per la mobilità può aumentarne la suscettibilità alle interferenze elettromagnetiche. Non modificare l'**AFISCOOTER S** se non si è stati autorizzati a farlo dal fabbricante.

AVVERTENZA! Anche l'**AFISCOOTER S** può causare interferenze ad altri dispositivi elettrici situati nelle vicinanze, ad esempio sistemi di allarme.

NOTA: per ulteriori informazioni sulle interferenze elettromagnetiche/in radiofrequenza, consultare il Capitolo 10 o rivolgersi ad un rivenditore autorizzato.

CAPITOLO 4 – DESCRIZIONE GENERALE DELL'AFISCOOTER S

Nota: i numeri tra parentesi si riferiscono alle parti illustrate nelle Figure 1, 2 e 3.



Figura 1



Figura 2



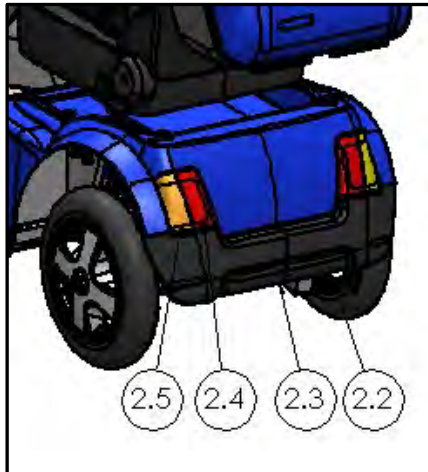

Figura 3

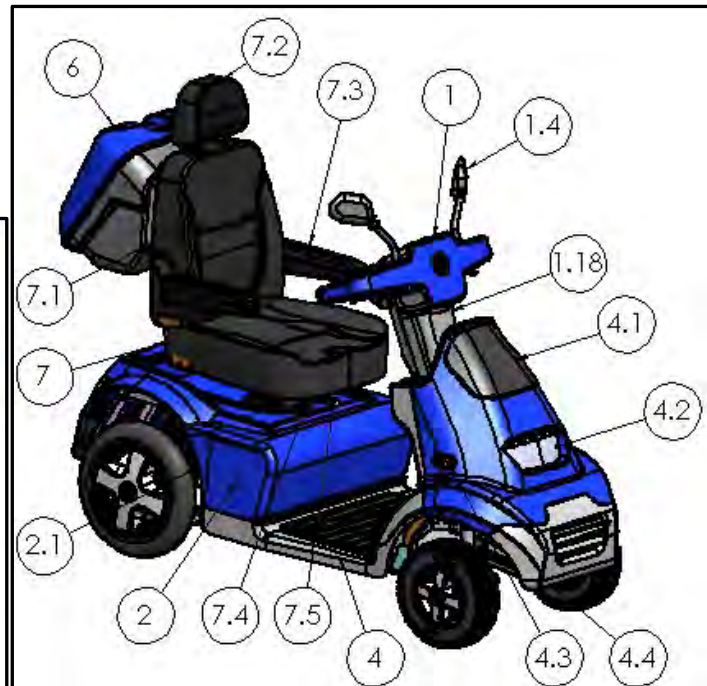
Porta tazza (4.5)	Destro e sinistro
Targhetta con il numero di serie e la data di fabbricazione (4.6)	Il numero di serie e la data di fabbricazione sono riportati su una targhetta sul parafrangente davanti al proprio piede.
Manubrio (1) / Manopole (1.7)	L' AFISCOOTER S è progettato per essere utilizzato sia da utenti destrimani che mancini ma la configurazione di fabbrica è con i comandi per destrimani. I comandi per mancini possono essere configurati dal rivenditore.
Specchietto (1.4)	Ogni AFISCOOTER S è provvisto di 1 o 2 specchietti retrovisori.
Leva di controllo dell'acceleratore (1.8)	Utilizzata per controllare la velocità dell' AFISCOOTER S .
Leva del freno (1.16)	Utilizzata per frenare in situazioni di emergenza o secondo necessità.
Presa di ricarica (1.12)	Utilizzata per collegare la spina del caricabatteria per ricaricare la batteria.
Leva di regolazione delle manopole (1.10)	Le manopole possono essere regolate in avanti e all'indietro. Rilasciare la leva, effettuare la regolazione e riportare la leva in posizione di blocco.
Presa di ricarica USB (1.18)	Utilizzata per ricaricare il telefono cellulare o altri dispositivi elettronici (fino a 2 Amp)
Portaoggetti anteriore (4.1)	Consente di trasportare pacchi ed effetti personali. Carico massimo 8 kg.
Fanale (4.2) e lampeggianti anteriori (4.3)	(A) Fanale da utilizzare quando la visibilità è scarsa (B) I lampeggianti vengono utilizzati per segnalare una svolta
Paraurti anteriore (4.4)	
Coperchio del vano batterie (2)	Protegge l'unità di alimentazione, i componenti elettronici e le batterie.
Fusibili (2.1a, 2.1b)	2.1a - Fusibile principale da 70 A, semiautomatico 2.1b - Fusibile di ricarica da 15 A, semiautomatico Alloggiati tra la ruota posteriore e il coperchio del vano batterie.
Leva manuale del freno elettromagnetico (2.2)	Leva di rilascio manuale sulla parte posteriore dell' AFISCOOTER S ; si può spingere o tirare Spingere/tirare la leva come indicato sull'etichetta:  = per rilasciare (spingere),  = inserita (guida). Quando la leva è in posizione di sblocco, non è possibile utilizzare/guidare l' AFISCOOTER S . Nota: dopo aver utilizzato questa leva, è necessario reimpostare il sistema portando l'interruttore a chiave prima su OFF e poi di nuovo su ON. Nota: non rilasciare mai questa leva quando l' AFISCOOTER S si trova in discesa.
Paraurti posteriore (2.3)	
Luci freno e pilota posteriori (2.4)	
Lampeggianti posteriori (2.5)	

Sedile (7)	Il sedile dell' AFISCOOTER S è dotato di braccioli ripiegabili (7.3) per facilitare l'accesso a bordo. Per facilitare l'accesso, inoltre, il sedile può essere ruotato.
Schienale (7.1)	
Poggiatesta (7.2)	
Braccioli (7.3)	Agevolano la salita a bordo. Possono essere piegati verso l'alto
Leva sedile avanti/indietro (7.4)	Utilizzare per spostare avanti o indietro il sedile.
Leva rotazione sedile (7.5)	Utilizzare per ruotare il sedile di 45° o 90° in entrambe le direzioni.
Regolazione dell'altezza del sedile	Per regolare l'altezza del sedile rivolgersi ad un tecnico autorizzato.
Bauletto posteriore (6)	Carico massimo 10 kg.
Pianale (4)	Ricoperto da un tappetino che può essere tolto quando è necessario pulirlo.

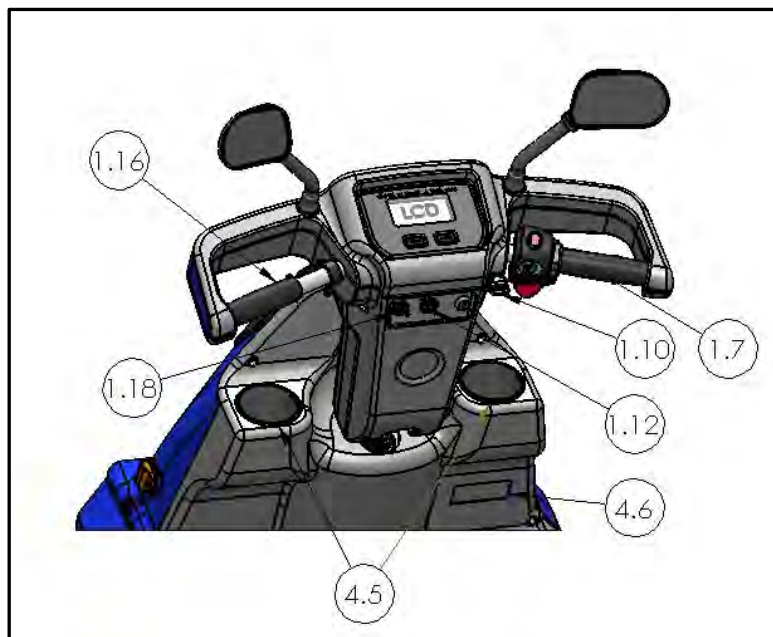
CAPITOLO 5 – ISTRUZIONI PER LE REGOLAZIONI

(I numeri fanno riferimento alle Figure 4 e 5)

Regolazione dell'angolo del manubrio (1.7)	Per regolare l'angolo del manubrio, procedere nel modo seguente: <ul style="list-style-type: none"> • Rilasciare la leva di regolazione del manubrio (1.10) spingendola in basso. • Rilasciare la leva nel punto desiderato.
Regolazione dell'altezza delle manopole	Un tecnico può regolare l'altezza delle manopole di circa 20 mm.
Sedersi sull' AFISCOOTER S	Prima di mettersi alla guida dell' AFISCOOTER S , assicurarsi che la spina sia staccata dalla presa di ricarica (1.12). <u>Nota:</u> quando la spina è inserita nella presa di ricarica, non è possibile utilizzare l'AFISCOOTER S. Utilizzare la leva di rotazione del sedile (7.5) per ruotare il sedile su un lato e sollevare il bracciolo (7.3) per agevolare la salita a bordo. Utilizzare la leva sedile avanti/indietro (7.4) per regolare la posizione del sedile.
Manopole e protezioni per le mani	Mentre si guida, tenere sempre le mani sulle manopole (1.7) e sotto le protezioni.
Regolazione degli ammortizzatori in base alle necessità dell'utente	È possibile regolare l'ammortizzatore posteriore in base al carico da trasportare o al modo di utilizzo dell'AFISCOOTER S. Rivolgersi ad un tecnico per regolare gli ammortizzatori secondo le proprie necessità.



Figura 4



Figura 5

CAPITOLO 6 – ISTRUZIONI PER L'USO

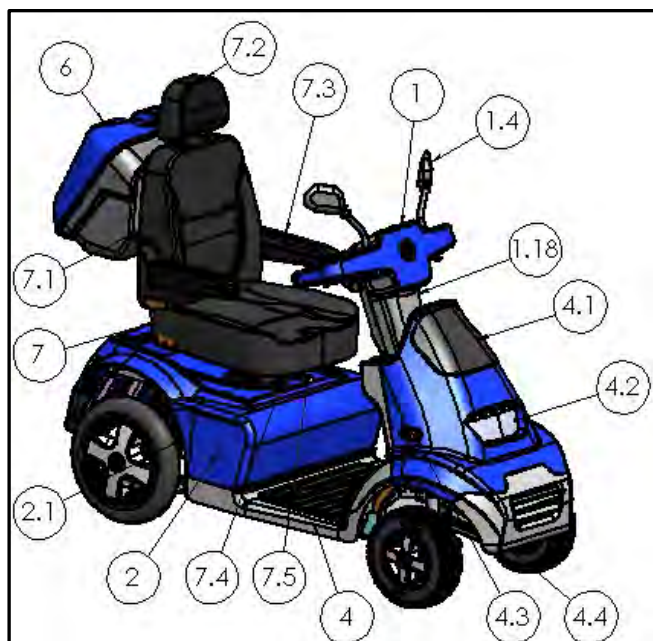
6.1. GENERALI

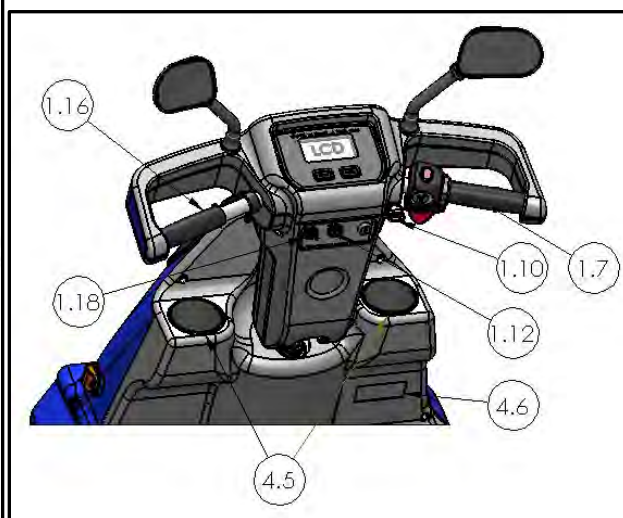

Figura 6

(I numeri fanno riferimento alle Figure 6 e 7)

<p>Interruttore a chiave (1.11)</p>	<ul style="list-style-type: none"> L'interruttore di accensione a chiave si trova sulla parte superiore del manubrio (1). <p>L'interruttore a chiave ha due posizioni:</p> <ul style="list-style-type: none"> ✓ OFF - Non è possibile guidare l'AFISCOOTER S e il freno elettromagnetico è bloccato. ✓ ON - L'AFISCOOTER S è acceso e il freno elettromagnetico viene sbloccato automaticamente quando si spinge la leva di controllo dell'acceleratore. <p>Per utilizzare l'AFISCOOTER S, inserire la chiave nell'interruttore a chiave e girare su ON (in senso orario). L'interruttore rimane in questa posizione e il display LCD (1.1) si illumina.</p> <p>Nota: l'interruttore a chiave serve ad accendere l'AFISCOOTER S ma non a bloccarlo.</p>
<p>Spegnimento automatico</p>	<p>Quando l'interruttore a chiave è in posizione ON, il sistema di controllo si spegne automaticamente dopo qualche minuto (in genere 20) per risparmiare il consumo di batteria.</p> <p>In caso di spegnimento automatico, ruotare l'interruttore a chiave su OFF e poi di nuovo su ON.</p>
<p>Regolazione del freno a mano</p>	<p>Rivolgersi ad un tecnico autorizzato per regolare il meccanismo del cavo del freno a mano.</p> <p>Il freno a mano fa parte del sistema di sicurezza. NON regolarlo da soli! Farlo regolare da un tecnico specializzato.</p>
<p>Leva di controllo dell'acceleratore e freno a mano manuale</p>	<p>Per guidare: Spingere leggermente la leva di controllo dell'acceleratore (1.8) fino a raggiungere la velocità desiderata. La velocità è direttamente proporzionale all'inclinazione della leva di controllo dell'acceleratore.</p> <p>Per fermarsi: Rilasciare la leva di controllo dell'acceleratore (1.8). L'AFISCOOTER S si arresta gradualmente e automaticamente.</p> <p>Nota: in caso di emergenza, è possibile utilizzare anche il freno a mano manuale (1.16).</p>

Segnalazione	<p>Prima di svoltare, premere l'interruttore di segnalazione appropriato, destro o sinistro (1.14) Per spegnere l'indicatore, premere l'interruttore in avanti.</p> <p>Quando un indicatore di svolta viene attivato, il LED corrispondente (5.3 o 5.4) lampeggia.</p> <p>A seconda del modello, può essere emesso anche un segnale acustico (se le norme locali lo consentono). Per spegnere l'indicatore, premere nuovamente il pulsante.</p>
Pulsanti segnale acustico (1.9)	<p>Premere uno dei due pulsanti (1.9) per attivare il segnale acustico. Il segnale suona automaticamente nelle seguenti situazioni (<i>eccetto laddove vietato dalla legge</i>):</p> <ol style="list-style-type: none"> 1. Quando si fa retromarcia 2. Quando si utilizza l'indicatore di svolta sinistro o destro <p><u>Nota:</u> è possibile modificare la funzione del segnale acustico mediante la sostituzione di un commutatore sulla scheda anteriore. L'operazione deve essere eseguita da un tecnico autorizzato.</p>
Interruttore delle luci	<p>Per accedere il fanale anteriore e le luci posteriori, premere il pulsante Luci (1.15).</p> <p>Quando le luci sono accese, il relativo LED (5.6) si illumina.</p> <p>Per spegnere le luci, premere nuovamente il pulsante.</p>
Pulsante lampeggiatori di emergenza (1.17)	<p>Il pulsante dei lampeggiatori di emergenza attiva tutte le luci lampeggianti sull'AFISCOOTER S.</p> <p>Per spegnere i lampeggiatori di emergenza, premere nuovamente il pulsante. Quando i lampeggiatori di emergenza sono attivati, entrambi i LED (5.3 e 5.4) lampeggiano.</p>
Blocco durante la carica	<p>Quando l'AFISCOOTER S è in carica, si attiva la modalità di blocco. In questa modalità, non è possibile guidare lo scooter. Durante la carica, il segnale (5.13) si illumina.</p>
Guida sicura/interruttore velocità ridotta (1.2)	<p>Quando si affrontano rampe, cordoli alti e curve strette, guidare molto lentamente e con cautela portando l'interruttore Velocità ridotta (1.2) in modalità Velocità ridotta. Non tentare mai di passare su ostacoli il cui angolo di pendenza è maggiore del limite massimo consentito e ostacoli di altezza maggiore di quella indicata nei dati tecnici.</p> <p>Guidare con prudenza e regolare la velocità in base alle condizioni della strada.</p> <p>Prima di affrontare curve strette, ridurre la velocità dell'AFISCOOTER S utilizzando l'impostazione Velocità ridotta per evitare il rischio di ribaltamento.</p>
Parcheggio	<p>Dopo aver fermato l'AFISCOOTER S, girare l'interruttore a chiave (1.11) su OFF e togliere la chiave. Il display LCD si spegne.</p> <p>Nota: il freno elettromagnetico si blocca automaticamente quando la leva di controllo dell'acceleratore viene rilasciata e l'AFISCOOTER S è completamente fermo.</p>

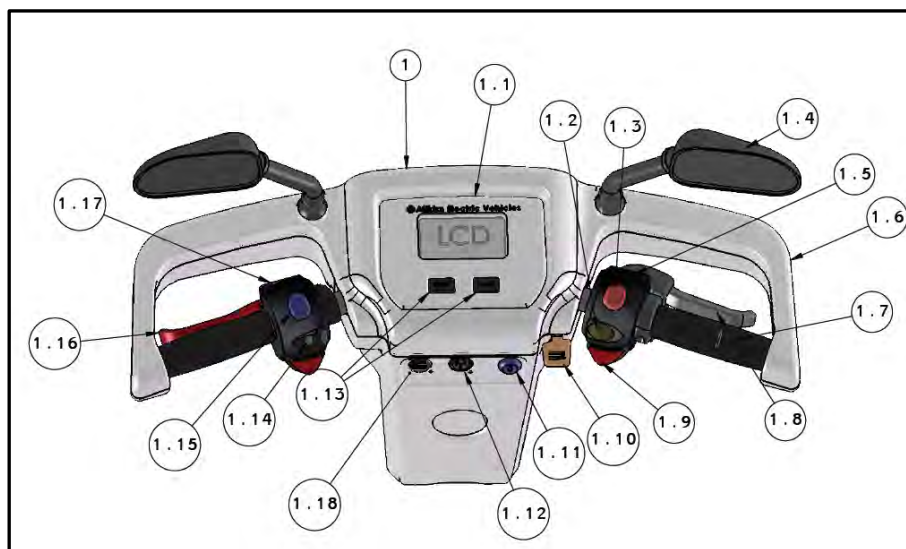
6.2 USO DEL DISPLAY LCD



Figura 7

(I numeri fanno riferimento alle Figure 6 e 7)

Legenda display LCD	Quando si guida e si utilizza l'AFISCOOTER S, tutte le informazioni necessarie sono indicate sullo schermo LCD (1.1). Vedere di seguito per i dettagli.
Indicatore stato della batteria	L' indicatore del livello di carica della batteria (5.5) sullo schermo LCD indica la carica rimanente della batteria. Come l'indicatore del carburante sulle auto, questo indicatore non è preciso al 100% ma serve solo come riferimento per capire quando la carica sta per esaurirsi. La precisione dell'indicatore dipende anche dal tipo e dall'età delle batterie. Quando l'indicatore mostra 2-3 tacche, occorre ricaricare le batterie il prima possibile. Quando l'indicatore mostra una sola tacca lampeggiante, effettuare immediatamente la ricarica. È possibile percorrere solo brevi distanze (3-4 km su terreni pianeggianti). La precisione dell'indicatore del livello di carica dipende anche dal tipo e dall'età delle batterie.
Indicatore di guasto	L' AFISCOOTER S è provvisto di un indicatore di guasto. Il guasto viene indicato da un codice lampeggiante sull'indicatore della batteria e da un codice di errore sullo schermo LCD (5.5). Per ulteriori informazioni, consultare il Manuale di manutenzione dell'AFISCOOTER.
Indicatore delle luci	Quando le luci principali (anteriori e posteriori) sono accese, un simbolo si illumina (5.6).
Indicatori dei lampeggianti	Quando i lampeggianti sono accesi, i relativi simboli (5.3 e/o 5.4) si illuminano.
Indicatore Velocità ridotta	Quando l'interruttore Velocità ridotta (1/2) è in posizione Velocità ridotta, il simbolo "1/2" (5.11) si illumina.
Indicatore di allarme	Quando si verifica una delle seguenti situazioni: surriscaldamento del motore, freno di emergenza premuto o freno a sblocco manuale in posizione OPEN o freno elettromagnetico aperto, l'indicatore di allarme si illumina (5.13).
Indicazione della velocità (5.12)	Nell'area numerica dello schermo LCD viene indicata la velocità dell' AFISCOOTER S . La velocità è indicata in chilometri orari (kph) o miglia orarie (mph). Rivolgersi ad un tecnico per regolare questa impostazione.

Pulsante MODE e RESET	<p>Il pulsante MODE / RESET (5.20) alterna l'indicazione visualizzata tra Velocità, Distanza percorsa e Tempo. La distanza è indicata in km o miglia e il tempo in ore.</p> <p>(Nota: rivolgersi ad un tecnico per regolare l'impostazione dell'unità della velocità.</p> <p>Quando si preme il pulsante MODE sulle modalità: "travel time" (tempo di viaggio) e "travel distance" (distanza percorsa) e si continua a tenerlo premuto per più di 7 secondi, le indicazioni di tempo e distanza si azzerano.</p>																					
Pulsante Setup	Il pulsante Setup (Impostazione) 5.21 si utilizza per impostare l'orologio.																					
Impostazione dell'orologio	<p>Quando si passa alla modalità orologio con il pulsante MODE, premerlo per 7 secondi per entrare nella modalità di impostazione dell'ora.</p> <p>Regolazione dell'orologio:</p> <p>utilizzare il pulsante Setup (Impostazione) a sinistra e il pulsante Mode (Modalità) a destra nel modo seguente:</p> <p>Ogni volta che si preme il pulsante Mode, l'unità di tempo cambia e l'unità selezionata lampeggia.</p> <p>Mentre l'indicazione lampeggia, ogni volta che si preme il pulsante Setup, il valore aumenta di 1 unità.</p> <table border="1"> <thead> <tr> <th>Fase</th> <th>Indicazione visualizzata</th> <th>Lampeggia</th> </tr> </thead> <tbody> <tr> <td>1</td> <td>HH:mm</td> <td>mm</td> </tr> <tr> <td>2</td> <td>HH:mm</td> <td>HH</td> </tr> <tr> <td>3</td> <td>DD.MM o MM.DD</td> <td>DD</td> </tr> <tr> <td>4</td> <td>DD.MM o MM.DD</td> <td>MM</td> </tr> <tr> <td>5</td> <td>20YY</td> <td>YY</td> </tr> <tr> <td>6</td> <td></td> <td>Salvataggio della data e l'ora aggiornate</td> </tr> </tbody> </table>	Fase	Indicazione visualizzata	Lampeggia	1	HH:mm	mm	2	HH:mm	HH	3	DD.MM o MM.DD	DD	4	DD.MM o MM.DD	MM	5	20YY	YY	6		Salvataggio della data e l'ora aggiornate
Fase	Indicazione visualizzata	Lampeggia																				
1	HH:mm	mm																				
2	HH:mm	HH																				
3	DD.MM o MM.DD	DD																				
4	DD.MM o MM.DD	MM																				
5	20YY	YY																				
6		Salvataggio della data e l'ora aggiornate																				

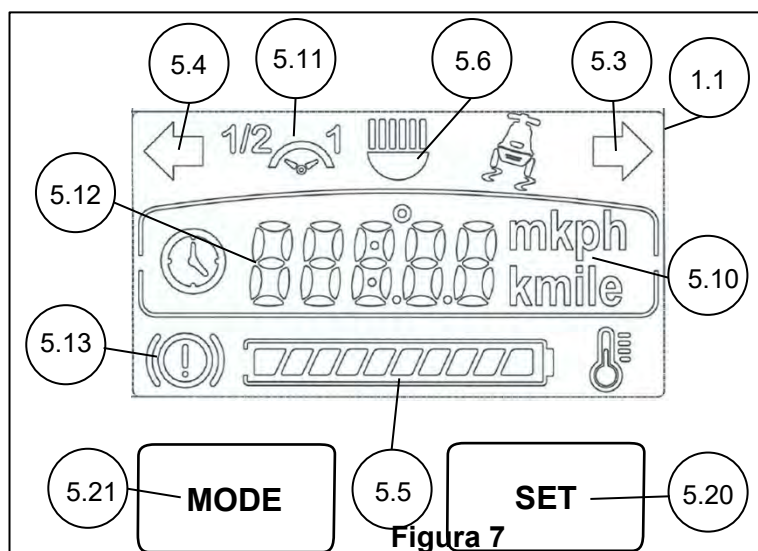
6.3 GUIDA E USO GENERALE

Superare un ostacolo	Per superare un ostacolo, guidare l' AFISCOOTER S a marcia avanti verso l'ostacolo fino a quando la ruota anteriore non tocca l'ostacolo, quindi aumentare la velocità senza cambiare direzione.
Guida su pendenze e in curva	<p>Prima di affrontare curve strette, in particolare su superfici in pendenza, ridurre la velocità al minimo per evitare il rischio di ribaltamento.</p> <p>L'AFISCOOTER S può salire su pendenze superiori al limite di sicurezza raccomandato. Non guidare su pendenze delle quali non si conosce con certezza il grado di inclinazione. In ogni caso, procedere molto lentamente e evitare angoli laterali superiori al 26% (15°).</p>

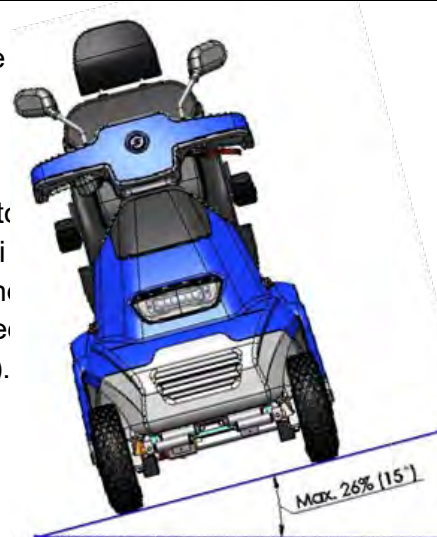

Prima dell'uso	Dopo aver letto tutto il manuale e prima di utilizzare l' AFISCOOTER S , effettuare un controllo visivo di tutte le parti del veicolo per verificare che non siano presenti danni. In caso di domande o dubbi, rivolgersi al proprio rivenditore.
Programmazione della centralina	Alcuni parametri della centralina dell' AFISCOOTER S possono essere programmati. La programmazione può essere eseguita solo da un tecnico specializzato autorizzato. Una programmazione non corretta può causare anomalie di funzionamento dell' AFISCOOTER S e causare danni e lesioni personali.
Controllo delle prestazioni	Si raccomanda vivamente di eseguire un controllo delle prestazioni prima di utilizzare l' AFISCOOTER S per la prima volta o dopo un lungo periodo di inutilizzo dello scooter procedendo nel modo seguente: <ol style="list-style-type: none"> 1. Accendere l'interruttore a chiave. 2. Verificare che il display LCD si accenda. 3. Spingere lentamente la leva di azionamento e verificare che l'AFISCOOTER S si muova alla velocità corrispondente al grado di inclinazione della leva. 4. Rilasciare la leva di controllo dell'acceleratore e verificare che l'AFISCOOTER S si arresti gradualmente e che si senta il "clic" di innesto del freno elettromagnetico. 5. Verificare che tutti i pulsanti sul manubrio funzionino correttamente. 6. Spegnerne l'interruttore a chiave. L' AFISCOOTER S è ora pronto per l'uso.
Prima dell'uso	Prima di utilizzare l' AFISCOOTER S , assicurarsi di conoscere il proprio peso e quello degli eventuali oggetti da trasportare. Il carico massimo totale è di 160 kg/200 kg, a seconda del modello.
Cintura di sicurezza	Utilizzare la cintura di sicurezza come sostegno per il bacino o se richiesto dalle norme sul traffico in vigore. È possibile ordinare una cintura di sicurezza dal fornitore di zona (vedere gli optional per l' AFISCOOTER S nell'Appendice A).

<p>Fissare l'AFISCOOTER S su un veicolo a motore per il trasporto</p>	<p>L'AFISCOOTER S deve essere fissato per essere trasportato su un veicolo a motore (vedere la Figura 8). Utilizzando delle cinghie conformi standard, fissare le 4 fasce di colore giallo (2 davanti e 2 dietro lo scooter) ai ganci di ancoraggio del veicolo. Avvertenza: quando si trasporta l'AFISCOOTER S, nessuno deve sedersi sullo scooter.</p>  <p style="text-align: center;">Figura 8</p>
<p>Trasporto</p>	<p>Per ridurre l'altezza dell'AFISCOOTER S durante il trasporto, è possibile smontare il sedile come spiegato nel Capitolo 8, Manutenzione e piegare la colonna del manubrio in posizione orizzontale.</p>

CAPITOLO 7 – CARICA

Leggere il manuale del caricabatteria prima di utilizzarlo.

Avvertenza: se si utilizza un caricabatteria diverso da quello in dotazione con l'AFISCOOTER S, chiedere istruzioni al proprio rivenditore.

CARICA DELLE BATTERIE (vedere la Figura 10)

1. Inserire la spina del caricabatteria (8) nella presa di ricarica (9) situata sul lato destro della colonna del manubrio.
2. Inserire il cavo di alimentazione del caricabatteria (10) in una presa elettrica (11).
3. Al termine della carica, rimuovere il cavo di alimentazione del caricabatteria (10) dalla presa elettrica (11), quindi staccare la spina (8) dalla presa di ricarica (9).
4. In condizioni di conservazione ideali, batterie caricate alla massima capacità e non utilizzate devono essere caricate ogni 6 mesi.
5. Se si prevede di non utilizzare l'AFISCOOTER S per un lungo periodo di tempo, è consigliabile caricare le batterie per due giorni e poi scollegarle.
6. Se l'AFISCOOTER S non è stato utilizzato per un lungo periodo di tempo, caricare le batterie per almeno 24 ore prima di guidare lo scooter.

Routine di ricarica consigliata

1. Durante il giorno, utilizzare lo scooter quando se ne ha bisogno o finché la carica non sta per esaurirsi (fare riferimento all'indicatore del livello di carica sul display LCD).
2. Alla fine della giornata, ricaricare le batterie dello scooter di notte.
3. Non è necessario scollegare le batterie al termine della carica. Il caricabatteria interrompe automaticamente la ricarica.
4. Non è necessario ricaricare le batterie dello scooter ogni volta che si ha finito di guidare, a meno che non si preveda di utilizzare ancora lo scooter prima della fine della giornata.
5. Se si deve caricare lo scooter durante il giorno, eseguire una ricarica completa.
6. Si sconsiglia di lasciare le batterie scariche per qualche giorno per non ridurne l'autonomia e la vita utile.

Quando la spina di ricarica è inserita nella presa di ricarica, la centralina elettronica dell'AFISCOOTER S interrompe l'alimentazione al sistema elettrico e non è possibile utilizzare lo scooter.

Il caricabatteria in dotazione è adatto a caricare batterie all'acido-piombo a secco/al gel. Utilizzare solo il tipo di caricabatteria specificato. Prima di utilizzare un altro tipo di caricabatteria, rivolgersi al proprio rivenditore per verificarne la compatibilità.



Figura 10

CAPITOLO 8 – MANUTENZIONE

Nota:

1. Per i tecnici specializzati è disponibile un manuale per la manutenzione.
2. I numeri tra parentesi si riferiscono alle parti illustrate nella Figura 11.

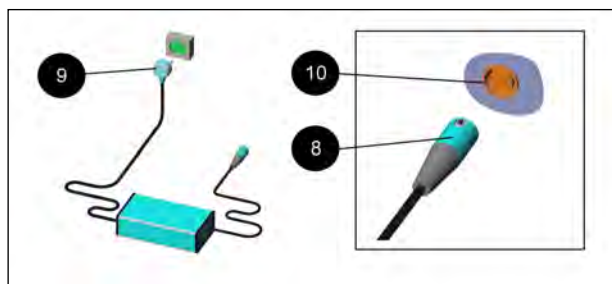

Anche se l'**AFISCOOTER S** richiede un livello di manutenzione minimo, la manutenzione non va comunque trascurata.

La vita utile prevista dell'**AFISCOOTER S** è di 7 anni ma seguendo scrupolosamente le indicazioni per la cura e la manutenzione è possibile estendere notevolmente questa durata.

Quando si eseguono procedure di manutenzione sull'**AFISCOOTER S**, assicurarsi che lo scooter si trovi su un terreno pianeggiante e che la chiave non sia inserita.

Procedure di manutenzione periodica

✓ **Nota:** per la manutenzione periodica non sono necessari attrezzi particolari.

N.	Tipo di intervento	Frequenza
1	Controllare la pressione di tutti gli pneumatici	Ogni settimana
2	Controllare i freni di emergenza	Ogni settimana
3	Controllare che marcia e arresto funzionino normalmente	Ogni mese
4	Controllare l'usura delle gomme	Ogni mese
5	Controllare se mancano parti o se ci sono danni alle parti (vedere le Figure da 1 a 4).	Prima di utilizzare l' AFISCOOTER S per la prima volta o dopo un lungo periodo di inutilizzo.
6	Controllare che tutte le viti e le parti siano fissate bene	Una volta all'anno da parte di un tecnico.
7	Sostituire le batterie (per sostituire le batterie, il sedile e il coperchio del vano batterie, situato sotto il sedile, devono essere rimossi).	<ul style="list-style-type: none"> • Ogni 2-3 anni • Dopo circa 300-400 cicli di carica/scarica completi • Quando l'autonomia dello scooter con una singola carica si riduce o • Dietro raccomandazione di un tecnico.
  Le batterie usate non devono essere smaltite insieme ai rifiuti domestici. Per informazioni sul corretto smaltimento delle batterie, rivolgersi ad un rivenditore autorizzato		
8	Pulizia	Superfici esterne: secondo necessità. Componenti interni: una volta all'anno da parte di un tecnico.

Controlli periodici delle prestazioni consigliati

Movimento lento o poca potenza

Se lo scooter non viaggia alla massima velocità e lo stato della batteria è buono, controllare la posizione del controllo del limite di velocità. Se il problema persiste dopo aver regolato il controllo del limite di velocità, la causa potrebbe essere un guasto di natura non pericolosa.

Rivolgersi ad un centro di assistenza.

Controlli giornalieri a cura dell'utente

Acceleratore: spegnere lo scooter, quindi controllare che il meccanismo dell'acceleratore non sia piegato o danneggiato e che torni in posizione quando viene premuto e rilasciato. Se c'è un problema, interrompere i controlli di sicurezza e rivolgersi ad un centro di assistenza.

Controlli settimanali a cura dell'utente

Acceleratore: portare l'acceleratore nella posizione in avanti di massima velocità e accedere lo scooter. Lo scooter non dovrebbe muoversi. Sul display LCD compare il codice di errore 7, che indica che lo scooter è stato acceso con l'acceleratore già premuto.

Se lo scooter si muove, rivolgersi ad un centro di assistenza.

Freno di stazionamento: questa prova deve essere eseguita su un terreno pianeggiante con almeno un metro di spazio libero intorno allo scooter.

Accendere lo scooter.

Controllare che l'indicatore di stato resti acceso o lampeggi lentamente dopo mezzo secondo.

Guidare lentamente lo scooter a marcia avanti finché non si sente il freno di stazionamento che entra in funzione. Lo scooter potrebbe iniziare a muoversi.

Rilasciare immediatamente l'acceleratore. Il freno di stazionamento dovrebbe entrare in funzione entro pochi secondi.

Ripetere la prova nel senso di marcia contrario.

Cavi e connettori:

controllare che tutti i connettori sullo scooter siano inseriti saldamente e che i cavi siano integri.

Procedure di manutenzione straordinaria

Tipo di intervento	Frequenza
Rimozione del sedile e del coperchio del vano batterie (2)	Girare il sedile ruotando la leva (7.5) di 45° (in qualsiasi direzione). Il sedile può essere rimosso solo quando si trova a questa angolazione. Rimozione del sedile (7) Mantenendo il sedile con una mano sullo schienale e l'altra sul davanti, sollevarlo ed estrarlo dalla sede di montaggio. Avvertenza! Il sedile pesa 20 kg. Il sedile deve essere sollevato da due persone o utilizzando un dispositivo di sollevamento appropriato. Reinserire il coperchio del vano batterie, reinstallare il sedile nella sede di montaggio e assicurarsi che sia posizionato correttamente, quindi fissarlo con le cinque viti.
Rimozione e installazione del coperchio del vano batterie (2)	Per reinserire il coperchio del vano batterie, reinstallarlo nella sede di montaggio del sedile e assicurarsi che sia posizionato correttamente, quindi fissarlo con le quattro viti (2.6).
Batterie	Ciascuna batteria pesa 23 kg. Le batterie devono essere sollevate da due persone o utilizzando un dispositivo di sollevamento appropriato.

Tipo di intervento	Frequenza
Pneumatici	Gonfiare gli pneumatici alla giusta pressione è essenziale per guidare e mantenere stabile lo scooter. Controllare la pressione degli pneumatici ogni due settimane 25 ±2 psi. Pneumatici anteriori dell'AFISCOOTER a 4 ruote 20±2 psi. Pneumatici da golf: 20±2 psi.
Pulizia	Per la pulizia utilizzare esclusivamente un panno umido e un detergente delicato. Non utilizzare tubi di gomma perché potrebbero danneggiare i componenti elettrici ed elettronici.
Sostituire le batterie	<p>Attenzione! Le batterie devono essere sostituite solo da professionisti qualificati.</p> <p>Avvertenza! Le batterie contengono un'elevata fonte di energia e possono generare scintille con conseguente rischio di incendio.</p> <p>Avvertenza! La manipolazione non corretta delle batterie può causare danni e lesioni.</p> <p>Per questa procedura fare riferimento alla Figura 12.</p> <ol style="list-style-type: none"> 1. Rimuovere il cappuccio isolante da uno dei terminali della batteria. 2. Utilizzando una chiave da 10/13 mm, svitare il cavo dal terminale. Prestare attenzione che la chiave non tocchi nessun altro terminale o parte metallica per evitare il rischio di danni o lesioni. 3. Ripetere i passaggi 1 e 2 per tutti gli altri terminali. 4. Rimuovere le vecchie batterie e installare le nuove. 5. Collegare i cavi delle nuove batterie come illustrato nella Figura 11 (e sull'etichetta fissata vicino le batterie). 6. Avvitare bene i terminali e reinserire i cappucci isolanti.



Figura 11



Figura 12

CAPITOLO 9 – CONSERVAZIONE

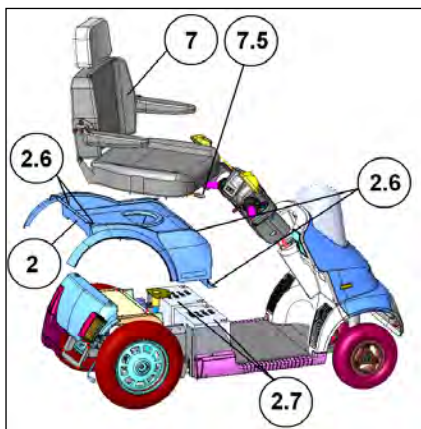
Se si deve conservare l'**Afiscooter S** per un lungo periodo di tempo, ad esempio per più di quattro mesi, si consiglia di parcheggiarlo in un luogo asciutto, pulito e protetto, preferibilmente dove sia disponibile una presa elettrica per ricaricarlo.

Durante la conservazione è consigliabile mantenere l'**Afiscooter S** sempre coperto. Quando lo scooter non viene utilizzato con regolarità, ricaricare la batteria almeno una volta al mese finché non si riprende a utilizzarlo normalmente. Se l'interruttore dell'alimentazione è stato lasciato acceso o se lo scooter non viene caricato da molto tempo,

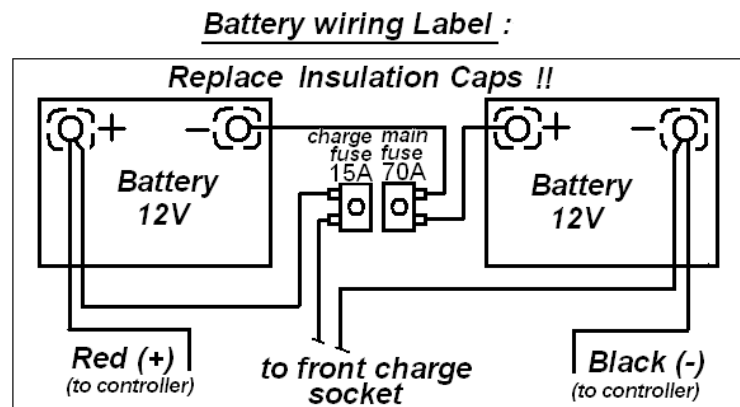
Si sconsiglia di conservare l'**Afiscooter S** in condizioni di freddo intenso. La conservazione a temperature inferiori a 10 °C riduce l'autonomia e la capacità delle batterie.

AVVERTENZA: NON LASCIARE CONGELARE, NON CONSERVARE SOTTO 0 °C poiché ciò potrebbe causare danni irreversibili alla batteria.

CAPITOLO 10 – RISOLUZIONE DEI PROBLEMI E RIPARAZIONI



La tabella seguente contiene istruzioni per la risoluzione dei problemi e le riparazioni per alcuni dei problemi che potrebbero manifestarsi durante l'uso dell'**AFISCOOTER S** oltre a suggerimenti su come correggerli. La tabella contiene tre colonne:

Sintomo	Probabile causa	Soluzione
Il problema che si è manifestato	Le possibili cause, in ordine di probabilità (iniziando dalla più probabile)	L'azione correttiva consigliata per ciascuna possibile causa

È sempre possibile rivolgersi al proprio rivenditore per ricevere un servizio di assistenza professionale.

N.	Sintomo	Probabili cause	Soluzione
1	Pneumatico sgonfio e guida instabile.	<ul style="list-style-type: none"> ✓ Pressione bassa ✓ Foratura 	<ul style="list-style-type: none"> ✓ Gonfiare lo pneumatico alla pressione normale (vedere "Procedure di manutenzione straordinaria") ✓ Riparare lo pneumatico
2	L'indicatore della batteria lampeggia e il veicolo non si muove.	✓ (identificate dal codice del guasto)	✓ Chiamare l'assistenza tecnica
4	Il freno a mano è tirato ma il veicolo non si arresta.	✓ Il meccanismo del freno a mano si è allentato	✓ È necessario regolare la tensione del cavo del freno. L'operazione deve essere eseguita da un tecnico autorizzato.
5	Quando la leva di controllo dell'acceleratore viene rilasciata su un terreno pianeggiante, l' AFISCOOTER S impiega più di 3 metri per fermarsi.	✓ La centralina non funziona o deve essere regolata	✓ Chiamare l'assistenza tecnica
6	L'interruttore a chiave è acceso ma la spia ON non si illumina.	✓ Fusibile principale da 70 A fuoriuscito o guasto elettrico. (Vedere 2.1– nella Fig. 1)	<ul style="list-style-type: none"> ✓ Reinserrire il fusibile <p>Nota: non reinserrire il fusibile per più di due volte. Se il sintomo persiste, chiamare un rivenditore autorizzato per assistenza.</p>

N.	Sintomo	Probabili cause	Soluzione
7	L' AFISCOOTER S non si muove quando si spinge la leva di controllo dell'acceleratore.	<ul style="list-style-type: none"> ✓ L'interruttore a chiave è spento ✓ Il caricabatteria è collegato alla presa di ricarica ✓ La leva di rilascio del freno elettromagnetico è disinserita. ✓ Altro sistema di blocco: freno di emergenza. ✓ Guasto del sistema di controllo 	<ul style="list-style-type: none"> ✓ Accendere l'interruttore a chiave ✓ Scollegare il caricabatteria ✓ Bloccare la leva del freno elettromagnetico. ✓ Spegner e riaccendere l'interruttore a chiave. ✓ Chiamare l'assistenza tecnica
8	Marcia intermittente.	<ul style="list-style-type: none"> ✓ Il livello di carica della batteria è basso ✓ Collegamenti difettosi ✓ Batteria difettosa 	<ul style="list-style-type: none"> ✓ Caricare le batterie per almeno 18 ore ✓ Rimuovere il coperchio del vano batterie e controllare i collegamenti alla batteria. Se ci sono segni di corrosione sui terminali, pulirli con un panno umido pulito ✓ Se i LED rossi restano accesi, contattare il proprio rivenditore per sostituire la batteria
9	Le luci principali o posteriori o gli indicatori luminosi non funzionano	<ul style="list-style-type: none"> ✓ Scheda delle luci LED difettosa o guasto ai componenti elettronici 	<ul style="list-style-type: none"> ✓ Chiamare un tecnico per assistenza.
10	Quando si guida in salita o si trasportano carichi pesanti, la velocità si riduce progressivamente (ma lo scooter continua a muoversi).	<ul style="list-style-type: none"> ✓ Surriscaldamento della centralina 	<ul style="list-style-type: none"> ✓ Fermarsi e lasciare raffreddare la centralina

Codici di guasto della centralina visualizzati sul display:

I codici di guasto della centralina visualizzati sul display possono comparire in due modi diversi, a seconda di come è stato impostato il parametro 8 delle opzioni di visualizzazione:

1. Codice di errore visualizzato con un'indicazione alfanumerica:

ERR01 – Collegamento difettoso alla batteria.

ERR02 – Collegamento difettoso al motore.

ERR03 – Cortocircuito di un collegamento della batteria nel motore.

ERR04 – Marcia in folle attivata durante la guida.

ERR06 – Freno elettromagnetico aperto manualmente o pulsante di emergenza premuto.

ERR07 – Rilevato un guasto all'acceleratore.

ERR08 – Errore della centralina – verificare che tutti i connettori siano fissati correttamente.

ERR09 – Collegamento difettoso tra la centralina e il freno elettromagnetico.

ERR10 – Tensione eccessiva applicata alla centralina. Verificare i collegamenti alla batteria.

2. Codice di errore visualizzato con una serie di simboli lampeggianti sull'indicatore di errore:

1 lampeggio	La batteria deve essere ricaricata o uno dei collegamenti alla batteria è difettoso. Controllare i collegamenti alla batteria. Se i collegamenti sono a posto, provare a ricaricare la batteria.
2 lampeggi	Uno dei collegamenti al motore è difettoso. Controllare tutti i collegamenti tra il motore e la centralina.
3 lampeggi	Un collegamento alla batteria nel motore è in cortocircuito. Rivolgersi ad un tecnico dell'assistenza.
4 lampeggi	È stato attivato l'interruttore del folle o è stato utilizzato il meccanismo per disinserire il freno manuale. Controllare la posizione dell'interruttore o della leva.
5 lampeggi	Non utilizzato.
6 lampeggi	'Non è possibile utilizzare S-drive per la guida. Blocco 2 attivo'. Ciò potrebbe essere dovuto al fatto che il caricabatteria è collegato o che il sedile non è in posizione di guida.
7 lampeggi	Indicato un guasto all'acceleratore. Verificare che l'acceleratore non sia schiacciato prima di accendere lo scooter.
8 lampeggi	Indicato un guasto alla centralina. Controllare che tutti i collegamenti siano saldi.
9 lampeggi	Collegamento difettoso al freno di stazionamento. Controllare i collegamenti al freno di stazionamento e al motore. Verificare che i collegamenti siano saldi.
10 lampeggi	Tensione troppo alta applicata alla centralina. La causa è solitamente riconducibile ad un collegamento della batteria che si è allentato. Controllare i collegamenti alla batteria.

CAPITOLO 11 - AVVERTENZA SULLE INTERFERENZE ELETTROMAGNETICHE



Tutti i tipi di veicoli ad alimentazione elettrica, come le carrozzine e gli scooter elettrici (in questo testo tutti definiti come "veicoli elettrici"), possono essere soggetti a interferenze elettromagnetiche. Le sorgenti di queste interferenze possono essere ripetitori radio e TV, trasmettitori radioamatoriali, radio ricetrasmittenti e telefoni cellulari. Le interferenze (da sorgenti di onde radio) possono sbloccare i freni, causare il movimento o cambiare la direzione di un veicolo elettrico. Possono inoltre danneggiare il sistema di controllo del veicolo. L'intensità dell'energia elettromagnetica all'origine delle interferenze può essere misurata in volt per metro (V/m). Ogni veicolo elettrico è in grado di resistere alle interferenze elettromagnetiche fino ad una certa intensità. Questa proprietà viene definita "livello di immunità". Più è alto il livello di immunità, maggiore è la protezione dalle interferenze elettromagnetiche. Le attuali tecnologie sono in grado di raggiungere un livello di immunità tale da fornire un'adeguata protezione dalle sorgenti di interferenze elettromagnetiche irradiate più comuni. Questo veicolo viene distribuito, senza ulteriori modifiche, con un livello di immunità di 20 V/m.

In qualsiasi ambiente esistono numerose sorgenti di campi elettromagnetici relativamente intensi. Alcune di queste sorgenti sono ovvie e quindi facilmente evitabili. Altre sono meno apparenti e l'esposizione è inevitabile. Riteniamo tuttavia che seguendo l'elenco di avvertenze riportato di seguito sia possibile ridurre al minimo il rischio di interferenze elettromagnetiche.

Le sorgenti di interferenze elettromagnetiche irradiate possono essere classificate in tre categorie principali:

1. Ricetrasmittenti portatili con antenna montata direttamente sull'unità trasmittente. Gli esempi comprendono radio CB (Citizen Band), walkie-talkie, ricetrasmittenti utilizzate da pubblica sicurezza, vigili del fuoco e polizia, telefoni cellulari e altri dispositivi di comunicazione personali.

NOTA: alcuni telefoni cellulari e dispositivi analoghi trasmettono segnali quando sono accesi, anche quando non vengono utilizzati.

2. Ricetrasmittenti mobili a medio raggio, ad esempio quelle utilizzate su auto della polizia, autopompe dei vigili del fuoco, ambulanze e taxi. Questi apparecchi hanno in genere l'antenna montata all'esterno del veicolo.

3. Trasmettitori e ricetrasmittenti a lungo raggio, ad esempio trasmettitori di tele e radiodiffusione (ripetitori radio e TV) e radio amatoriali.

NOTA: a quanto ci risulta, è improbabile che altre categorie di dispositivi portatili, come telefoni cordless, computer portatili, radio AM/FM, televisori, lettori CD, lettori di cassette e piccoli elettrodomestici come rasoi elettrici e asciugacapelli, possano causare problemi di interferenze elettromagnetiche ad un veicolo elettrico.

Interferenze elettromagnetiche e veicoli elettrici



Poiché l'energia elettromagnetica diventa rapidamente più intensa man mano che ci si avvicina all'antenna trasmittente, i campi elettromagnetici generati da sorgenti di onde radio portatili (ricetrasmittenti) sono particolarmente pericolosi. È possibile che, durante l'uso di questi dispositivi, inavvertitamente alti livelli di energia elettromagnetica arrivino nelle vicinanze del sistema di controllo di un veicolo elettrico. Ciò può influenzare il movimento e i freni del veicolo.

Pertanto, si raccomanda di seguire le avvertenze riportate di seguito per prevenire possibili interferenze con il sistema di controllo del veicolo elettrico.

AVVERTENZE

Le interferenze elettromagnetiche generate da sorgenti quali ripetitori radio e TV, trasmettitori radioamatoriali, radio ricetrasmittenti e telefoni cellulari possono influenzare il funzionamento dei veicoli elettrici.

Seguendo le avvertenze riportate di seguito si dovrebbe riuscire a ridurre la probabilità che si verifichino azioni non intenzionali come il rilascio del freno o il movimento del veicolo, **che potrebbero causare gravi lesioni:**

1) Non utilizzare ricetrasmittenti portatili come radio CB (Citizen Band) e non accendere dispositivi di comunicazione personali, ad esempio telefoni cellulari, mentre il veicolo elettrico è acceso.

- 2) Verificare la presenza nelle vicinanze di trasmettitori quali ripetitori radio o TV ed evitare di avvicinarsi ad essi.
- 3) Se apparentemente si verifica un movimento o un rilascio del freno non intenzionale del veicolo, spegnere il veicolo **in quanto questa è l'azione più sicura**.
- 4) Tenere presente che l'aggiunta di accessori o componenti o modifiche al veicolo elettrico potrebbero renderlo più suscettibile alle interferenze elettromagnetiche (non esiste un modo semplice per valutarne gli effetti sul livello generale di immunità del veicolo).
- 5) Segnarci tutti gli incidenti o i movimenti/rilasci del freno non intenzionali e verificare la presenza di una sorgente di interferenze elettromagnetiche nelle vicinanze.

Informazioni importanti

- 1) 20 volt per metro (V/m) è un livello di immunità dalle interferenze elettromagnetiche raggiungibile nella maggior parte dei casi (informazioni aggiornate a maggio 1994). Più è alto il livello di immunità, maggiore è la protezione dalle interferenze.
- 2) Quando il prodotto viene acquistato dal cliente ha un livello di immunità di 20 V/m.

Appendice A – Dati tecnici

Tipo: AFISCOOTER S4\S3

Fabbricante: Kibbutz Afikim 15148, Israele

Massa occupante massima: 200 kg (per i test è stato utilizzato un manichino di 150 kg in conformità alla norma ISO 7176-11, al quale è stato aggiunto un peso di 50 kg distribuito in maniera all'incirca proporzionale alla distribuzione del peso del manichino)

Informazioni per la pubblicazione (ISO 7176-15)				
	4 ruote		3 ruote	
Riferimento standard	Min.	Max.		
Lunghezza totale con pedana (A)	1.650 mm	1.835 mm	1.550 mm	1.735 mm
Larghezza totale (B)	680 mm			
Altezza piegato (C)	950 mm			
Massa totale (G)	165 kg			
Unità di alimentazione Tensione, corrente e potenza nominali Livello di rumore	Unità motore CT6-CT ≤16 V, ≤70 Amp 1400 W ≤ 70 dB/1 m a 50 db			
Massa della parte più pesante (H)	23 kg (batteria)			
Stabilità statica in discesa (T)	>20°	>20°		
Stabilità statica in salita (V)	13°	>20°		
Stabilità statica laterale (X)	10°	14°		
Autonomia teorica	60 km			
Stabilità dinamica in salita	>10°	>10°		
Superamento di ostacoli	80 mm	120 mm		
Velocità massima a marcia avanti**	km/h	15,0 km/h		
Distanza di frenata minima dalla velocità massima***	3.000 mm (su superfici piane)			
Pneumatici	Pneumatici anteriori Pneumatici posteriori	4,10/3,50-6" 3,50-10"	3,00-10" 3,50-10"	
Pressione degli pneumatici anteriori: Pressione degli pneumatici posteriori:	1,7 bar 1,7 bar			
Tipo di batteria Capacità Caricabatteria Dimensioni	Acido-piombo a secco/al gel, 2x12 V 70-100 Ah max. Corrente di carica 12 Amp max. Dimensioni 329 mm x 175 mm x 245 mm			
Angolo piano sedile	4°			
Profondità effettiva sedile (M)	455 mm			
Larghezza effettiva sedile (N)	475 mm			
Distanza tra poggiatesta e sedile (dal bordo anteriore) (O)	430 mm	490 mm	430 mm	490 mm
Angolo schienale (P)	90°			
Altezza schienale (Q)	490 mm			
Distanza tra bracciolo e sedile (K)	292 mm			
Diametro corrimano (S)	25 mm			
Raggio di sterzata minimo (Y)	2.200 mm		1.430 mm	
Raggio di svolta minimo (Z)	1.900 mm		1.130 mm	

Caricabatteria per la ricarica di batterie all'acido a secco/al gel	24 VCC carica massima 12 Amp
Conforme alle seguenti norme:	<ul style="list-style-type: none"> ✓ ISO 7176-8 resistenza statica, agli urti e alla fatica ✓ ISO 7176-9 prove climatiche ai sensi di ✓ ISO 7176-14 sistemi di alimentazione e di controllo per le carrozzine elettriche ✓ ISO 7176-16 resistenza all'accensione ai sensi di
Optional	<ul style="list-style-type: none"> ✓ Comandi acceleratore: leva di controllo della velocità a sinistra, pedale dell'acceleratore, leva di controllo della velocità girevole ✓ Capote ✓ Parapioggia laterali ✓ Staffa per fissaggio posteriore. ✓ Sedile largo da 22" ✓ Cintura di sicurezza

Note:

* Tutte le specifiche tecniche sono soggette a modifica senza preavviso.

** La velocità massima è limitata in base alle norme sul traffico in vigore in ciascun paese.

*** La distanza di frenata su superfici in pendenza può essere significativamente maggiore di quella su superfici pianeggianti.

Data: giugno 2020

Edizione: 01; Revisione 01

Prodotti: **AFISCOOTER S v.1.9, 4 ruote e 3 ruote**

N. parte del manuale dell'utente: PRS4035

Internazionale

T: +(972)4-6754179 | F: +(972)4-6751456

Stati Uniti

T: 1-844-313-7116

F: 1-800-466-1171

Australia

T: 0447-699-011

T: 0419-943-565

E-Mail: mainbox@Afiscooters.com
www.Afiscooters.com



Trovaci su:



- Revision 01, 01.06.2020 -

Afiscooter S v.1.9

Instructions for use
Maintenance Manual



A F I K I M
E L E C T R I C
V E H I C L E S™

MANUFACTURER

AFIKIM ELECTRIC VEHICLES

Kibbutz Afikim, 15148, Israel

Phone: 972-4-6754179; Fax: 972-4-6751456

WARNING

Read the operating instructions carefully before using the **AFISCOOTER S+**.

If you do not fully understand any part of these instructions, please contact your dealer or one of our customer service centers.

Read these instructions step by step, as incorrect operation may result in injury or damage!

WARNING

Electromagnetic interference (EMI) can cause electric vehicles to behave unpredictably, which can be dangerous for the user.

For your safety and protection, please take the time to read chapter 10 (WARNING OF ELECTROMAGNETIC FAILURES).

before putting the **AFISCOOTER S** into operation.

The serial number and manufacturer's data are attached to the metal plate on the front of the **AFISCOOTER S** on the plastic mud flap (see 4.6 in Figure 3, page 18).

WARRANTY

AFIKIM ELECTRIC VEHICLES is constantly striving to improve its products, their quality and reliability in order to ensure both the satisfaction of its customers and its market position.

The warranty for the **AFISCOOTER S** depends on the warranty provided by your dealer prior to purchase.

Location.

INFORMATION

Only licensed sales partners of **AFIKIM ELECTRIC VEHICLE** are authorized to distribute technical information about the **AFISCOOTER S**.

Further information beyond that contained in this instruction manual, such as technical updates, safety instructions and others, will be provided by local dealers who have up-to-date contact details for **AFIKIM ELECTRIC VEHICLES**.

If you find any incorrect information, please contact your local dealer.

CE CERTIFICATION

The registration number of Afikim Electric Vehicles with the competent authority (UK) is CA000292.

Our authorized representative with the competent authorities is:

*The Squire 12, At the airport,
60549 Frankfurt am Main, Germany www.arazygroup.com
Phone: +49 69 95932-5090
Fax: +49 69 95932-5200
E-mail: germany@arazygroup.com*

CONTENTS

CHAPTER 1 - OVERVIEW OF THE AFISCOOTER S (MAIN FEATURES)	5
CHAPTER 2 - SAFETY SYMBOLS FOR THE <i>AFISCOOTER S</i>	6
CHAPTER 3 - SAFETY INSTRUCTIONS for the <i>AFISCOOTER S</i>	11
CHAPTER 4 - GENERAL DESCRIPTION OF THE <i>AFISCOOTER</i>	22
CHAPTER 5 - SETTING INSTRUCTIONS	26
CHAPTER 6 - OPERATING INSTRUCTIONS	28
6.1 GENERAL	28
6.2 USE OF THE LC DISPLAY	31
6.3 DRIVING AND GENERAL USE	34
CHAPTER 7 - LOADING	38
CHAPTER 8 - MAINTENANCE	39
CHAPTER 9 - STORAGE	44
CHAPTER 10 - TROUBLESHOOTING AND REPAIR	45
CHAPTER 11 - WARNING OF ELECTROMAGNETIC INTERFERENCE	48
Appendix A - Technical data	50

CHAPTER 1 - OVERVIEW OF THE **AFISCOOTER S** (MAIN FEATURES)

Congratulations on choosing the **AFISCOOTER S** as your electric scooter.

The **AFISCOOTER S** is an electric scooter for senior citizens and people with disabilities as well as for leisure and sports.

Electric scooter classification: Class C according to EN 12184.

The **AFISCOOTER S** is designed for a maximum payload of 160 kg (3-wheel version) or 200 kg (4-wheel version).

The **AFISCOOTER S** is designed for senior citizens and people with disabilities. A certain level of motor skills, vision and cognitive ability is required to operate the scooter. It is recommended that you consult your doctor to assess your ability to operate the scooter. The **AFISCOOTER S** is an outdoor scooter and is designed for normal ambient conditions from very cold temperatures (-30 °C) to very hot temperatures (+45 °C).

The **AFISCOOTER S** also works in light rain showers, but prolonged use in heavy rain or snow is not recommended.

The **AFISCOOTER S** is easy to operate. The relatively large wheels make it possible to drive on unpaved roads, over moderately rough terrain and over obstacles up to a height of 12 cm.

Appendix A "Data sheet" (page 30) contains information on the required tire pressure.

The maximum angle of incline that the **AFISCOOTER S** can safely negotiate is: 11.3° (20%). Do not attempt to negotiate inclines and declines that are steeper than the limits of the scooter.

The braking system stops the vehicle gently and within a short distance after the drive lever is released.

The **AFISCOOTER S** is equipped with shock absorbers at both the front and rear to provide the user with a comfortable and smooth ride, even when the vehicle is used on moderately rough roads.

A normal handbrake is also available as a reserve.

The seat is spacious and comfortable and can be rotated for easy access (standard seats). It can be adjusted forwards and backwards. The seat can also be adjusted up and down by a technician.

All controls are conveniently located on the steering column and are easy to operate.

Under normal conditions, the **AFISCOOTER S** can travel approx. 60 km before the batteries need to be recharged. The distance is reduced if the scooter is frequently used on inclines, uneven terrain or to negotiate kerbs, etc.

After reading through this entire manual and before using the **AFISCOOTER S**, please carry out a brief visual inspection of the scooter to ensure that there is no visible damage. If you have any questions or concerns, please contact your dealer.

The **AFISCOOTER S** was developed exclusively for the use of maintenance-free, leak-proof batteries.

Maintenance instructions are available for trained technicians.

For visually impaired people, a digital format of the instructions for use can be downloaded from our website www.afiscooters.com

CHAPTER 2 - SAFETY SYMBOLS FOR THE *AFISCOOTER S*



WARNING! An authorized supplier or qualified technician must carry out the initial setup of this scooter and perform all procedures in this manual.

The following symbols are used in this instruction manual and on the scooter to indicate warnings and important information. It is very important that you read and fully understand them.



WARNING! Indicates a potentially hazardous condition or situation. Failure to follow the prescribed procedures may result in injury, damage to components or malfunction. This is indicated on the scooter by a triangle with a black border.



COMMANDMENT! These actions must be carried out as specified. Failure to carry out the prescribed actions may result in injury and/or damage to the device. This is indicated on the scooter by a square with a white border on a dark background.



PROHIBITED! These actions are prohibited. These actions must not be carried out at any time and under any circumstances. Performing a prohibited action may result in injury and/or damage to the device. This is indicated on the scooter by a black circle with a slash.



Please observe the following safety instructions and adhere to them at all times. Additional warnings and instructions are printed in this instruction manual. Be sure to read all chapters of this manual carefully before using the *AFISCOOTER S*. It is also advisable to refresh your memory by re-reading these instructions from time to time.



Familiarize yourself with the *AFISCOOTER S* and its controls before riding. Ride slowly (speed limiter set to MIN) until you have familiarized yourself with the *AFISCOOTER S*, its various functions, safety features, braking options and limits.



Watch out carefully for pedestrians and ride the *AFISCOOTER S* accordingly.

Always ride at half speed in busy areas. Only ride where this is permitted under all applicable local laws and regulations. The *AFISCOOTER S* is 65 cm wide. Pay attention to make sure that you do not hit any persons or objects in the vicinity of the vehicle.



Never remove safety components from the AFISCOOTER S, z. e.g. mud flaps, plastic covers or the emergency brake lever. **Never remove warning signs**. If one of the warning signs has been removed, worn or painted over, etc., ask your dealer to provide you with a new sign.



Never put your hands, fingers or legs near moving parts or under protective covers, as there are moving parts and hot surfaces under these covers.



When making adjustments (folding back the seat backrest, adjusting the armrest, moving the seat forwards or backwards, adjusting the distance to the steering column) and when operating the driving lever or handbrake, always ensure that your hands and fingers are not trapped between the moving parts.

When adjusting the steering column forwards or backwards, make sure that you do not get your fingers caught in the mechanism.



Never load the **AFISCOOTER S** with more than 160 kg or 200 kg (depending on the model) payload (user weight and all other loads together, including baskets).

The load in the rear basket must not exceed 10 kg. The load in the front basket must not exceed 8 kg.

In the version with one seat, the **AFISCOOTER S** is designed to carry only ONE person. Never ride it with an additional person on board, not even with a child.



Never inflate the **AFISCOOTER S tires** to a pressure higher than the pressure recommended by the manufacturer and indicated on the tires.



Never use the **AFISCOOTER S** on stairs.

Never attempt to drive over an obstacle that exceeds the recommended maximum angle of inclination and the obstacle height specified in the data sheet. When driving over an obstacle, always drive so that the front of the **AFISCOOTER S** is facing the obstacle.



If for any reason the **AFISCOOTER S** does not stop when you release the drive lever, or takes longer to stop than it should (3 meters on a flat surface), immediately use the handbrake to stop the **AFISCOOTER S**, turn the master key switch to OFF and contact your dealer.



Do not use the **AFISCOOTER S** in heavy rain or extreme humidity or at temperatures below -30 °C or above +45 °C.



WARNING: Surfaces can be hot!



The seat weighs 20 kg. Each battery weighs at least 23 kg. The drive unit weighs at least 25 kg. Be careful when lifting the seat and the batteries.

See instructions for lifting the seat and batteries in chapter 8 "Maintenance" and Chapter 9 "Troubleshooting and repair". Always lift with your knees and legs, not with your back.



If the **AFISCOOTER S** is involved in an accident in which parts are damaged, you must have it inspected by a qualified technician before continuing to use it.



Batteries contain lead and acid, which is very corrosive. Batteries must be handled and disposed of in accordance with the appropriate procedures.



They are not intended for use as a seat in a motor vehicle.



When driving, always ensure that the backrest is in its fully upright position.



Only use maintenance-free, leak-proof lead-acid batteries.



WARNING!!! Special care must be taken to ensure that children do not touch the

cannot operate the **AFISCOOTER S**.

Do not leave unsupervised children near the scooter

AFISCOOTER S play when the batteries are charged.

Always drive carefully. Adapt your speed to the road conditions.

The **AFISCOOTER S** can become unstable when changing direction at high speed. Reduce the speed to a minimum before sharp bends to prevent the scooter from tipping over.



The **AFISCOOTER S** is capable of climbing slopes that are steeper than the recommended safe gradient. However, do not ride on slopes where you do not know the angle of inclination. Always ride very slowly and do not ride sideways on such slopes.

Make sure that your emergency brake is working properly before setting off.

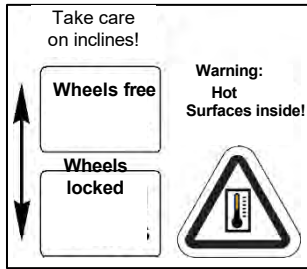
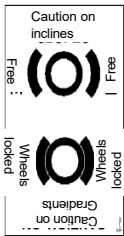

Do not release the manual parking brake or the manual release lever of the electromagnetic brake (EMB) when the **AFISCOOTER S** is on a slope.
Never switch the **AFISCOOTER S** to freewheel mode on any type of incline while you are sitting on it or standing next to it.



The **AFISCOOTER S** lighting should be switched on when visibility is limited, day or night.



As the seat cushion is fire-resistant, you must not cover it or replace it with another cushion that is not of the same type.
Watch out for hot parts when removing the battery cover. The motor, the axle, the electromagnetic brake (EMB), the electronic cards and the electronic control unit may be hot.
Do not touch them until you have checked their temperature.



Make sure that your fingers are not trapped between the levers and the rubber grip.



Do not use a cell phone, walkie-talkie, laptop or other radio transmitters while riding the **AFISCOOTER S**.



Removing the grounding pin can be an electrical hazard. If it is necessary to use a 3-pin socket, properly install an approved 2-pin adapter.



Do not connect an extension cable to the rectifier or the battery charger.



Keep tools and other metal objects away from the battery terminals. Contact with tools can cause an electric shock.
Do not sit on the **AFISCOOTER S** when it is on a hoist or lifting device.



Explosion hazard



Disposal and recycling: The **AFISCOOTER S** is made of recyclable materials (plastic parts, batteries, electronics, etc.). Information on the proper disposal of your **AFISCOOTER S**, its parts and packaging can be obtained from your authorized specialist dealer.



Wear safety goggles



Contains lead



The battery charger is only suitable for indoor use.



Flammable material! Keep away from naked flames.

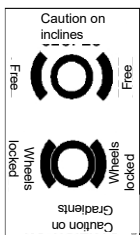

The manual release lever for the electromagnetic brake (EMB) is located at the rear of the **AFISCOOTER S**. When using this lever, ensure that you do not touch the surface of the motor, as it can be very hot and cause injury. Observe the warning sign on the rear of the scooter in the Near the lever.

CHAPTER 3 - SAFETY INSTRUCTIONS for the *AFISCOOTER S*

GENERAL



DANGER! Read and understand these operating instructions in full before riding your new *AFISCOOTER S* scooter for the first time.

Your *AFISCOOTER S* is a modern device for increasing quality of life and mobility. We offer an extensive range of products

that best meets the individual needs of the user. Please note that the final selection and purchase decision regarding the type of *AFISCOOTER S* scooter is the responsibility of the user who is capable of making such a decision, as well as the responsibility of their healthcare professional (i.e. doctor, physiotherapist, etc.).

The content of this manual assumes that a mobility aid professional has adapted the *AFISCOOTER S* mobility scooter to the user and has assisted the prescribing healthcare professional and/or authorized dealer in providing instructions for the use of the product.

There are certain situations, including some medical conditions, in which the user must practice operating the *AFISCOOTER S* mobility scooter in the presence of a trained caregiver. A trained attendant can be defined as a family member or professional who is specially trained to assist a user with various activities of daily living.

When you start using your *AFISCOOTER S* scooter in your daily activities, you will probably encounter situations where you need some practice. Just take your time and you will soon be in full and safe control when driving through doorways, in and out of elevators, up and down ramps and maneuvering over moderately uneven terrain.

Below you will find some precautions, tips and other safety considerations to help you ride the *AFISCOOTER S* safely.

MODIFICATIONS



We have developed and designed the *AFISCOOTER S* to offer you maximum mobility and utility. Under no circumstances should you use any feature, part or function of your

Change, add, remove or deactivate *AFISCOOTER S*. **WARNING!** Do not modify your *AFISCOOTER S* in any way that is not authorized by the manufacturer. Do not use any accessories that have not been tested or approved by the manufacturer.

REMOVABLE PARTS



WARNING! Do not attempt to lift or move your *AFISCOOTER S* by any of its removable parts, including the armrests, seat or cover.

SQUASHING POINTS



There are several points in the **AFISCOOTER S** that could potentially be pinch points. This mainly relates to moving parts such as wheels, drive levers, etc. Always keep your hands, fingers or legs away from moving parts.

SAFETY CHECK BEFORE DEPARTURE



Get to know the feel of your **AFISCOOTER S** and its capabilities. We recommend that you carry out a safety check before each use to ensure that your **AFISCOOTER S** functions smoothly and safely.

Carry out the following inspections before using your scooter:

- ✓ Check the correct tire pressure. Maintain the air pressure specified on each tire, but do not exceed it.
- ✓ Check all electrical connections. Make sure that they are secure and not corroded.
- ✓ Check all connections of the wiring harness. Make sure that they are properly fastened.
- ✓ Check the brakes.
- ✓ Check the charge status of the battery.
- ✓ If you notice a problem, contact your authorized dealer. **AFISCOOTER S dealers** for support.

TIRE PRESSURE



Your **AFISCOOTER S** is equipped with pneumatic tires. Check the tire pressure at least once a week. The correct tire pressure extends the service life of your tires and helps to ensure the smooth operation of your **AFISCOOTER S**.

AFISCOOTER S.

WARNING! It is essential that the air pressure specified on each tire in psi, bar and kPa is maintained at all times. Do not under-inflate or over-inflate your tires. Under-inflation can lead to loss of control, over-inflation can cause the tire to burst. If the specified pressure is not always maintained, this can result in tire and/or wheel damage.

WARNING! Inflate your scooter tires from a regulated air source with an attached pressure gauge

NOTE: If the tires on your **AFISCOOTER S** are only marked with a psi value, use the following conversion formulas to determine the bar or kPa value:

$$\text{Bar} = \text{psi} \times 0.06895$$

$$\text{kPa} = \text{psi} \times 6.89476.$$

WEIGHT RESTRICTIONS



Your scooter is designed for a maximum weight. Details can be found in Appendix A "Technical data".

DUTY! Stay below the specified payload limit for your

AFISCOOTER S. Exceeding the payload limit will invalidate your warranty.

We accept no responsibility for injuries and/or damage to property resulting from non-compliance with the weight restrictions.

WARNING! Do not carry passengers on your scooter. The transportation of passengers on your **AFISCOOTER S** can lead to instability.

INFORMATION ABOUT INCLINATIONS



More and more buildings have ramps with specific angles of inclination designed for easy and safe access. Some ramps may have turning loops (180-degree turns), which ensure good cornering behavior on your

AFISCOOTER S

require.

- ✓ Proceed with extreme caution when approaching the slope of a ramp or incline.
- ✓ Take your **AFISCOOTER S** wide around tight bends. When you do this, the rear wheels of the scooter make a wide arc. Do not cut the bend and make sure that you do not hit or get caught on the corners of the railings.
- ✓ When descending a ramp, leave the speed of the **AFISCOOTER S** in the slowest setting to ensure a safe, controlled descent.
- ✓ Avoid abrupt stops and starts.

AFISCOOTER S - 10 km/h

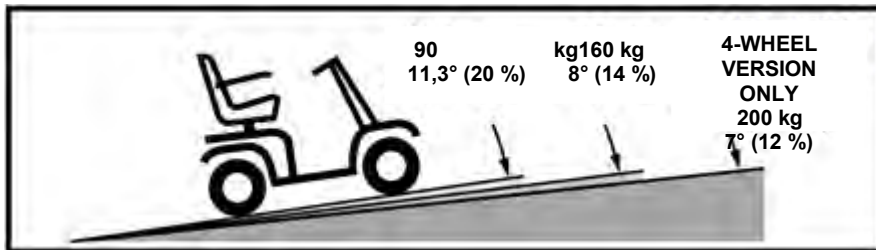

AFISCOOTER S - 12 km/h

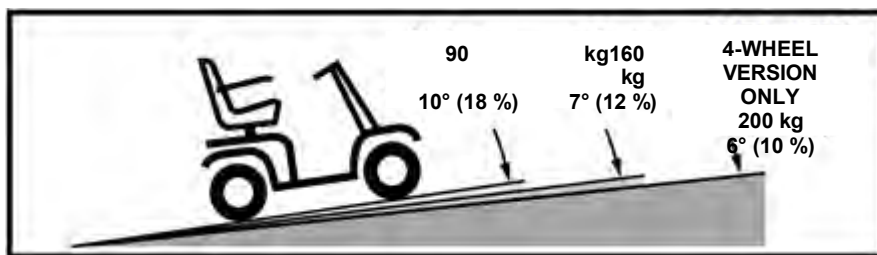

AFISCOOTER S - 15 km/h

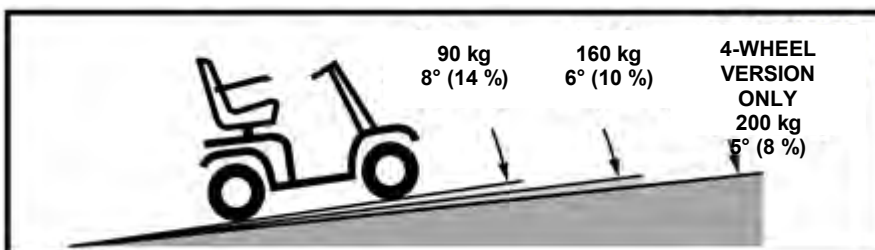

Fig. A: Recommended maximum angle of inclination

When riding uphill, try to keep your **AFISCOOTER S** moving. If you have to stop, start up again slowly and then accelerate carefully. When driving down a slope, set the speed switch to MIN and only drive forwards. If your **AFISCOOTER S** starts to descend the slope faster than desired, let it come to a standstill by releasing the drive lever and then push the drive lever slightly forwards to ensure a safe and controlled descent.

WARNING! If you are sitting on or standing next to the **AFISCOOTER S** on a downhill slope, do not switch it to freewheel mode under any circumstances.

WARNING! When driving on a downhill slope, do not drive in a zigzag or diagonally upwards.

Always ride your **AFISCOOTER S** straight up the slope. This greatly reduces the risk of tipping over or falling. Always be extremely careful when riding up a slope.

WARNING! Do not drive your **AFISCOOTER S** diagonally up or down a slope; if possible, do not stop while driving up or down a slope.

WARNING! Do not drive up or down any potentially dangerous slopes (e.g. on surfaces covered with snow, ice, cut grass or wet leaves).
are).

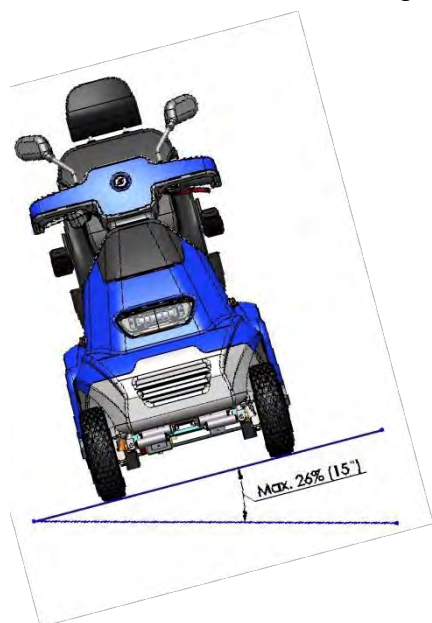

WARNING!

Even if your **AFISCOOTER S is capable** of negotiating gradients greater than those shown in Figure A, you must under no circumstances exceed the specifications for riding on slopes or other technical data contained in this manual. Otherwise, your **AFISCOOTER S** could become unstable.

Please note that ramps for public access are not subject to government regulation in all countries and therefore do not necessarily have the same standard gradient. Other gradients may be naturally occurring or not specifically designed for electric scooters. Figure A illustrates the stability of your **AFISCOOTER S** and its climbing ability even under different weight loads and under controlled test conditions.

These tests were carried out with the **AFISCOOTER S seat** in the highest position and in the position furthest back. Use this information as a guideline. The ability of the **AFISCOOTER S to** ascend slopes is influenced by your weight, its speed, the approach angle on the slope and the setting of the **AFISCOOTER S**.

WARNING! Any attempt to ride up or down a steeper slope than shown in Figure A may cause your **AFISCOOTER S to** become unstable and tip over.

WARNING! Never carry an oxygen cylinder weighing more than 6.8 kg. Never place more than 8 kg in the front basket or more than 10 kg in the rear basket.



Figure B: Normal driving position Figure C: Driving position for increased stability

When approaching an incline, it is best to lean forward. **See illustrations B and C.** This shifts the center of gravity of you and the **AFISCOOTER S** towards the front of the **AFISCOOTER S** for improved stability.

NOTE: If the drive lever is released while you are driving forwards up a ramp, the AFISCOOTER S may roll back approx. 30 cm before the brake engages. If the drive lever is released while you are reversing, the AFISCOOTER S may roll back about one meter before the brake engages.

INFORMATION ON CORNERING

Excessive cornering speeds can lead to tipping. Factors that affect the risk of tipping include the speed at which you corner, the steering angle (how sharply you turn), uneven road surfaces, sloping road surfaces, driving from an area with low traction to an area with high traction (e.g. driving from a grass surface to a paved surface, especially at high speed while turning) and abrupt changes in direction. High speeds when negotiating bends are not recommended. If you have the feeling that you might tip over in a bend, reduce your speed and steering angle (i.e. reduce the sharpness of the bend) to prevent your **AFISCOOTER S** from tipping over.

WARNING! Reduce your speed when negotiating tight bends and keep your center of gravity stable. When riding the **AFISCOOTER S** at higher speeds, do not enter tight bends. This greatly reduces the risk of tipping over or falling. Always use common sense when cornering.

INFORMATION ON BRAKING

Your **AFISCOOTER S** is equipped with two powerful braking systems:

- ✓ Regenerative braking system: Uses electricity to brake the vehicle quickly when the drive lever returns to the center/stop position.
- ✓ Parking brake: Activated automatically after the vehicle has been braked to a near standstill by regenerative braking or if the power supply to the system is interrupted for any reason.

OUTDOOR LANES

- ✓ Your **AFISCOOTER S** is designed to provide optimum stability under normal riding conditions on dry, level concrete or asphalt surfaces.

However, we are aware that you will occasionally encounter other surfaces. For this reason, your **AFISCOOTER S** is designed to work well on compacted soil, grass and gravel. You can use your **AFISCOOTER S** safely on lawns and in parks.

- ✓ Reduce the speed of the **AFISCOOTER S** if you are riding on uneven terrain and/or soft ground.
- ✓ Avoid tall grass, which can become entangled in the chassis.
- ✓ Avoid loose gravel and sand.
- ✓ If you feel unsafe on a riding surface, avoid it.

PUBLIC ROADS AND PATHS

WARNING! Do not ride your **AFISCOOTER S** on public roads or paths.

It may be difficult for other road users to see you when you are sitting on your **AFISCOOTER S**. Observe all local regulations for pedestrian traffic. Wait until the path is clear and then proceed with extreme caution.

FIXED OBSTACLES (STEPS, KERBS, ETC.)



WARNING! Do not drive near raised surfaces, unprotected projections and/or landings (kerbs, porches, stairs, etc.).

WARNING! Do not attempt to drive up or down an obstacle that is too high.

Do not attempt to reverse down a step, kerb or other obstacle. This can

AFISCOOTER S to tip over. **WARNING! Make** sure that your **AFISCOOTER S** is perpendicular to any kerb that you may have to negotiate.

WARNING! Do not attempt to drive over a kerb that is higher than 12 cm.

PRECAUTIONARY MEASURES IN BAD WEATHER

Avoid exposing your **AFISCOOTER S** to harsh weather conditions. If you are suddenly caught out by rain, snow, extreme cold or heat while riding your **AFISCOOTER S**, move to a sheltered area as quickly as possible. Dry your **AFISCOOTER S** thoroughly before storing, charging or operating it.

FORBIDDEN! Operation in rain, snow, salt, fog or spray mist and on icy, slippery surfaces can impair the electrical system.

WARNING! Prolonged exposure to extremely hot or cold weather conditions can affect the temperature of parts of the **AFISCOOTER S** and possibly cause skin irritation. Be careful when using your **AFISCOOTER S** in **extremely hot** or cold weather or if you expose your **AFISCOOTER S** to direct sunlight for an extended period of time.



WARNING The surface temperatures can increase if they are exposed to external heat sources (e.g. sunlight).

FREE RUN MODE

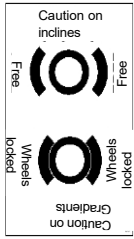

Your **AFISCOOTER S** is equipped with a manual freewheel lever which, when pressed forward, allows the **AFISCOOTER S** to be pushed. For more information on how to activate or deactivate the freewheel mode on the **AFISCOOTER S**, see chapter 4 "General description of the **AFISCOOTER S**".

WARNING! If your **AFISCOOTER S** is in freewheel mode, the parking system is disengaged.

- ✓ Only uncouple the drive motors on a level surface.
- ✓ Make sure that the key is removed from the key switch.
- ✓ Stand next to the **AFISCOOTER S** to activate or deactivate freewheel mode. Never do this while you are sitting on the **AFISCOOTER S**.
- ✓ After you have finished pushing the **AFISCOOTER S**, always return to driving mode to engage the brakes (pull the manual freewheel lever backwards).
- ✓ An additional function built into the **AFISCOOTER S** is **push-too-fast** protection, which protects it from excessive speed in freewheel mode.
Push-too-fast works in two ways:
 - ✓ If the key is in the OFF position while the **AFISCOOTER S** is in freewheel mode, the **AFISCOOTER S control** unit activates regenerative braking if it is pushed faster than the pre-programmed upper speed limit allows. In this case, the control unit acts as a speed controller.
 - ✓ If the key is in the ON position while the **AFISCOOTER S** is freewheeling, you will encounter considerable resistance at any speed. This prevents the **AFISCOOTER S** from unintentionally gaining momentum if the freewheel lever is accidentally activated while riding the **AFISCOOTER S**.
 - ✓ When using this lever, ensure that you do not touch the inside surface of the motor, as it can be very hot and cause injury. Observe the warning sign on the back of the scooter near the lever.

STAIRS AND ESCALATORS

AFISCOOTER S scooters are not suitable for use on stairs or escalators.

Always use an elevator.

WARNING! Do not use your **AFISCOOTER S** to climb stairs or escalators.

DOORS

- ✓ Determine whether the door opens towards you or away from you.
- ✓ Use your hand to turn the door knob or to push the door handle or push bar.
- ✓ If the door opens away from you, drive your **AFISCOOTER S** carefully and slowly forwards to push the door open.
If the door opens towards you, reverse your **AFISCOOTER S** carefully and slowly to pull the door open.

TRAINING

Modern elevators have a safety mechanism at the edge of the door that opens the door(s) again when it is operated.

- ✓ If you are in the doorway of an elevator and the door(s) start to close, press on the rubber edge of the door or allow the rubber edge of the door to touch the **AFISCOOTER S**; and the door will open again.
- ✓ Make sure that handbags, parcels or **AFISCOOTER S** accessories cannot get caught in the elevator doors.

NOTE: Sometimes maneuvering with the **AFISCOOTER S** in elevators and building entrances can be difficult. Be careful when maneuvering with your **AFISCOOTER S** in confined spaces and avoid areas that could pose a problem.

LIFTS AND HOISTS

When traveling with your **AFISCOOTER S**, it may be necessary to use a lift or lifting device to facilitate transport. We recommend that you read the manufacturer's instructions, specifications and safety information carefully before using such a lifting device.

WARNING! Never remain seated on the **AFISCOOTER S** when it is on a lifting device. Your **AFISCOOTER S** was not designed for such use and you are solely responsible for any damage or injury resulting from such use.

BATTERIES (see also "Battery replacement", page 29)



In addition to the warnings listed below, observe all other information on handling the battery.

FORBIDDEN! Battery terminals, clamps and corresponding accessories contain lead and lead compounds. Wear safety goggles and gloves when handling batteries and wash yourself after handling

the hands.

WARNING! The batteries of the scooter are heavy. (see Appendix A "Technical data"). If you are unable to lift this much weight, you should always seek assistance. Use suitable lifting techniques and avoid lifting beyond your capacity.

WARNING: Always protect the batteries from freezing and never charge a frozen battery.

WARNING: Connect the battery cables correctly. The RED cables (+) must be connected to the positive terminals or poles (+) and the BLACK cables (-) must be connected to the negative terminals or poles (-) of the battery. Replace damaged cables immediately. Protective caps must be fitted over all battery terminals.

NOTE: If the battery is damaged or cracked, immediately place it in a plastic bag and contact your local waste disposal facility or an authorized **AFISCOOTER S dealer** for disposal instructions.

TRANSPORTATION ON A MOTOR VEHICLE

The manufacturer does not recommend that you remain seated on the **AFISCOOTER S** during transportation on a motor vehicle. The **AFISCOOTER S** should be stowed in the trunk of a car or on the loading area of a truck or van with the batteries removed and properly secured. In addition, all removable parts of the **AFISCOOTER S**, including the armrests, the seat and the

The cover must be removed and/or properly secured during transportation.

WARNING: Although your **AFISCOOTER S** may be equipped with an optional restraint belt, this belt is not designed for restraint during transportation in a motor vehicle. Any person riding in a motor vehicle must be properly restrained in the motor vehicle seat with seat belts securely fastened.

WARNING: Do not sit on the **AFISCOOTER S** while this scooter is in a moving vehicle.

WARNING! Always make sure that **theAFISCOOTER S** and its batteries are properly secured when being transported. The batteries must be secured in an upright position and protective caps must be fitted to the battery terminals. Batteries must not be transported together with flammable or combustible objects.

HOLDING STRAP

Although your **AFISCOOTER S** may be equipped with an optional restraint belt, this belt is not designed for restraint during transportation in a motor vehicle. Any person riding in a motor vehicle must be properly restrained in the motor vehicle seat with seat belts securely fastened.



WARNING: Do not sit on the **AFISCOOTER S** while this scooter is in a moving vehicle.

WARNING: Make sure that the **AFISCOOTER S** and its batteries are properly secured when it is being transported.

PREVENT UNINTENTIONAL DRIVING

WARNING: Switch off the main switch of the scooter if it is not expected to be used for a long period of time. This prevents unexpected driving caused by accidentally touching the drive lever.

GETTING ON AND OFF THE **AFISCOOTER S**



Getting on and off the **AFISCOOTER S** requires a good sense of balance. Please observe the following safety instructions when getting on and off the **AFISCOOTER S**:

- ✓ Remove the key from the key switch.
- ✓ Make sure that the **AFISCOOTER S** is not in freewheel mode
- ✓ (see chapter 4 "General description of the **AFISCOOTER S**").
- ✓ Make sure that the seat is properly secured.
- ✓ Swivel the armrests upwards.

WARNING: Position yourself as far back in the seat as possible to prevent the **AFISCOOTER S** from tipping over and causing injury.

WARNING! Avoid shifting your entire weight onto the armrests of the **AFISCOOTER S** and do not place weights on the armrests, e.g. during transportation. Such use can cause the **AFISCOOTER S** to tip over, which can result in a fall from the **AFISCOOTER S** and/or injuries.

WARNING! Avoid shifting your entire weight to the ground. This can cause the **AFISCOOTER S** to tip over.

STRETCH AND BEND

Avoid stretching and bending while riding the **AFISCOOTER S**. If you lean forward, there is a risk of accidentally touching the control lever. If you lean to the side while seated, there is a risk of tipping over. It is important to maintain a stable center of gravity so that the **AFISCOOTER S** does not tip over. We recommend that you determine your personal limits and practise bending and stretching in the presence of a qualified assistant.

WARNING! Do not reach for objects by bending, stretching or leaning over them in order to pick them up from the **AFISCOOTER S floor** or from one side of the **AFISCOOTER S**. This can lead to a change in your center of gravity and the weight distribution of the **AFISCOOTER S**, which can cause it to tip over.

FORBIDDEN! Keep your hands away from the tires and wheels while driving. Note that loose-fitting clothing can get caught in the tires and wheels.

PRESCRIPTION DRUGS AND PHYSICAL LIMITATIONS

The **AFISCOOTER S** user must exercise care and common sense when riding the **AFISCOOTER S**. This also includes an awareness of safety issues associated with the use of prescription or over-the-counter medication or certain physical limitations.

WARNING: Talk to your doctor if you are taking prescription or over-the-counter medication or if you have certain physical limitations. Some medications and limitations may affect your ability to operate the **AFISCOOTER S** safely.

ALCOHOL AND SMOKING



The user of the **AFISCOOTER S** must exercise caution and common sense when operating the **AFISCOOTER S**. ***This includes being aware of safety issues when under the influence of alcohol or when smoking.*** This also includes being aware of safety problems when under the influence of alcohol or when smoking. **WARNING!** Do not ride the **AFISCOOTER S**,

while under the influence of alcohol, as this may impair your ability to operate the **AFISCOOTER S** safely.

WARNING! The manufacturer strongly advises against smoking while sitting on the **AFISCOOTER S**, even though the **AFISCOOTER S seat** has passed the necessary test requirements for resistance to ignition in accordance with EN 1021-2:2006. You must adhere to the following safety guidelines if you decide to smoke cigarettes while sitting on your **AFISCOOTER S**.

- ✓ Do not leave burning cigarettes unattended.
- ✓ Keep ashtrays at a safe distance from the seat cushions.
- ✓ Always make sure that the cigarettes are completely extinguished before disposal.

ELECTROMAGNETIC AND RADIO INTERFERENCE (EMI/RFI)



WARNING! Laboratory tests have shown that electromagnetic and radio frequency waves can affect the performance of scooters. Electromagnetic (EMI) and radio frequency interference (RFI) can be generated by sources such as cell phones, mobile two-way radios (e.g. walkie-talkies),

radio transmitters, television transmitters, amateur radio (HAM) transmitters, wireless computer links, microwave signals, paging transmitters and medium-range mobile transceivers used by emergency vehicles. In some cases, they can cause unintentional movement or damage to the controls. Every electric vehicle is protected against electromagnetic interference to a certain degree.

The higher the immunity level, the greater the protection against electromagnetic interference. This product was tested with an immunity level of 20 V/m and passed this test.

WARNING! Please note that cell phones, two-way radios, laptops and other types of radio transmitters can cause unintentional movements of your scooter.

AFISCOOTER S due to electromagnetic interference. Be careful when using one of these devices when operating your **AFISCOOTER S** and avoid proximity to radio and television transmitters.

WARNING! Adding accessories or components to a scooter may increase its susceptibility to electromagnetic interference. Do not modify your **AFISCOOTER S** in any way that is not authorized by the manufacturer.

WARNING! The **AFISCOOTER S** itself can interfere with other electrical devices in the vicinity, such as alarm systems.

NOTE: *Further information on electromagnetic and radio interference can be found in chapter 10 or can be obtained from your authorized dealer.*

CHAPTER 4 - GENERAL DESCRIPTION OF THE AFISCOOTERS

Note: The figures in brackets refer to the parts shown in Figures 1, 2 and 3.

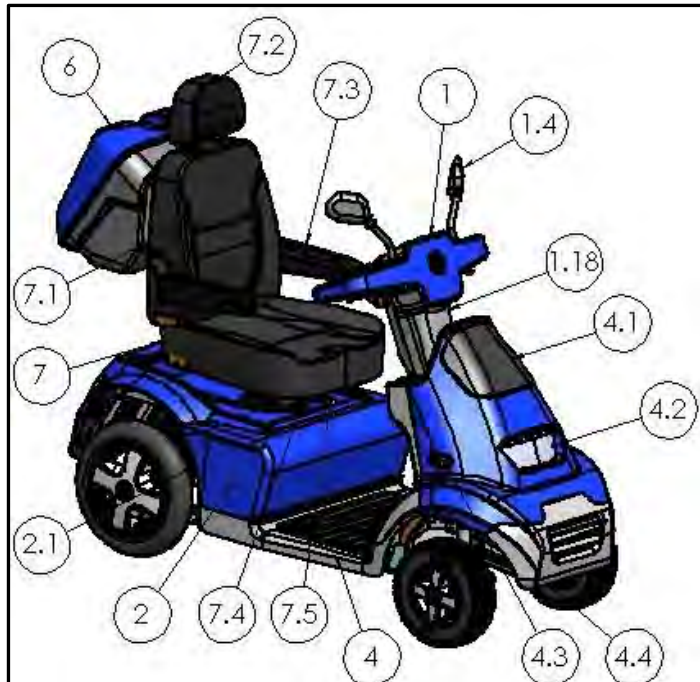

Figure

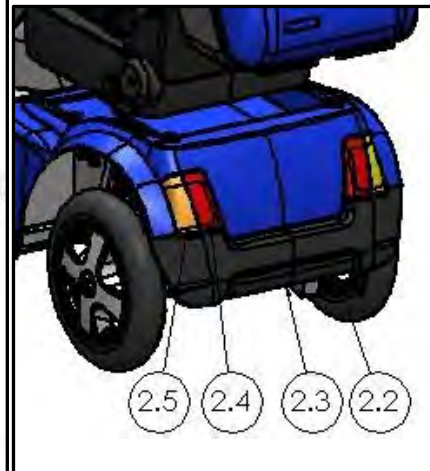

1Figure 2

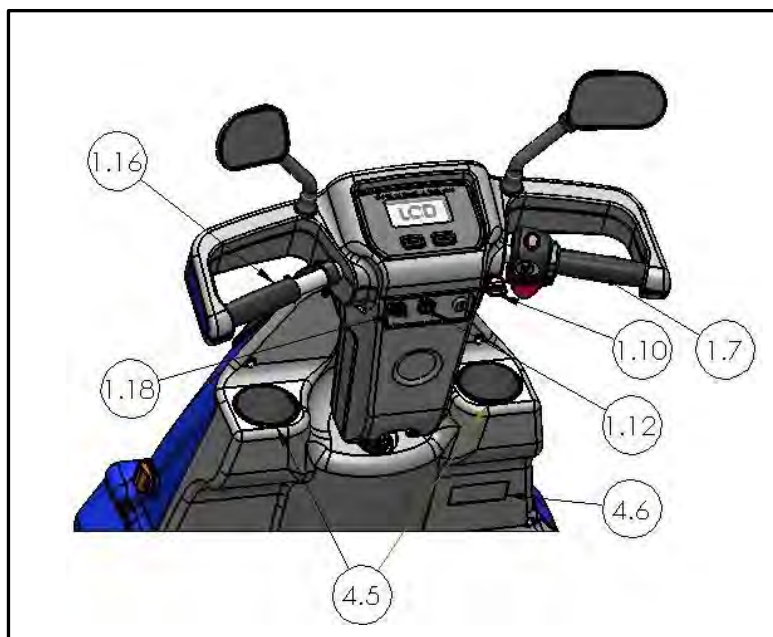



Figure 3

Cup holder (4.5)	right and left
Label with serial number and manufacturer's data (4.6)	The serial number and manufacturer's data can be found on a plate on the strainer in front of Your feet.
Steering column (1) / Handlebar (1.7)	The AFISCOOTER S is designed to be operated by both right-handed and left-handed users, but is supplied with right-handed controls. Controls for left-handed users can be set up by your specialist dealer.
Rear-view mirror (1.4)	Each AFISCOOTER S has either 1 or 2 rear-view mirrors.
Drive lever (1.8)	Used to control the speed of the AFISCOOTER S is used.
Brake lever (1.16)	Used for braking in emergencies or when required. Manual parking brake - push the lever as far as it will go and press the button on the side of the lever.
Charging socket (1.12)	Used to connect the charging plug to the Charging the battery.
Handlebar adjustment lever (1.10)	The handlebars can be adjusted forwards and backwards. Release the lever, make the adjustment and return the lever to the locked position.
USB charging socket (1.18)	Used to connect cell phones and other electronic devices to the Charging (up to 2 A).
Front storage compartment (4.1)	For transporting parcels and personal items. Maximum Load capacity 8 kg.
Headlights (4.2) and Front indicators (4.3)	(A) Headlights for poor visibility (B) Blinker for turn signals
Front bumper (4.4)	
Battery cover (2)	Protects the drive unit, the electronics and the batteries.

Fuses (2.1a, 2.1b)	2.1a - Main fuse 70 A - semi-automatic 2.1b - Charging fuse 15 A - semi-automatic If there is a gap between the rear wheel and the battery cover
Manual lever for releasing the electromagnetic brake (EMB) (2.2)	A manually operated release lever at the rear of the AFISCOOTER S can be pushed or pulled. Press or pull the lever as indicated on the label:  = disengage (push),  = engage (drive). If the lever is in the disengaged position, the AFISCOOTER S cannot be operated or driven. Note: After the lever has been operated, you must reset the system, i.e. switch the key switch to the OFF position and back to the ON position. Note: Never move the lever to the release position when the AFISCOOTER S is on an incline. <i>is located.</i>
Rear bumper (2.3)	
Final and Brake lights (2.4)	
Rear indicators (2.5)	
Seat (7)	The AFISCOOTER S seat is equipped with folding armrests (7.3) to allow easy access to the seat. The seat itself can be folded for easy access can be swiveled.
Backrest (7.1)	
Headrest (7.2)	
Armrests (7.3)	Are used for easy access. Can be folded upwards become.

Seat adjustment lever (7.4)	Is used for adjusting the seat to used at the front and rear.
Seat swivel lever (7.5)	Used to swivel the seat through 45° or 90° in both directions.
Seat height adjustment	The seat height must be set by a qualified technicians can be hired.
Rear luggage box (6)	Maximum load capacity 10 kg.
Floor (4)	Covered with carpet that can be cleaned can be removed.

CHAPTER 5 - SETTING INSTRUCTIONS

(The numbers refer to figures 4 and 5.)

Steering column angle adjustment (1.7)	<p>The steering column angle is set as follows:</p> <ul style="list-style-type: none"> • Release the steering column adjustment lever (1.10) by pressing it down. • Leave the lever at the desired position. Get started.
Adjusting the handlebar height	<p>The handlebar height can be adjusted by a technician by approx. 20 mm can be adjusted.</p>
Sitting on the AFISCOOTER S	<p>Before riding the AFISCOOTER S, make sure that the plug is disconnected from the charging socket (1.12).</p> <p>Note: If the plug is in the charging socket, the AFISCOOTER S cannot be operated.</p> <p>Use the seat swivel lever (7.5) to turn the seat to the side and raise the armrest (7.3) so that you can sit comfortably on the seat.</p> <p>You can use the seat adjustment lever (7.4) to adjust the position of the seat forwards and backwards.</p> <p>set.</p>
Handlebars and Hand protectors	<p>When driving, always keep your hands on the Handlebars (1.7) and inside the hand protectors.</p>
Adaptation of the shock absorbers to the user	<p>It is possible to adjust the rear shock absorbers to the desired load or type of use of the AFISCOOTER S. If necessary, ask a technician to adjust the shock absorbers.</p> <p>for your needs.</p>

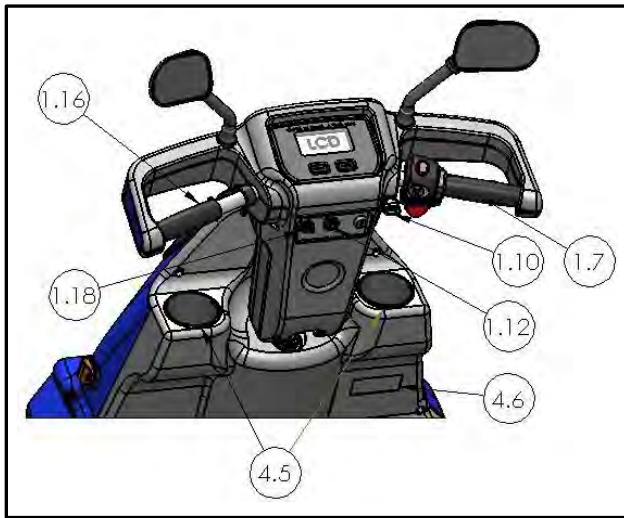

Figure 4

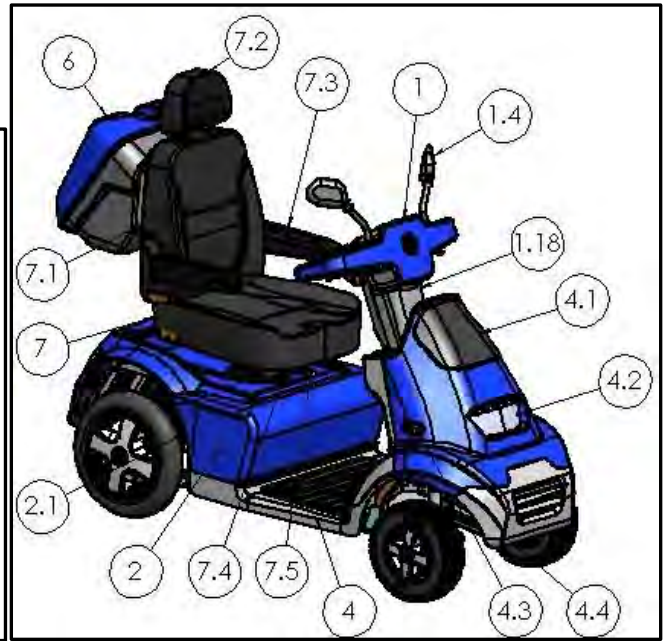

Figure 5

CHAPTER 6 - OPERATING INSTRUCTIONS

6.1 GENERAL

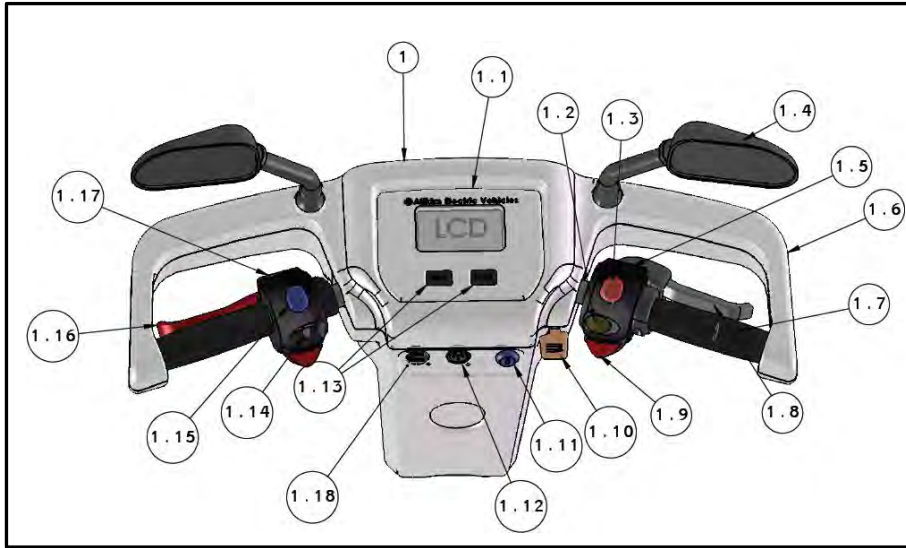

Figure 6

(The numbers refer to figures 6 and 7.)

<p>Key switch (1.11)</p>	<ul style="list-style-type: none">• The master key switch is located at the top of the steering column (1). The key switch has two positions:<ul style="list-style-type: none">✓ OFF - The AFISCOOTER S cannot be driven and the electromagnetic brake (EMB) is applied.✓ ON - The AFISCOOTER S is supplied with power and the electromagnetic brake (EMB) is automatically released as soon as the drive lever is pressed.To drive the AFISCOOTER S, insert the key into the key switch and turn it to ON (clockwise). The switch remains in this position and the LCD (1.1) lights up. <p>Note: The key switch is used to operate the of the AFISCOOTER S, not for locking.</p>
--------------------------	--

Automatic switch-off	<p>If the key switch is set to ON, the control system is automatically switched off after a few minutes (normally 20) to conserve the battery.</p> <p>For automatic switch-off, turn the key switch to OFF and then back again to ON (ON).</p>
Setting the handbrake	<p>The handbrake cable mechanism can be adjusted by an authorized technician.</p> <p>The handbrake is part of the safety system. Do NOT set them yourself, but get professional help!</p>
Driving lever and handbrake	<p>Driving: Press the drive lever (1.8) lightly until you have reached the desired speed. Your speed is directly proportional to the deflection of the drive lever.</p> <p>Stopping: Release the drive lever (1.8). The AFISCOOTER S stops automatically and gradually.</p> <p>Manual parking brake - push the lever as far as it will go and press the button on the side of the lever.</p> <p>Note: You can use the manual Also use the parking brake (1.16) for emergency braking.</p>
Signaling	<p>Before turning, press the corresponding blinker switch left or right (1.14). To switch off the blinker, press the switch forwards.</p> <p>If a blinker is activated, the corresponding LED flashes (5.3 or 5.4).</p> <p>Depending on the model, a signal tone may also sound (depending on local regulations). To switch off the display, press the again.</p>
Signal tone buttons (1.9)	<p>Press one of the 2 buttons (1.9) to activate the signal tone.</p> <p>The signal tone sounds automatically under the following conditions (<i>unless this is prohibited by law</i>):</p> <ol style="list-style-type: none"> 1. when reversing

	<p>2. when the left or right turn signal is activated</p> <p><u>Note:</u> It is possible to deactivate the signal tone function by changing a DIP switch on the control panel to which must be carried out by an authorized technician.</p>
Headlight switch	<p>To switch on the headlights and tail lights, press the lighting button (1.15).</p> <p>When the lighting is switched on, the lighting LED (5.6) lights up.</p> <p>To switch off the lighting, press the button again.</p>
Flashing warning button (1.17)	<p>The hazard warning button activates all flashing lights on the</p> <p>AFISCOOTER S.</p> <p>To switch off the hazard warning lights, press the button again.</p> <p>When the hazard warning lights are activated, both LEDs (5.3 and 5.4).</p>
Locking during loading	<p>When the AFISCOOTER S is being charged, it is in lock mode. It cannot be ridden in this mode. During the charging process a signal lamp (5.13) lights up.</p>
Switch for safe driving at half speed (1.2)	<p>Drive very slowly and carefully when driving on ramps, high kerbs and sharp bends. You should set the switch for safe driving (1.2) to half speed mode. Never attempt to drive over an obstacle that exceeds the maximum recommended angle of inclination and the obstacle height specified in the data sheet.</p> <p>Always drive carefully and adapt your speed to the road conditions.</p> <p>Before sharp bends, reduce the speed of the AFISCOOTER S to half speed to prevent it from tipping over.</p> <p>prevent.</p>

<p>Parking</p>	<p>After stopping the AFISCOOTER S, turn the key switch (1.11) to OFF and remove the key. The LCD switches off.</p> <p>Note: The electromagnetic brake (EMB) is automatically locked when the drive lever is released and the AFISCOOTER S is moved to the</p> <p>has come to a complete standstill.</p>
----------------	---

6.2 USE OF THE LC DISPLAY

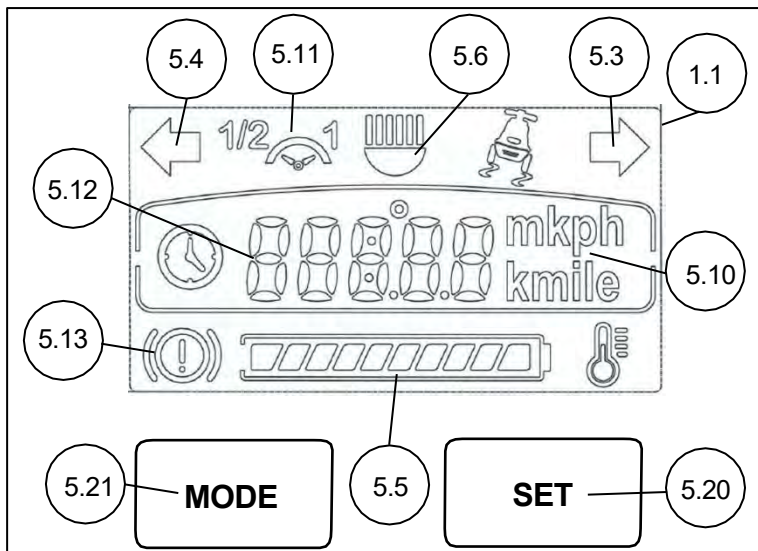

Figure 7

(The numbers refer to figures 6 and 7.)

LC display button	When driving and operating the AFISCOOTER S, all necessary information is shown on the LC display (1.1). See details below.
Battery status display	The battery capacity indicator (5.5) on the LC display shows the remaining battery capacity. Like the fuel gauge in a car, the display is not absolutely accurate; it is merely a guide to prevent you from running out of power. The accuracy of the display also depends on the type and age of the batteries. If the display shows 2 to 3 bars, charge the batteries as soon as possible. If the display shows a flashing bar, recharge immediately. You can only ride a short distance (3 to 4 km on level ground). The accuracy of the battery display also depends on the type and age of the battery. of the batteries.
Fault display	The AFISCOOTER S is equipped with a fault indicator. The fault display appears as a flashing code on the battery display and as an error code on the LC display (5.5). Further details can be found in the maintenance instructions for the AFISCOOTER.
Lighting display	When the main lighting is switched on (front and rear), a symbol lights up (5.6).
Turn signal indicators	When the indicators are switched on, the symbols (5.3 and/or 5.4).
Display for half speed	When the half-speed switch (1/2) is in the half-speed position, the symbol "1/2" to (5.11).

Alarm display	If one of the following conditions exists, the alarm indicator (5.13) lights up: Motor is overheated, the panic brake has been applied or the manual release lever of the electromagnetic brake (EMB) is in the OPEN position.
Speed display (5.12)	The LC display shows the speed of the AFISCOOTER S digitally. It is displayed in kph (km/h) or mph (miles per hour). A technician can change the unit for set the speed.
MODE and RESET buttons button	The MODE/RESET button (5.20) switches the digital display from speed to distance or time. The distance traveled is displayed in km or miles and the time in hours. (Note: the speed unit can be set by a technician). If you press the MODE button to select the "Travel time" and "Travel distance" modes and hold it down for longer than 7 seconds, the travel time and travel distance are reset to zero. reset.
Setup button	The setup button (5.21) is used to set the Clock.

Setting the clock	<p>If you switch to time mode with the MODE button and hold it down for 7 seconds, you will enter time setting mode.</p> <p>Setting the clock:</p> <p>Use the left Setup button and the right Mode button as follows:</p> <p>Each press of the Mode button changes the time unit and the selected unit flashes. While flashing, each</p> <p>Press the Setup button to increase the unit by 1.</p>		
	Level	Display	Flashing
	1	HH:mm	mm
	2	HH:mm	HH
	3	DD.MM or MM.DD	DD
	4	DD.MM or MM.DD	MM
	5	20YY	YY
	6		Saving the updated time and the date

6.3 DRIVING AND GENERAL USE

Overcoming obstacles	<p>To overcome an obstacle, drive the AFISCOOTER S forwards towards the obstacle until the front wheel touches the obstacle and then increase the speed while maintaining your direction of travel.</p> <p>Speed.</p>
----------------------	--

<p>Gradients and curves</p>	<p>Reduce the speed to a minimum before sharp bends, especially on inclines, to prevent tipping over.</p> <p>The AFISCOOTER S is capable of climbing slopes with a greater angle of inclination than the recommended safe angle of inclination.</p> <p>Do not ride uphill if you are not sure. However, drive very slowly and avoid more than 26% (15°).</p>	
<p>Before use</p>	<p>After reading through this entire manual and before using the AFISCOOTER S, carry out a visual inspection of the vehicle to ensure that there is no visible damage. If you have any questions or concerns please contact your dealer.</p>	
<p>Programming the control unit</p>	<p>Several parameters of the AFISCOOTER S control unit can be programmed. Programming may only be carried out by a trained, authorized technician. Incorrect programming can cause abnormal operation of the AFISCOOTER S and lead to damage and malfunctions. lead to injuries.</p>	

Function test	<p>A function test is strongly recommended when you receive your AFISCOOTER S for the first time or after a period in which you have not used the AFISCOOTER S. Proceed as follows:</p> <ol style="list-style-type: none"> 1. Switch on the key switch. 2. Make sure that the LC display is switched on. 3. Slowly press the drive lever and check that the AFISCOOTER S moves at a speed that corresponds to the degree to which you press the lever. 4. Release the drive lever and make sure that the AFISCOOTER S stops gently and that you hear the click of the electromagnetic brake (EMB) engaging. 5. Check that all buttons on the handlebars are working properly. 6. Turn off the key switch. <p>Your AFISCOOTER S is now ready to ride.</p>
Before use	<p>Before using the AFISCOOTER S, make sure that you know your own weight and the weight of any objects you are transporting on the device. The maximum payload is 160 kg or 200 kg (depending on model).</p>
Security /seat belt	<p>Always wear the seat belt when it is required as a front pelvic support or when required by local traffic regulations. A seat belt can be ordered from your local dealer (see optional equipment for AFISCOOTER S in the appendix A).</p>

Save the **AFISCOOTER S** in a motor vehicle for transportation

If the **AFISCOOTER S** is to be transported in a motor vehicle, it must be secured (see Figure 8). Attach the 4 yellow painted eyelet plates (2 on the front and 2 on the rear of the scooter) to the car's securing hooks using commercially available, approved tensioning straps.

Warning: Do not allow anyone to sit on the AFISCOOTER S during transportation.

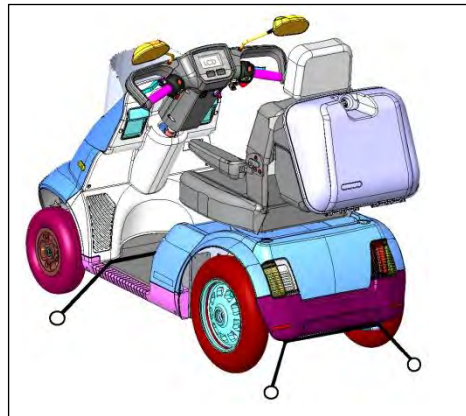

Figure 8

Transportation

To reduce the height of the **AFISCOOTER S** during transportation, the seat can be adjusted as described in chapter 8 "Maintenance" and the steering column into the steering horizontal position.

CHAPTER 7 - LOADING

Read the instructions for the charger before using it.

Warning: If you use a charger other than the one supplied with your AFISCOOTER S, ask your dealer for instructions.

CHARGING THE BATTERIES (see Fig. 10)

1. Insert the charging plug (8) into the charging socket (9) located on the right-hand side of the steering column.
2. Plug the mains cable of the charger (10) into a wall socket.)¹¹(
3. When the charging process is complete, unplug the charger power cable (10) from the socket (11) and then unplug the charger plug (8) from the charging socket)⁹(
4. Under ideal storage conditions, batteries that have been fully charged and not used should be recharged every 6 months.
5. If you do not expect to use your AFISCOOTER S for a longer period of time, we recommend charging it for two days and then disconnecting the batteries.
6. If you have not used your AFISCOOTER S for a long time, charge the batteries for at least 24 hours before riding.

Recommended loading routine

1. Use the scooter throughout the day as required or until the charge level is low, according to the battery indicator on the LC display.
2. Charge the batteries of the electric scooter overnight at the end of the day.
3. The batteries do not need to be disconnected at the end of the charging process. The charger works automatically and switches itself off.
4. It is not necessary to charge the scooter's batteries at the end of each journey, unless you do not intend to use the scooter that day.
5. If you charge the electric scooter during the course of the day, you should carry out a full charge.
6. It is not recommended to leave the batteries uncharged for several days, as this can reduce the driving distance and the service life of the batteries.

- As long as the charging plug is inserted in the charging socket, the electronic control unit of the **AFISCOOTER S** automatically interrupts the power supply to the electrical system and the vehicle cannot be driven.
- The charger supplied is suitable for charging lead-acid batteries (dry or gel batteries). Only use the specified charger type. Ask your dealer before using a different charger.

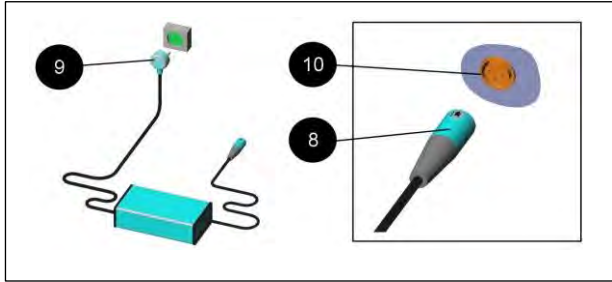

Figure 10

CHAPTER 8 - MAINTENANCE

Note:

1. Maintenance instructions are available for trained technicians.
2. The figures in brackets refer to the parts shown in Figure 11.



Although the **AFISCOOTER S** requires very little maintenance, you should not neglect it.

The expected service life of the **AFISCOOTER S** is 7 years and can be considerably longer with careful care and maintenance.

When carrying out maintenance work on the **AFISCOOTER S**, make sure that it is standing on a level surface and that the key is not inserted.

Regular maintenance work

- ✓ **Note:** No special tools are required for regular maintenance.

No.	Type of work	Frequency
1	Check air pressure in all tires	Every week
2	Check emergency brakes	Every week
3	Normal driving and stopping check	Every month
4	Check tire wear	Every month
5	Check for missing or damaged parts (see Figures 1 to 4)	After receiving the AFISCOOTER S or after a longer period of time without Use
6	Tight fit of all screws and parts check	Once a year through a Technician
7	Battery replacement (To replace the batteries, the seat and the battery cover (located under the seat) must be removed).	<ul style="list-style-type: none"> • Every 2 to 3 years • After around 300 to 400 complete charging cycles /discharge cycles • If the distance you can cover on a single charge becomes short or • After recommendation by a technician
  Used batteries must not be disposed of with household waste. You can obtain information on the correct disposal of batteries from your authorized specialist dealer.		
8	Cleaning	Outside - if required Inside - once a year by a technician

Recommended periodic functional tests

Slow or sluggish movement

If the scooter does not run at full speed and the battery is in good condition, check the position of the speed limiter. If adjusting the speed limiter does not solve the problem, there may be a harmless fault.

Contact your workshop.

Daily checks by the user

Drive lever: With the scooter switched off, check that the drive lever mechanism is not bent or damaged and that it returns to its position when pressed and released. If a problem occurs, do not continue with the safety checks and contact your workshop.

Weekly checks by the user

Drive lever: Move the drive lever to the "Full speed forward" position and switch the scooter on. The scooter should not move. The display shows that you have switched on the scooter with the drive lever already depressed.

The LC display shows error code 7

If the scooter moves, contact your workshop. Parking brake: This test should be carried out on a level surface with at least one meter of free space around the scooter.

Switch on the scooter.

Check whether the status display is still lit or flashing slowly after half a second.

Drive the scooter slowly in a forward direction until you hear the parking brake engage. The scooter may start to move.

Release the drive lever immediately. You should hear the parking brake activate within a few seconds.

Repeat the test in the opposite direction. Cable and plug:

Check that all plugs on the scooter are securely plugged in and ensure that all cables are free from damage.

Detailed procedures for demand maintenance

Type of work	Frequency
Seat and battery cover (2) decrease	Turn the seat 45° (in one of the two directions) by turning the lever (7.5). The seat can only be removed at this angle. Removing the seat -(7) Hold the seat in place with a With one hand on the backrest and the other on the front, lift it off the seat column.

Type of work	Frequency
	<p>Warning! The seat weighs 20 kg.</p> <p>The seat must be lifted by two people or with a suitable lifting device. Replace the battery cover, insert it over the seat pillar, make sure it is properly seated and then secure it with the five screws.</p>
<p>Battery cover (2) Remove and refit</p>	<p>To refit the battery cover, place it back over the seat pillar and make sure it is properly seated, then secure it in place with the four screws (2.6).</p>
<p>Batteries</p>	<p>Each battery weighs 23 kg. The batteries must be lifted by two persons or with a suitable lifting device.</p>
<p>Tires</p>	<p>The correct tire pressure is crucial for steering and stability. Check the tire pressure every two weeks. 25 ±2 psi front tires on the AFISCOOTER version with 4 wheels: 20 ±2 psi golf wheel tires: 20 ±2 psi</p>
<p>Cleaning</p>	<p>Only use a damp cloth and a mild cleaning agent for cleaning. Never use a hose, as this can cause serious damage to the drive and electronic components. can lead to.</p>

Type of work	Frequency
Battery replacement	<p>Please note! Batteries may only be replaced by trained specialist personnel.</p> <p>Warning! Batteries contain a lot of energy and can cause sparks, which can lead to a potential fire hazard.</p> <p>Warning! Improper handling of batteries can lead to damage and injury.</p> <p>Please refer to Figure 12 for this procedure.</p> <ol style="list-style-type: none"> 1. Remove the terminal insulation cap from a battery terminal. 2. Unscrew the cable from the terminal using a 10/13 mm wrench. Make sure that the wrench does not touch any other terminals or metal parts, as this can lead to damage or injury. 3. Repeat steps 1 and 2 for all other terminals 4. Remove the old batteries and insert the new batteries. 5. Connect the cables of the new batteries as shown in Figure 11 (see also the label near the batteries). 6. Screw the terminals tight and replace the insulating caps.

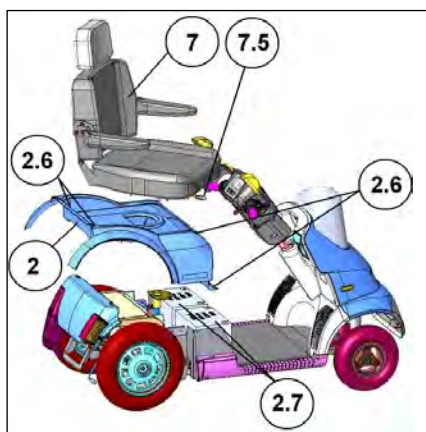

Figure 11

Shield for battery wiring

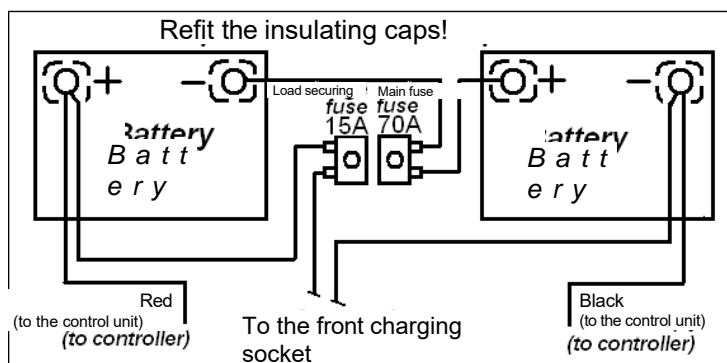

Figure 12

CHAPTER 9 - STORAGE

For long-term storage, e.g. longer than four months, it is advisable to store the **Afiscooter S** in a dry, clean and safe place, ideally with access to a power socket so that you can charge it.

During storage, the **Afiscooter S** should be covered and the main switch should always be switched off. If the scooter is not used regularly, charge the battery at least once a month until normal use is resumed. If you leave the main switch switched on or do not charge the scooter for a longer period of time, the batteries could discharge. We recommend disconnecting the terminals from the battery poles.

It is not recommended to store the **Afiscooter S** in extremely cold conditions. Storage at temperatures below 10° Celsius reduces the runtime and battery capacity.

WARNING: DO NOT ALLOW THE VEHICLE TO FREEZE, STORE THE VEHICLE DO NOT USE AT TEMPERATURES BELOW 0 °C, as this could permanently damage the battery.

CHAPTER 10 - TROUBLESHOOTING AND REPAIR



The following table contains instructions for troubleshooting and repairing problems that may occur when operating the *AFISCOOTER S*, as well as the best method for rectifying the problem. The table contains three columns:

Symptom	Probable cause	Remedy
The problem you have	The most likely causes, in order of probability (most most likely first)	Recommended measures to remedy any probable Cause

Remember: you can always contact your dealer for further professional support.

No.	Symptom	Probable Causes	Remedy
1	Flat tires and unstable handling	<ul style="list-style-type: none"> ✓ Low tire pressure ✓ Hole in the tire 	<ul style="list-style-type: none"> ✓ Inflate tires to normal pressure (see "Detailed procedures for on-demand maintenance") ✓ Repair tires
2	The battery indicator flashes and the vehicle does not move	<ul style="list-style-type: none"> ✓ (indicated by error code). 	<ul style="list-style-type: none"> ✓ Call technical support.
4	The handbrake is fully applied, but the Vehicle does not stop	<ul style="list-style-type: none"> ✓ Loose handbrake mechanism 	<ul style="list-style-type: none"> ✓ The brake cable must be firmly tightened. Only by an authorized technician
5	When the drive lever is released on a flat surface, the <i>AFISCOOTER S</i> only comes to a standstill when it is to a standstill after more than 3 meters.	<ul style="list-style-type: none"> ✓ Control unit is faulty or incorrectly set 	<ul style="list-style-type: none"> ✓ Call technical support.

No.	Symptom	Probable Causes	Remedy
6	The key switch is switched on, but the ON light is not illuminated.	<ul style="list-style-type: none"> ✓ Main fuse 70 A tripped or electrical fault (see 2.1 in Fig. 1) – 	<ul style="list-style-type: none"> ✓ Reset fuse Note: Do not reset the fuse more than twice. If the symptom continues to occur, contact your authorized dealer. specialist dealer for support.
7	The AFISCOOTER S does not move when you operate the drive lever.	<ul style="list-style-type: none"> ✓ Key switch is set to OFF ✓ Charger is connected to the charging socket ✓ The EMB is disengaged by the release lever ✓ Other lock: Emergency brake ✓ Disturbance of the tax system 	<ul style="list-style-type: none"> ✓ Set key switch to ON ✓ Disconnect charger ✓ Engage EMB lever ✓ Switching the key switch off and on again ✓ Call technical support.
8	Irregular driving	<ul style="list-style-type: none"> ✓ Weak battery ✓ Faulty connections ✓ Defective battery 	<ul style="list-style-type: none"> ✓ Charge batteries for at least 18 hours ✓ Remove the battery cover and check the battery connections. If the terminals are corroded, clean them with a damp, clean cloth ✓ If the red LEDs continue to light up, contact the dealer for to hold a spare battery.
9	Main or rear lights or indicators are not functional.	<ul style="list-style-type: none"> ✓ Defective LED lighting board or electronic fault 	<ul style="list-style-type: none"> ✓ Call a technician for help
10	If you are driving uphill or carrying heavy loads, the speed will gradually reduce (but the scooter will move faster). still).	<ul style="list-style-type: none"> ✓ Overheating of the control unit 	<ul style="list-style-type: none"> ✓ Do not continue driving and allow the control unit to cool down

Control unit error codes on the display:

The display can show the error code of the control unit in two different ways, which are defined via parameter 8 in the display settings:

1. Error code is shown on the alphanumeric display: ERR01 -

Battery connection faulty

ERR02 - Motor connection faulty

ERR03 - Motor has a short circuit to a battery connection ERR04 -

Freewheel was activated while driving

ERR06 - Electromagnetic brake was opened manually or panic button was pressed.

ERR07 - Drive control malfunction

ERR08 - Control unit error - check that all plugs are secured

ERR09 - Faulty connection between control unit and electromagnetic brake

ERR10 - the voltage at the control unit is too high; check battery connections

2. Error code displayed as a series of flashing signals on the error display:

1 indicator	The battery must be charged or the battery connections are not in order. Check the connections on the battery. If they are OK try charging the battery.
2 Flashes	The motor connection is not correct. Check all connections between motor and control unit.
3 Flashes	There is a short circuit between the motor and a battery connection. Contact your workshop.
4 Flashes	The freewheel switch has been activated or the manual Brake disengagement mechanism has been actuated Check the position of the switch or lever.
5 Flashes	Not used
6 Flashes	The S drive is locked. Lock 2 is active. This may be due to the fact that the battery charger is connected or that the seat is not in the driving position.
7 Flashes	Indicates a fault with the drive lever. Make sure that the drive lever is in the idle position before you switch on the scooter.
8 Flashing signal	Indicates a fault in the control unit. Check all connections for proper fastening.
9 Flashing signal	The parking brake connection is not correct. Check the connections between the parking brake and motor. Make sure that the connections of the control unit are fixed.
10 Flashes	The voltage at the control unit is too high. This is usually caused by a faulty battery connection. Check the Battery connections.

CHAPTER 11 - WARNING OF ELECTROMAGNETIC INTERFERENCE



All types of electric vehicles, such as electric wheelchairs and scooters (all types are referred to as "electric vehicles" in this text), can be susceptible to electromagnetic interference (EMI). These come from sources such as radio and television transmitters, amateur radio (HAM) transmitters, two-way radios and cell phones. The interference (from radio wave sources) can cause

cause the electric vehicle to release its brakes, move on its own or drive in an unintended direction. It can also damage the electric vehicle's control system. The strength of the interfering electromagnetic energy can be measured in volts per meter (V/m). Every electric vehicle can withstand electromagnetic interference energy up to a certain level. This is referred to as its immunity level. The higher the immunity level, the greater the protection against electromagnetic interference.

At present, current technology is capable of achieving an immunity level that provides useful protection against the more common sources of radiated electromagnetic interference. This vehicle has an immunity level of 20 V/m as delivered, without further modifications.

There are a number of sources of relatively strong electromagnetic fields in the everyday environment. Some of these sources are obvious and easy to avoid. Others are not obvious and exposure is unavoidable. However, we believe that you can minimize the risk of electromagnetic interference by following the warnings listed below.

The sources of radiated electromagnetic interference can be roughly divided into three types:

1. Hand-held transceivers (transmitter-receiver) in which the antenna is mounted directly on the transmitter unit. Examples of these are CB radios, walkie-talkies, transceivers for security forces, fire and police, cell phones and other personal communication devices.

NOTE: Some cell phones and similar devices transmit signals while they are switched on, even when they are not in use.

2. Mobile transmitters and receivers (transceivers) with a medium range, such as those used in police cars, fire engines, ambulances and cabs, usually have an antenna mounted on the outside of the vehicle.

3. Transmitters and transceivers for long ranges such as commercial radio transmitters (radio and TV antenna masts) and amateur radio equipment (HAM).

NOTE: Other types of handheld devices, such as cordless phones, laptops, AM/FM radios, televisions, CD players, cassette players and small appliances such as electric shavers and hair dryers, do not, to our knowledge, cause electromagnetic interference problems in your electric vehicle.

Electromagnetic interference (EMI) and electric vehicles



As the electromagnetic energy quickly increases the closer you get to the transmitting antenna, the electromagnetic field of hand-held radio wave sources (transceivers) is of particular importance. It is possible to inadvertently bring high levels of electromagnetic energy close to the electric vehicle's controls when using these devices. This can affect the movement and

affect the brakes of the electric vehicle.

The warnings listed below are therefore recommended in order to avoid possible malfunctions of the electric vehicle's control system.

WARNINGS

Electromagnetic interference from sources such as radio and television transmitters, amateur radio transmitters (HAM), two-way radios and cell phones can affect electric vehicles.

Following the warnings listed below should reduce the risk of unintentional release of the brakes or movement of the electric vehicle, **which can lead to serious injury:**

1) Do not operate hand-held transceivers (transmitter-receiver) such as CB radios or

Do not switch on any personal communication devices such as cell phones while the electric vehicle is switched on;

2) Pay attention to nearby transmitters, such as radio or television transmitters, and try to avoid their proximity.

3) If unintentional movements occur or the brakes are released, switch off the electric vehicle **as soon as it is safe to do so.**

4) Be aware that adding accessories or components or modifying the electric vehicle may make it more susceptible to electromagnetic interference (as there is no easy way to assess their effect on the overall immunity level of the electric vehicle).

5) Please report any incidents of unintentional movement or brake release and note if there is a source of electromagnetic interference in the vicinity.

Important information

1) 20 volts per meter (V/m) is a generally achievable and useful immunity level against EMC (as of May 1994). The higher the immunity level, the greater the protection.

2) This product supplied to you has an immunity level of 20 V/m.

Appendix A - Technical data

Type: AFISCOOTER S4\S3 Manufacturer : Kibbutz Afikim 15148, Israel

Payload: 200 kg (a 150 kg dummy according to ISO 7176-11 was used for the tests, supplemented by 50 kg weights, which were distributed approximately according to the weight distribution of the dummy)

Information (ISO 7176-15)					
		4-wheel version		3-wheel version	
Standard designation		Min.	Max.		
Overall length with leg rest (A)		1,650 mm	1,835 mm	1,550 mm	1,735 mm
Total width (B)		680 mm			
Height when folded Condition (C)		950 mm			
Total weight (unladen weight) (G)		165 kg			
Drive unit Voltage, current, power (nominal values) Noise level		Drive unit CT6-CT ≤16 V, ≤70 A 1400 W ≤ 70 dB/1 m @ 50 db			
Weight of the heaviest part (H)		23 kg (battery)			
Static stability downhill (T)		> 20°	> 20°		
Static stability uphill (V)		13°	> 20°		
Lateral static stability (X)		10°	14°		
Theoretical range		60 km			
Dynamic stability uphill		> 10°	> 10°		
Max. surmountable Obstacle height		80 mm	120 mm		
Maximum speed forward**		km/h	15.0 km/h		
Min. braking distance from maximum speed***		3,000 mm (on straight track)			
Pneumatic tires		front at the back		3,00-10" 3,50-10"	
Front tire pressure: Rear tire pressure:		1.7 bar 1.7 bar			
Battery type Capacity Charger Dimensions		Lead-acid/gel/dry, 2x 12 V max. 70 - 100 Ah max. charging current 12 A Dimensions 329 mm x 175 mm x 245 mm			
Seat angle		4 °			
Seat depth (M)		455 mm			
Seat width (N)		475 mm			
Distance footrest to seat (on front edge) (O)		430 mm	490 mm	430 mm	490 mm
Back angle (P)		90 °			
Backrest height (Q)		490 mm			
Distance armrest to seat (K)		292 mm			
Gripping diameter (S)		25 mm			
Min. turning radius (Y)		2,200 mm		1,430mm	
Min. track radius (Z)		1,900 mm		1,130 mm	
Charger for charging Dry/gel acid batteries		24 V DC, max. charging current 12 A			
Complies with the following standards:		<ul style="list-style-type: none"> ✓ ISO 7176-8 - Static, impact and fatigue strength ✓ ISO 7176-9 - climatic tests ✓ ISO 7176-14 - Drive and control systems for power wheelchairs and scooters ✓ ISO 7176-16 - Resistance to ignition of upholstered parts 			
Additional equipment		<ul style="list-style-type: none"> ✓ Driving controls: Drive lever left, pedal control, rotary drive lever ✓ Canopy ✓ Side covers ✓ Rear bracket ✓ Wide seat 22 inch ✓ Seat belt 			

Notes:

* All specifications are subject to change without notice.

** The maximum speed is limited in each country according to local traffic regulations.

*** The braking distance downhill can be significantly longer than on a straight road.

Date: June 2020

Issue: 01; Revision 01

Products: ***AFISCOOTER S v.1.9, 4- and 3-wheel version***

Part number of the operating instructions PRS4035

- Révision 01, 01/60/2020 -

Afiscooter S v.1.9

Manuel d'utilisation



**AFIKIM
ELECTRIC
VEHICLES™**

FABRIQUÉ PAR

AFIKIM ELECTRIC VEHICLES

Kibboutz Afikim 14148, Israël

Tél. : 972-4-6754179 ; Fax : ; Fax: 972-4-6751456

AVERTISSEMENT

Veillez lire attentivement le manuel d'utilisation avant d'utiliser l'**AFISCOOTER S+**.
Si vous ne comprenez pas complètement une partie de ce manuel, veuillez contacter votre concessionnaire ou l'un de nos centres de service.
Lisez ce manuel étape par étape, car une mauvaise utilisation pourrait entraîner des blessures ou des dommages !

AVERTISSEMENT

Les interférences électromagnétiques (« EMI ») peuvent provoquer un comportement erratique des véhicules motorisés et les rendre dangereux pour leurs utilisateurs.
Pour votre sécurité et votre protection, il est **IMPÉRATIF** que vous preniez le temps de lire le chapitre 10 (« AVERTISSEMENT D'INTERFÉRENCES ÉLECTROMAGNÉTIQUES ») avant d'utiliser l'**AFISCOOTER S**.

Le numéro de série ainsi que des données fournies par le fabricant sont fixés à l'avant, sur le garde-boue en matière plastique, sur l'étiquette métallique de l'**AFISCOOTER S**.
(Voir 4.6, figure 3, page 18)

GARANTIE

AFIKIM ELECTRIC VEHICLES fait continuellement tout son possible pour améliorer ses produits, leur qualité et leur fiabilité, par un effort constant pour assurer la satisfaction de ses clients ainsi que sa place sur le marché.
La garantie de l'**AFISCOOTER S** est soumise à la garantie de votre distributeur local.

INFORMATIONS

Seuls les distributeurs agréés par **AFIKIM ELECTRIC VEHICLES** sont autorisés à fournir des informations techniques concernant l'**AFISCOOTER S**

Des informations supplémentaires complémentaires à celles mentionnées dans ce manuel d'utilisation, c'est-à-dire les mises à jour techniques, les avis de sécurité et autres, seront communiquées par les distributeurs locaux dont les coordonnées auprès d'**AFIKIM ELECTRIC VEHICLES** sont à jour.

Si vous identifiez des informations erronées, veuillez contacter votre distributeur local.

CERTIFICATION CE

Le numéro d'enregistrement de « The Afikim Electric Vehicles » auprès de l'autorité compétente du Royaume Uni est : CA000292.

Notre représentant agréé auprès des autorités compétentes est :

*The Squaire 12, Am Flughafen,
60549 Frankfurt am Main, Allemagne*

www.arazygroup.com

Tél. : +49 69 95932-5090

Fax : +49 69 95932-5200

E-mail: germany@arazygroup.com

TABLE DES MATIÈRES

CHAPITRE 1 – VUE D'ENSEMBLE DE L'AFISCOOTER S	
(PRINCIPALES FONCTIONNALITÉS)	4
CHAPITRE 2 – SYMBOLES DE SÉCURITÉ DE L'AFISCOOTER S	5
CHAPITRE 3 – CONSIGNES DE SÉCURITÉ DE L'AFISCOOTER S	10
CHAPITRE 4 – DESCRIPTION GÉNÉRALE DE L'AFISCOOTER S	18
CHAPITRE 5 – INSTRUCTIONS DE RÉGLAGE	21
CHAPITRE 6 – MODE D'EMPLOI	22
6.1 GÉNÉRALITÉS	22
6.2 UTILISATION DE L'ÉCRAN LCD	24
6.3 CONDUITE ET UTILISATION GÉNÉRALE	25
CHAPITRE 7 – RECHARGE	28
CHAPITRE 8 – ENTRETIEN	29
CHAPITRE 9 – ENTREPOSAGE	32
CHAPITRE 10 – DÉPANNAGE ET RÉPARATIONS	32
CHAPITRE 11 – AVERTISSEMENTS RELATIFS AUX PERTURBATIONS	
ÉLECTROMAGNÉTIQUES	36
Annexe A – Feuille de spécifications	38

CHAPITRE 1 – VUE D'ENSEMBLE DE L'AFISCOOTER S (PRINCIPALES FONCTIONNALITÉS)

Nous vous félicitons d'avoir choisi l'**AFISCOOTER S**, votre scooter électrique.

L'**AFISCOOTER S** est un scooter pour personnes âgées et pour personnes handicapées, ainsi que pour le plaisir et le sport.

Classification du scooter : Classe C conformément à la norme EN12184.

L'**AFISCOOTER S** est conçu pour porter un poids maximum de 160 kg avec 3 roues et de 200 kg avec 4 roues.

L'**AFISCOOTER S** est conçu pour personnes âgées et pour les personnes handicapées. Un certain niveau de capacité motrice, de capacité visuelle et de capacité cognitive est requis pour utiliser le scooter. Il est recommandé de consulter votre médecin pour évaluer votre capacité à utiliser le scooter.

L'**AFISCOOTER S** est un scooter conçu pour fonctionner en extérieur, dans des conditions climatiques normales, depuis des températures très froides (-30°C) jusqu'à des températures très chaudes (+45°C).

L'**AFISCOOTER S** fonctionne sous pluie légère, mais son utilisation prolongée n'est pas recommandée par pluie abondante ou neige.

L'**AFISCOOTER S** est facile à utiliser. Les roues relativement grandes permettent à l'utilisateur de rouler sur des routes non pavées ou non asphaltées, des terrains modérément accidentés, de franchir des obstacles pouvant atteindre 12 cm de hauteur.

Référez-vous à l'Annexe A : Notice technique (page 30) pour le type de pression requis.

La pente maximale pour l'**AFISCOOTER S** est de : 11.3° (20 %). N'essayez pas de monter/de descendre des pentes plus raides que la limitation prescrite.

Le système de freinage arrête le véhicule en douceur et sur une courte distance après le desserrage du levier de vitesse.

L'**AFISCOOTER S** est équipée d'amortisseurs à l'avant comme à l'arrière pour assurer à l'utilisateur un trajet confortable, même lorsque le véhicule roule sur des chemins modérément irréguliers.

Un frein à main standard est aussi fourni en réserve.

Le siège est spacieux et confortable, il peut être pivoté pour faciliter l'accès (siège standard). Le guidon peut être réglé vers l'avant ou l'arrière. Le siège peut également être réglé de haut en bas par un technicien.

Pour des raisons pratiques, toutes les commandes sont montées sur le guidon et sont simples à actionner.

Dans des conditions normales, l'**AFISCOOTER S** peut rouler environ 60 km avant que les batteries nécessitent une recharge. La distance sera réduite si le scooter est utilisé fréquemment sur des pentes, un sol accidenté ou pour monter des bordures, etc.

Après avoir lu attentivement tout ce manuel et avant d'utiliser l'**AFISCOOTER S**, veuillez effectuer un bref contrôle visuel du scooter pour vous assurer qu'il n'y a aucun dommage visible. Si vous avez des questions ou des préoccupations, veuillez contacter votre concessionnaire.

L'**AFISCOOTER S** a été conçu pour utiliser uniquement des batteries étanches et ne nécessitant pas d'entretien.

Un manuel d'entretien est à la disposition des techniciens formés.

Pour les personnes malvoyantes, un format numérique du manuel d'utilisation peut être téléchargé à partir de notre site Web www.afiscooters.com

CHAPITRE 2 – SYMBOLES DE SÉCURITÉ DE L'AFISCOOTER S



AVERTISSEMENT ! La configuration initiale de ce scooter doit être effectuée par un fournisseur ou un technicien qualifié dûment agréé qui doit exécuter toutes les procédures de ce manuel.

Les symboles ci-dessous sont utilisés tout au long de ce manuel d'utilisation et sur le scooter pour identifier les avertissements et les informations importantes. Il est très important que vous les lisiez et les compreniez bien.



AVERTISSEMENT ! Indique une condition/situation potentiellement dangereuse. Le non-respect de ces procédures désignées peut causer des lésions corporelles, des dommages aux composants ou un mauvais fonctionnement.

Sur le scooter, il s'agit d'un symbole triangulaire noir.



OBLIGATOIRE ! Ces actions doivent être exécutées telles qu'elles ont été définies. Le non-respect de ces actions obligatoires peut causer des lésions corporelles et/ou endommager l'équipement. Sur le scooter, il s'agit d'un symbole blanc sur fond sombre.



INTERDICTION ! Ces actions sont interdites. Ces actions ne doivent en aucun cas être exécutées. L'exécution d'une action interdite peut causer des lésions corporelles et/ou endommager l'équipement. Sur le scooter, il s'agit d'un symbole noir composé d'un cercle et d'une barre oblique.



Veillez prendre bonne note et appliquer strictement les consignes de sécurité suivantes. Des avertissements supplémentaires et des avis sont fournis dans ce manuel d'utilisation. Il est indispensable que vous lisiez attentivement tous les chapitres de ce manuel avant d'utiliser l'**AFISCOOTER S**. Il est aussi recommandé que relisiez régulièrement ce manuel.



Familiarisez-vous avec l'**AFISCOOTER S** et ses fonctionnalités avant de le conduire.

Conduisez lentement (le cadran de limitation étant mis à MIN) jusqu'à ce que vous soyez habitué à l'**AFISCOOTER S**, à ses diverses fonctions, caractéristiques de sécurité et à ses capacités de freinage ainsi qu'à ses limitations.



Soyez attentif aux piétons et conduisez votre **AFISCOOTER S** en conséquence.

Dans les zones très fréquentées, conduisez toujours en mode demi-vitesse.

Conduisez seulement dans les lieux autorisés en respectant toutes les lois et tous les décrets locaux applicables. La largeur de l'**AFISCOOTER S** est de 65 cm. Faites bien attention de ne pas heurter qui que ce soit ou des objets autour du véhicule.



N'enlevez jamais une pièce de sécurité de l'**AFISCOOTER S** telle que telles que les ailes, les protections en plastique ou le levier de frein d'urgence.

N'enlevez jamais une étiquette d'avertissement. Si une des étiquettes d'avertissement a été ôtée, est usés ou recouverte de peinture, etc., demandez à votre concessionnaire de vous fournir une nouvelle étiquette.



Ne mettez jamais vos mains, doigts ou jambes dans les pièces mobiles ou sous un capot de protection, car les pièces mobiles et les surfaces chaudes se trouvent sous ces capots.



Lors des réglages (rabattre le dossier du siège, régler l'accoudoir, déplacer le siège vers l'avant ou vers l'arrière, régler la distance du guidon), ainsi que lors de la pression sur le levier de vitesse ou du frein à main, veillez à ce que les mains et les doigts ne soient pas coincés entre les pièces mobiles.

Lorsque vous déplacez le guidon vers l'avant ou l'arrière, faites attention à ce que vos doigts ne soient pas coincés dans le mécanisme.



Ne chargez jamais l'AFISCOOTER S avec plus de 160 kg (3 roues) ou 200 kg (4 roues). Selon le modèle, la charge totale (poids de l'utilisateur et de toutes les autres charges combinées y compris les paniers).

La charge du panier arrière doit être inférieure à 10 kg.

La charge du panier avant doit être inférieure à 8 kg.

L'AFISCOOTER S a été conçu pour transporter uniquement UNE personne sur le modèle à un seul siège. Ne l'utilisez jamais avec une personne supplémentaire à bord, même un enfant.



Ne gonflez jamais les pneus de l'**AFISCOOTER S** à une pression supérieure à la pression recommandée par le fabricant, telle qu'elle apparaît sur les pneus.



N'utilisez jamais l'**AFISCOOTER S** sur des marches.

N'essayez jamais de franchir un obstacle dont l'angle de pente ou la hauteur est supérieur au maximum recommandé dans la notice technique. Lorsque vous franchissez un obstacle, roulez toujours de manière à ce que l'avant de l'**AFISCOOTER S** soit face à l'obstacle.



Si pour une raison quelconque l'**AFISCOOTER S** ne s'arrêterait pas lorsque vous relâchez le levier de vitesse, ou si pour s'arrêter il parcourt plus de distance qu'il ne devrait (3 mètres sur un terrain horizontal), servez-vous immédiatement du frein à main pour l'arrêter, coupez le contact avec la clé de contact, puis contactez votre concessionnaire.



N'utilisez pas l'**AFISCOOTER S** par pluie abondante ou humidité extrême, ni à des températures inférieures à -30°C ou supérieures à +45°C.



AVERTISSEMENT - Les températures de surface peuvent être élevées



Le siège pèse 20 kg. Chaque batterie pèse au minimum 20 kg. L'unité d'alimentation pèse au minimum 25 kg. Soyez prudent lorsque vous soulevez le siège ou les batteries.

Voir les instructions relatives au levage du siège et des batteries dans le Chapitre 8 : Entretien, et dans le Chapitre 9 : Dépannage et réparations. Soulevez le siège en vous servant de vos genoux et ou de vos jambes et non de votre dos.



Si l'**AFISCOOTER S** est impliqué dans un type quelconque d'accident au cours duquel des pièces ont été endommagées, vous devez le faire examiner par un technicien qualifié avant de l'utiliser à nouveau.



Les batteries contiennent du plomb et de l'acide très corrosif. Les batteries doivent être disposées conformément aux procédures.



Non destinées à être utilisées comme siège dans un véhicule à moteur.



Pendant la conduite, veillez à ce que le dossier soit dans en position complètement verticale.



Utilisez seulement des batteries étanches, à l'acide et au plomb, et ne nécessitant pas d'entretien.



AVERTISSEMENT !!! Une attention particulière doit être apportée pour empêcher les enfants d'utiliser l'**AFISCOOTER S**.

Ne pas laisser des enfants sans surveillance jouer à proximité du scooter **AFISCOOTER S** lorsque les batteries sont en charge.



Conduisez toujours prudemment. Adaptez votre vitesse aux conditions de la route.

En tournant à grande vitesse, l'**AFISCOOTER S** peut devenir instable. Avant d'engager un virage serré, réduisez la vitesse pour éviter de vous retourner.



L'**AFISCOOTER S** est capable de monter des pentes plus raides que la pente de sécurité recommandée. Cependant, ne conduisez pas sur des pentes dont vous ne connaissez pas l'inclinaison. Conduisez toujours très lentement et ne roulez pas sur le côté de ces pentes.

Avant de commencer à conduire, vérifiez que votre frein d'urgence fonctionne correctement.



Ne desserrez pas le frein manuel ou le levier de déblocage du frein électromagnétique (FEM) lorsque l'**AFISCOOTER S** est sur une pente. Lorsque l'**AFISCOOTER S** est sur une pente, ne le mettez jamais en mode roues libres, que vous soyez assis dessus ou debout à côté de lui.



Les phares de l'**AFISCOOTER S** doivent être allumés lorsque la visibilité est réduite, de jour comme de nuit.



Comme le revêtement de votre siège est résistant au feu, ne le recouvrez pas et ne le remplacez pas par un autre revêtement que celui du même type.

Lorsque vous retirez le capot de la batterie, faites attention aux pièces chaudes. Le moteur, l'essieu, le FEM, les cartes et le régulateur électronique peuvent être chauds, Ne les touchez pas avant d'avoir vérifié leur température.



Assurez-vous que vos doigts ne sont pas coincés entre les leviers et la poignée en caoutchouc.



N'utilisez pas de téléphone cellulaire, de walkie-talkie, d'ordinateur portable ou tout autre émetteur radio pendant l'utilisation de l'**AFISCOOTER S**.



La suppression de la broche de mise à la terre peut créer un danger électrique. S'il est nécessaire d'utiliser une prise électrique à 3 broches, installez correctement un adaptateur approuvé à 2 broches.



Ne connectez pas de rallonge au convertisseur CA/CC ou au chargeur des batteries.



Tenez les outils et autres objets métalliques à l'écart des bornes de la batterie. Tout contact avec des outils peut provoquer une électrocution.

Ne pas s'asseoir sur l'**AFISCOOTER S** lorsqu'il se trouve sur un appareil de levage ou d'élévation.



Présence de conditions explosives



Mise au rebut et recyclage : L'**AFISCOOTER S** est composé de matériaux recyclables (pièces en plastique, batteries, pièces électronique, etc.). Pour plus d'informations sur la mise au rebut appropriée de votre **AFISCOOTER S**, de ses pièces et de son emballage, contactez votre concessionnaire agréé.



Portez des lunettes de sécurité.



Contient du plomb.



Le chargeur de batterie ne peut être utilisé qu'à l'intérieur.



Matière inflammable. Ne pas l'exposer à une flamme nue.



À l'arrière de l'**AFISCOOTER S** se trouve le levier de déblocage manuel du FEM. Lors de la manipulation de ce levier, faire attention à ne pas toucher la surface du moteur, car elle pourrait être très chaude et causer des blessures. Voir l'étiquette d'avertissement à l'arrière du scooter, à proximité du levier.

CHAPITRE 3 – CONSIGNES DE SÉCURITÉ DE L'AFISCOOTER S

GÉNÉRALITÉS



OBLIGATOIRE ! N'utilisez pas votre nouveau scooter **AFISCOOTER S** pour la première fois sans avoir lu et compris complètement ce manuel d'utilisation. Votre **AFISCOOTER S** est un appareil de pointe conçu pour améliorer la mobilité. Nous proposons une large gamme de produits pour répondre au mieux aux besoins individuels de l'utilisateur. La décision finale quant à l'achat du type de

d'AFISCOOTER S à utiliser est la responsabilité de l'utilisateur qui est capable de prendre une telle décision et de son professionnel de santé (médecin, physiothérapeute, etc.).

Le contenu de ce manuel est basé sur les attentes qu'un expert en appareils de mobilité a correctement ajusté le scooter **AFISCOOTER S** à l'utilisateur et a aidé à la prescription de soins médicaux professionnels et/ou l'agent agréé à donner des consignes pour l'utilisation du produit. Dans certaines situations, y compris certaines conditions médicales, l'utilisateur devra s'exercer à utiliser le scooter **AFISCOOTER S** en présence d'un accompagnateur compétent. Un accompagnateur compétent peut être un membre de la famille ou un professionnel de santé spécialement formé pour assister un utilisateur dans diverses activités de la vie de tous les jours. Dès que vous commencez à utiliser l'**AFISCOOTER S** pendant vos activités journalières, vous rencontrerez probablement des situations qui demanderont une certaine pratique. Prenez simplement votre temps et vous aurez bientôt la maîtrise totale du scooter lorsque vous le manœuvrerez à travers des portes, dans des ascenseurs, sur les rampes montantes ou descendantes, et sur des terrains modérément accidentés.

Quelques précautions, consignes, et autres considérations de sécurité sont donnés ci-dessous ; elles vous aideront à utiliser le scooter **AFISCOOTER S** en toute confiance.

MODIFICATIONS



Nous avons conçu et étudié votre **AFISCOOTER S** afin d'assurer la mobilité et l'utilité maximales. Quelles que soient les circonstances vous ne devez pas modifier, ajouter, supprimer, ou désactiver une fonction ou une pièce de votre **AFISCOOTER S**.

AVERTISSEMENT ! Ne modifiez pas votre **AFISCOOTER S** d'une manière non autorisée par le fabricant. N'utilisez pas d'accessoires qui n'ont pas été testés ou approuvés par le fabricant.

PIECES DETACHABLES



AVERTISSEMENT ! N'essayez pas de soulever ou de déplacer votre **AFISCOOTER S** par une de ses pièces détachables, notamment les accoudoirs, siège ou housse.

POINTS DE PINCEMENT



Dans l'**AFISCOOTER S**, certains points peuvent être des points de pincement. Cela concerne principalement les pièces mobiles telles que les roues, le niveau de l'accélérateur, etc. Ne mettez jamais vos mains, vos doigts ou vos jambes dans les pièces mobiles.

CONTRÔLE DE SÉCURITÉ PRÉCÉDANT LA CONDUITE



Habituez-vous à votre **AFISCOOTER S** et à ses capacités. Nous vous recommandons d'exécuter un contrôle de sécurité avant toute utilisation pour vous assurer que votre **AFISCOOTER S** fonctionne sans problème et en toute sécurité. Avant d'utiliser votre scooter effectuez les inspections suivantes :

- ✓ Vérifiez le bon gonflage des pneus. Maintenez mais ne dépassez pas la pression de gonflage indiquée sur chaque pneu.
- ✓ Vérifiez toutes les connexions électriques. Assurez-vous qu'elles sont bien fixées et non corrodées.
- ✓ Vérifiez toutes les connexions de câblage. Assurez-vous qu'elles sont bien fixées.
- ✓ Vérifiez les freins.
- ✓ Vérifier la charge de la batterie.
- ✓ En cas de problème, contactez votre concessionnaire agréé **AFISCOOTER S** pour obtenir de l'aide.

GONFLAGE DES PNEUS



Votre **AFISCOOTER S** est équipé de pneumatiques. Vérifiez la pression des pneus au moins une fois par semaine. Une pression de gonflage correcte permet de prolonger la durée de vie de vos pneus et d'assurer le bon fonctionnement de votre **AFISCOOTER S**.

AVERTISSEMENT ! Il est essentiel que la pression d'air en psi/bar/kPa indiquée sur chaque pneu soit maintenue en permanence. Ne pas sous-gonfler ou sur-gonfler vos pneus. Un gonflage insuffisant peut entraîner une perte de contrôle, et un sur-gonflage peut faire éclater le pneu. Si la pression indiquée n'est pas maintenue en permanence, le pneu et/ou la roue risque de se rompre.

AVERTISSEMENT ! Gonflez les pneus de votre scooter à partir d'une source d'air régulée avec une jauge de pression attachée.

REMARQUE : Si les pneus de votre **AFISCOOTER S** sont marqués uniquement avec une pression en psi, appliquez les formules de conversion suivantes pour connaître la pression en bar ou en kPa :

$$\text{Bar} = \text{psi} \times 0,06895$$

$$\text{kPa} = \text{psi} \times 6,89476.$$

LIMITATIONS DE POIDS



La capacité maximale de poids de votre scooter. est donnée dans l'Annexe A – Notice technique.

OBLIGATOIRE ! Restez dans la capacité de poids spécifiée pour votre **AFISCOOTER S**. Le dépassement de la capacité de poids annule votre garantie.

Nous ne serons pas tenus responsables des blessures et/ou des dommages matériels résultant du non-respect des limites de poids.

AVERTISSEMENT ! Ne transportez pas de passagers sur votre scooter. Transporter des passagers sur votre **AFISCOOTER S** peut le rendre instable.

INFORMATIONS RELATIVES AUX PENTES



De plus en plus de bâtiments ont des rampes avec des pentes spécifiées, elles sont conçues pour assurer un accès sûr et facile. Certaines rampes pourraient avoir des virages en épingle à cheveux (virages à 180 degrés) qui nécessitent que vous maîtrisiez bien votre **AFISCOOTER S** dans les virages.

- ✓ Procédez avec une extrême prudence à l'approche de la descente d'une rampe ou d'une pente.
- ✓ Dans les virages serrés, effectuez des virages larges avec votre **AFISCOOTER S**. Les roues arrière du scooter suivront ainsi un large arc. Ne coupez pas les virages, et ne heurtez ni ne frottez les barrières de virage.
- ✓ Lorsque vous descendez sur une rampe, maintenez le réglage de la vitesse de l'**AFISCOOTER S** au niveau le plus lent afin d'assurer une descente contrôlée.
- ✓ Évitez les arrêts et démarrages brusques.

AFISCOOTER S - 10 km/h

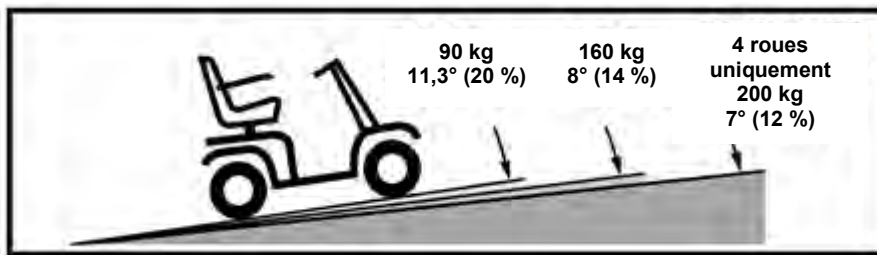

AFISCOOTER S - 12 km/h

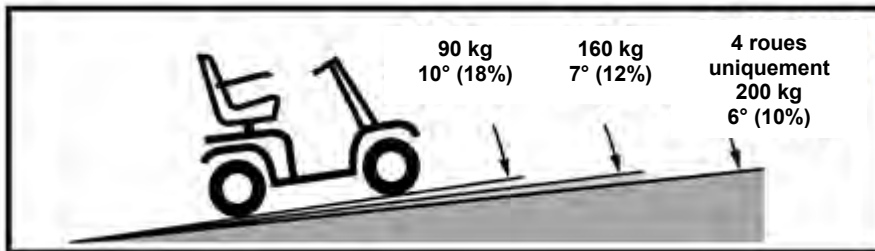

AFISCOOTER S - 15 km/h

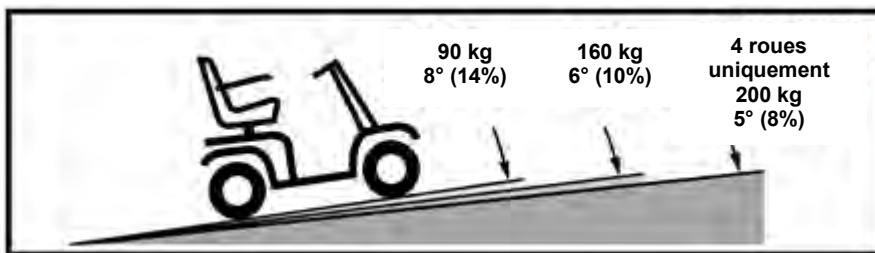

Figure A. Angle de pente maximum recommandé

En montée, essayez de maintenir votre **AFISCOOTER S** en mouvement. Si vous devez vous arrêter, redémarrez lentement, ensuite accélérez prudemment. Pour descendre une pente, réglez le cadran de limitation de la vitesse à MIN, puis roulez seulement en marche avant. Si votre **AFISCOOTER S** commence à descendre la pente plus vite que vous ne le souhaitez, arrêtez le complètement en relâchant le levier de vitesse, puis poussez le légèrement en avant afin d'assurer une descente contrôlée.

AVERTISSEMENT ! Lorsque l'**AFISCOOTER S** est sur une pente, ne le mettez jamais en mode roues libres, que vous soyez assis dessus ou debout à côté de lui.

AVERTISSEMENT ! Lorsque vous montez une pente, ne zigaguez pas, ne montez pas en biais. Conduisez toujours l'**AFISCOOTER S** en ligne droite. Cela réduit considérablement le risque de basculement ou de chute. Soyez toujours extrêmement prudent lorsque vous montez une pente.

AVERTISSEMENT ! Ne faites pas rouler l'**AFISCOOTER S** en travers d'une pente ou en diagonale dans une montée ou une descente. Si possible, ne pas s'arrêter pendant la montée ou la descente d'une pente.

AVERTISSEMENT ! Ne montez pas, ne descendez pas une pente potentiellement dangereuse (par exemple, des endroits couverts de neige, glace, herbe coupée ou feuilles humides).



AVERTISSEMENT !

Même si votre **AFISCOOTER S** est capable de grimper des pentes plus raides que celles indiquées dans la figure A, ne dépassez pas, quelles que soient les circonstances, les directives relatives aux pentes ou toute autre consigne indiquée dans ce manuel. Cela risquerait de rendre instable votre **AFISCOOTER S**.

Notez que les rampes d'accès ne font pas l'objet de règlements gouvernementaux dans tous les pays et, par ailleurs, elles n'ont pas nécessairement les mêmes normes d'inclinaison de pente. D'autres pentes pourraient être naturelles ou ne pas avoir été conçues spécifiquement pour les scooters. La figure A illustre la stabilité et la capacité de monter de votre **AFISCOOTER S**, sous diverses charges de poids et dans des conditions de test contrôlées.

Ces tests ont été menés avec le siège de l'**AFISCOOTER S** dans sa position la plus haute et la plus en arrière. Servez-vous de ces informations comme consignes d'utilisation. La capacité de l'**AFISCOOTER S** à monter des pentes dépend de votre poids, de la vitesse du scooter, de votre angle d'approche de la pente et de la configuration de votre **AFISCOOTER S**.

AVERTISSEMENT ! Toute tentative de monter ou de descendre une pente plus raide que celle représentée dans la figure A pourrait rendre votre **AFISCOOTER S** instable et causer son basculement.

AVERTISSEMENT ! Ne transportez jamais un réservoir d'oxygène pesant plus de 6,8 kg. Ne transportez jamais une bouteille d'oxygène de plus de 8 kg dans le panier avant ou plus de 10 kg dans le panier arrière.



Figure B. Position normale de conduite



Figure C. Position de conduite à stabilité accrue

Lorsque vous vous approchez d'une pente, le mieux est que vous vous penchiez en avant. **Voir les figures B et C.** Ainsi vous faites avancer le centre de gravité de votre **AFISCOOTER S** avec vous, ce qui améliore la stabilité.

REMARQUE : Si le levier de commande de la vitesse est desserré pendant que vous montez sur une rampe, l'**AFISCOOTER S** pourrait reculer d'environ 30 cm avant que le frein ne s'engage. Si le levier de commande de la vitesse est desserré pendant que vous faites

marche arrière, il est possible que l'AFISCOOTER S recule d'environ 1 mètre avant que le frein ne s'engage.

INFORMATIONS RELATIVES AUX VIRAGES

Une vitesse excessive dans les virages risque de renverser l'**AFISCOOTER S**. Les facteurs qui influent sur la possibilité de renversement comprennent, sans s'y limiter, la vitesse de virage, l'angle de direction (à quelle vitesse vous tournez), les surfaces de route inégales, les surfaces de route inclinées, le passage d'une zone de faible adhérence à une zone de forte adhérence (comme le passage d'une zone herbeuse à une zone pavée - surtout à grande vitesse pendant un virage) et les changements brusques de direction. Il est déconseillé de rouler à vitesse élevée dans les virages. Si vous sentez que vous risquez de vous retourner dans un virage, diminuez votre vitesse et l'angle de braquage pour éviter que votre **AFISCOOTER S** ne se renverse.

AVERTISSEMENT ! Pour un virage serré, ralentissez et maintenez un centre de gravité stable. Lorsque vous conduisez votre **AFISCOOTER S** à une vitesse élevée, ne tournez pas brusquement. Vous réduirez ainsi sensiblement la possibilité de basculer ou de tomber. Utilisez toujours votre bon sens pendant les virages.

INFORMATIONS RELATIVES AU FREINAGE

Votre **AFISCOOTER S** est équipé de deux systèmes de freinage puissants :

- ✓ Un système régénératif : Il exploite l'électricité pour ralentir rapidement le véhicule lorsque le levier de commande de vitesse revient à la position d'arrêt.
- ✓ Frein de stationnement : Il s'active automatiquement après que le freinage régénératif a ralenti le véhicule et l'a presque arrêté, ou lorsque l'alimentation est coupée du système pour une raison quelconque.

SURFACES DE ROULEMENT À L'EXTERIEUR

- ✓ Votre **AFISCOOTER S** est conçu pour offrir une stabilité optimale dans des conditions de conduite normales, sur des surfaces sèches et planes de béton, de goudron ou d'asphalte. Toutefois, nous reconnaissons que dans certains cas vous pouvez rencontrer d'autres types de surface. Pour cette raison, votre **AFISCOOTER S** a été conçu pour bien fonctionner sur de la terre tassée, du gazon et des graviers. N'hésitez pas à utiliser votre **AFISCOOTER S** en toute sécurité sur les pelouses et dans les parcs.
- ✓ Réduisez la vitesse de votre **AFISCOOTER S** lorsque vous conduisez sur un terrain accidenté et/ou sur des surfaces molles.
- ✓ Évitez les herbes hautes qui risquent de s'emmêler dans la transmission.
- ✓ Évitez les graviers et le sable non tassés.
- ✓ Si vous n'êtes pas sûr quant à la qualité d'un terrain, évitez le.

RUES ET ROUTES PUBLIQUES

AVERTISSEMENT ! N'utilisez pas votre **AFISCOOTER S** dans les rues ou sur les routes publiques.

Il pourrait être difficile aux conducteurs de vous voir lorsque vous êtes assis sur votre **AFISCOOTER S**. Respectez toutes les règles locales relatives à la circulation des piétons. Attendez que votre chemin soit dégagé de la circulation, puis continuez avec une extrême prudence.

OBSTACLES FIXES (MARCHES, TROTTOIRS, ETC.)



AVERTISSEMENT ! Ne roulez pas près de surfaces relevées, rebords non protégés, et/ou détériorés (trottoirs, porches, marches, etc.).

AVERTISSEMENT ! N'essayez pas de franchir un obstacle trop haut.

AVERTISSEMENT ! N'essayez pas de descendre en marche arrière une marche, un trottoir ou tout autre obstacle. Cela pourrait causer le renversement de l'**AFISCOOTER S**.

AVERTISSEMENT ! Assurez-vous que votre **AFISCOOTER S** roule perpendiculairement au trottoir que vous prévoyez de monter ou descendre.

AVERTISSEMENT ! N'essayez pas de monter sur un trottoir d'une hauteur supérieure à 12 cm.

PRÉCAUTIONS EN CAS DE MAUVAIS TEMPS

Évitez d'exposer votre **AFISCOOTER S** à des conditions météorologiques rigoureuses.

Si vous êtes surpris par la pluie, la neige, le froid ou une chaleur extrême, mettez votre **AFISCOOTER S** à l'abri dès que possible. Séchez bien votre **AFISCOOTER S** avant de la mettre au garage, le charger, ou l'utiliser.

INTERDICTION ! Le fonctionnement sous la pluie, la neige, le sel, le brouillard/la bruine et sur des surfaces glacées et glissantes peut avoir un effet néfaste sur le système électrique.

AVERTISSEMENT ! L'exposition prolongée à une chaleur ou un froid extrême peut affecter la température des pièces de l'**AFISCOOTER S**, ce qui pourrait entraîner des irritations de la peau. Soyez prudent lorsque vous utilisez votre **AFISCOOTER S** dans des conditions extrêmement chaudes ou froides ou lorsque votre **AFISCOOTER S** est exposé au soleil pendant de longues périodes.



AVERTISSEMENT Les températures de surface peuvent augmenter lorsqu'elles sont exposées à des sources de chaleur externes (par exemple la lumière du soleil).

MODE ROUES LIBRES



L'**AFISCOOTER S** est équipé d'un levier roues libres manuel qui, lorsqu'il est poussé vers l'avant, permet de pousser le scooter. Pour plus d'informations sur la façon de placer votre **AFISCOOTER S** en et hors mode roue libre, voir le chapitre 4 - Description générale de l'**AFISCOOTER S**.

AVERTISSEMENT ! Lorsque votre **AFISCOOTER S** est au mode "roues libres", le système de freinage de stationnement est désengagé.

- ✓ Désengagez l'entraînement des moteurs seulement sur un terrain horizontal.
- ✓ Vérifiez que la clé a été retirée du contact.
- ✓ Tenez-vous debout à côté de l'**AFISCOOTER S** pour activer ou désactiver le mode roues libres. N'activez jamais le mode roues libres lorsque vous êtes assis sur l'**AFISCOOTER S**.
- ✓ Après vous avoir fini de pousser votre **AFISCOOTER S**, remettez-le toujours en mode conduite pour bloquer les freins (tirer le levier de roue libre manuelle vers l'arrière).
- ✓ Une caractéristique supplémentaire de l'**AFISCOOTER S** est la protection "Poussée trop rapide", qui le protège contre tout excès de vitesse pendant qu'il est en mode "roues libres".

Le dispositif **Poussée trop rapide** agit selon deux modes distincts :

- ✓ Si la clé est en position ARRET (OFF) alors que l'**AFISCOOTER S** est en mode Roues libres, le régulateur du scooter active le freinage par récupération lorsqu'il est poussé plus vite que le seuil maximal préprogrammé. Dans ce cas, le régulateur agit comme un contrôleur de vitesse.
- ✓ Si la clé est en position ON alors que l'**AFISCOOTER S** est en mode roue libre, vous rencontrerez une résistance considérable à n'importe quelle vitesse. Cela permet d'éviter que l'**AFISCOOTER S** ne prenne un élan indésirable si le levier de roue libre est relevé par inadvertance pendant que l'on conduit l'**AFISCOOTER S**.
- ✓ Lorsque vous utilisez ce levier, soyez prudent et ne touchez pas une pièce de l'intérieur, vu qu'elle pourrait être très chaude et causer des lésions. Voir l'étiquette d'avertissement à l'arrière du scooter, à proximité du levier.

MARCHES ET ESCALIERS ROULANTS

Les scooters **AFISCOOTER S** n'ont pas été conçus pour monter ou descendre des marches ou des escaliers roulants.

Utilisez toujours un ascenseur.

AVERTISSEMENT ! N'utilisez pas votre **scooter AFISCOOTER S** pour monter des marches ou des escaliers roulants.

PORTES

- ✓ Déterminez si la porte s'ouvre vers vous ou à l'opposé.
- ✓ Servez-vous d'une main pour la poignée ou pour pousser la barre d'ouverture.

- ✓ Si la porte ne s'ouvre pas vers vous, poussez votre **AFISCOOTER S** délicatement et lentement afin d'ouvrir la porte en la poussant.
Si la porte s'ouvre vers vous, faites reculer votre **AFISCOOTER S** délicatement et lentement afin d'ouvrir la porte en la tirant.

ASCENSEUR

Les ascenseurs modernes ont un mécanisme de sécurité sur le bord de la porte qui, lorsqu'il est poussé, ouvre la ou les portes.

- ✓ Si vous êtes dans l'embrasement d'un ascenseur lorsque la porte commence (les portes commencent) à se fermer, appuyez sur le bord en caoutchouc de la porte ou laissez le toucher le **AFISCOOTER S** ; et la porte s'ouvrira de nouveau.
- ✓ Faites attention qu'aucun sac à main, paquet ou accessoire de l'**AFISCOOTER S** ne soit pris dans les portes de l'ascenseur.

REMARQUE : Parfois la manœuvre de votre **AFISCOOTER S** pourrait être difficile dans des ascenseurs et entrées de bâtiment. Soyez prudent lorsque vous essayez de manœuvrer votre **AFISCOOTER S** dans des espaces confinés et évitez les zones qui pourraient poser problème.

ASCENSEURS/MONTE-CHARGE

Si vous voyagez avec votre **AFISCOOTER S**, vous pourriez trouver nécessaire d'utiliser un ascenseur ou monte-charge pour faciliter le transport. Nous vous recommandons d'examiner minutieusement les instructions, les spécifications et les informations relatives à la sécurité établies par le fabricant avant d'utiliser un ascenseur/monte-charge.

AVERTISSEMENT ! Ne soyez jamais assis sur votre **AFISCOOTER S** lorsqu'il est utilisé avec un type quelconque d'ascenseur/matériel de levage. Votre **AFISCOOTER S** n'a pas été conçu pour une telle utilisation et tout dommage ou lésion corporelle résultant d'une telle utilisation n'est pas sous notre responsabilité.

BATTERIES (voir aussi Remplacement des batteries, page 29)



Conformez-vous aux avertissements ci-dessous, et de plus soyez sûr que vous respectez toutes les autres informations relatives à la manipulation des batteries.

OBLIGATOIRE ! Les bornes des batteries, les terminaux, et les accessoires s'y rapportant contiennent du plomb et des composés au plomb. Portez des lunettes et gants de protection lorsque vous manipulez des batteries, lavez-vous les mains après la manipulation.

AVERTISSEMENT ! Les batteries des scooters sont lourdes. (Annexe A – Notice technique). Si vous n'êtes pas capable de lever un tel poids, faites-vous aider. Appliquez correctement les techniques pour soulever et évitez de soulever au-delà de votre capacité.

AVERTISSEMENT ! Protégez toujours les batteries contre le gel et ne chargez jamais une batterie gelée.

AVERTISSEMENT ! Branchez correctement les câbles des batteries. Les câbles ROUGES (+) doivent être connectés à la borne/terminal positif (+) des batteries, alors que les câbles NOIRS (-) doivent être connectés à la borne/terminal négatif (-) des batteries. REMPLACEZ immédiatement les câbles endommagés.

REMARQUE : Si la batterie est endommagée ou fissurée, mettez-la immédiatement dans un sac en plastique et contactez votre agence locale d'élimination des déchets ou votre revendeur agréé **AFISCOOTER S** pour les instructions de recyclage.

TRANSPORT DU SCOOTER PAR UN VÉHICULE À MOTEUR

Le fabricant recommande que vous ne restiez pas assis sur votre **AFISCOOTER S** pendant son transport. L'**AFISCOOTER S** devrait être placé dans le coffre de l'automobile ou sur la plateforme d'un camion ou camionnette, les batteries ayant été préalablement enlevées et correctement fixées. De plus, toutes les pièces détachables de l'**AFISCOOTER S**, y compris les accoudoirs, le siège, et la housse, devraient être déposés et/ou correctement fixés pendant le transport.

AVERTISSEMENT ! Soyez toujours sûr que votre **AFISCOOTER S** et ses batteries sont correctement fixées pendant un transport. Les batteries doivent être fixées en position debout. Les batteries doivent ne pas être transportées avec un quelconque article inflammable ou combustible.

CEINTURE DE SÉCURITÉ

Bien que votre **AFISCOOTER S** puisse être équipé d'une ceinture de sécurité en option, cette ceinture n'est pas conçue pour assurer la retenue pendant le transport du véhicule. Tout voyageur dans un véhicule à moteur doit être bien maintenu sur le siège du véhicule à moteur par des ceintures de sécurité attachées correctement.



AVERTISSEMENT ! Ne soyez pas assis sur votre **AFISCOOTER S** lorsqu'il est dans un véhicule roulant.

AVERTISSEMENT ! Soyez toujours sûr que votre **AFISCOOTER S** et ses batteries sont correctement fixés pendant son transport.

PRÉVENTION DE DEPLACEMENT NON INTENTIONNEL

AVERTISSEMENT ! Si vous prévoyez que vous resterez sur place pendant une longue durée, coupez l'alimentation. Ceci préviendra le déplacement inopiné causé par un contact accidentel du levier de commande de la vitesse.

ENTRÉE ET SORTIE DE VOTRE **AFISCOOTER S**



L'entrée et la sortie de votre **AFISCOOTER S** exige un bon sens d'équilibre. Veuillez observer les conseils suivants lorsque vous entrez ou sortez votre **AFISCOOTER S** :

- ✓ Retirez la clé du de contact.
- ✓ Assurez-vous que votre **AFISCOOTER S** n'est pas en mode roues libres.
- ✓ (voir le chapitre 4 - Description générale de l'**AFISCOOTER S**).
- ✓ Vérifiez que le siège est bien fixé.
- ✓ Faites pivoter les accoudoirs vers le haut

AVERTISSEMENT ! Positionnez-vous le plus possible à l'arrière du siège pour éviter que l'**AFISCOOTER S** se renverse et cause des lésions corporelles.

AVERTISSEMENT ! Évitez de mettre tout votre poids sur les accoudoirs de l'**AFISCOOTER S** et veillez à ne pas faire porter de poids aux accoudoirs, notamment lors des transports. Une telle utilisation pourrait causer le renversement du scooter **AFISCOOTER S**, et entraîner sa chute et/ou des lésions corporelles.

AVERTISSEMENT ! Évitez de mettre tout votre poids sur le plancher. Une telle action pourrait causer le renversement de l'**AFISCOOTER S**.

SE PENCHER

Évitez de vous lorsque vous conduisez l'**AFISCOOTER S**. Le fait de se pencher vers l'avant crée un risque de contact accidentel avec le levier de vitesse. Se pencher de côté lorsque vous êtes assis crée le risque de se retourner. Il est important de maintenir la stabilité du centre de gravité afin d'éviter le renversement de l'**AFISCOOTER S**. Nous recommandons que vous déterminiez vos limitations personnelles et que vous pratiquiez des fléchissements et des essais d'atteindre en présence d'un accompagnateur qualifié.

AVERTISSEMENT ! Ne vous penchez pas ou n'essayez pas d'atteindre des objets sur le plateau de l'**AFISCOOTER S** ou de chaque côté du véhicule ; cela pourrait modifier le centre de gravité et la répartition du poids de l'**AFISCOOTER S** et le faire basculer.

INTERDICTION ! Lorsque vous roulez, gardez vos mains loin des pneumatiques et roues. Soyez conscient que des habits flottants risquent d'être pris par les pneumatiques ou les roues.

PRESCRIPTION DE MÉDICAMENTS /LIMITATIONS PHYSIQUES

L'utilisateur de l'**AFISCOOTER S** doit faire attention et agir avec bon sens lorsqu'il l'utilise. Ceci comprend la conscience sur les problèmes de sécurité lorsqu'il prend des médicaments sur ordonnance ou en vente libre, de même lorsque certaines de ses capacités physiques sont limitées.

AVERTISSEMENT ! Consultez votre médecin si vous prenez des médicaments sur ordonnance ou en vente libre, ou si vos capacités physiques sont limitées. Certains médicaments et limitations pourraient diminuer votre capacité d'utiliser sûrement votre **AFISCOOTER S**.

ALCOOL/FUMER



L'utilisateur de l'**AFISCOOTER S** doit faire preuve de prudence et de bon sens lorsqu'il utilise l'**AFISCOOTER S**. Il doit notamment être conscient des questions de sécurité lorsqu'il est sous l'influence de l'alcool ou lorsqu'il fume.

AVERTISSEMENT ! Ne conduisez pas votre **AFISCOOTER S** lorsque vous êtes sous l'influence de l'alcool, car cela pourrait nuire à sa capacité de fonctionner en toute sécurité.

AVERTISSEMENT ! Le fabricant recommande vivement de ne pas fumer en position assise sur l'**AFISCOOTER S**, et ce bien que le siège de l'**AFISCOOTER S** ait passé avec succès les tests de résistance à l'inflammation selon la norme EN 1021-2:2006. Vous devez observer les directives de sécurité suivantes si vous décidez de fumer une cigarette lorsque vous êtes assis sur votre **AFISCOOTER S**.

- ✓ Ne laissez jamais une cigarette allumée sans surveillance.
- ✓ Gardez les cendriers à une distance sûre des coussins du siège.
- ✓ Assurez-vous toujours que les cigarettes sont complètement éteintes avant de les jeter.

PERTURBATIONS ÉLECTROMAGNÉTIQUES ET RADIOÉLECTRIQUES



AVERTISSEMENT ! Des tests en laboratoire ont montré que les ondes électromagnétiques et de radio fréquence risquent d'avoir un effet nuisible sur les performances de véhicules de mobilité électriquement motorisés.

Les perturbations électromagnétiques et radioélectriques peuvent provenir de sources telles que les téléphones cellulaires, radios mobiles bidirectionnelles (telles que les walkies-talkies), les stations de radio, télévision, les émetteurs récepteurs de radioamateurs (HAM), les liaisons d'ordinateur sans fil, signaux microondes, émetteurs de paging ainsi que les émetteurs récepteurs mobiles de portée moyenne utilisés sur les véhicules d'urgence. Dans certains cas, les perturbations peuvent causer un mouvement non intentionnel ou des dégâts au système de contrôle. Tout véhicule de mobilité électriquement motorisé a une immunité (ou résistance) aux perturbations électromagnétiques.

Plus le niveau d'immunité est élevé, meilleure est la protection contre les perturbations électromagnétiques. Ce produit a passé avec succès les tests d'immunité à un niveau de 20 V/m.

AVERTISSEMENT ! Sachez que les téléphones cellulaires, les radios bidirectionnelles, les ordinateurs portables et les autres types d'émetteurs radio peuvent provoquer des mouvements involontaires de votre

AFISCOOTER S en raison de PEM. Soyez prudent lorsque vous utilisez un de ces appareils lorsque vous conduisez votre **AFISCOOTER S**, évitez de vous approcher de stations de radio et télévision.

AVERTISSEMENT ! L'addition d'accessoires ou composants à un véhicule électriquement motorisé risque d'augmenter sa susceptibilité aux perturbations électromagnétiques. Ne modifiez pas votre **AFISCOOTER S** d'une manière non autorisée par le fabricant.

AVERTISSEMENT ! L'**AFISCOOTER S** lui-même peut interférer avec d'autres appareils électriques situés à proximité, tels que les systèmes d'alarme.

REMARQUE : Pour plus d'informations sur les perturbations électromagnétiques et radioélectriques, adressez-vous à votre agent agréé.

CHAPITRE 4 – DESCRIPTION GÉNÉRALE DE L'**AFISCOOTER S**

Remarque : Remarque : Les numéros entre parenthèses se réfèrent aux pièces illustrées dans les figures 1, 2 et 3.

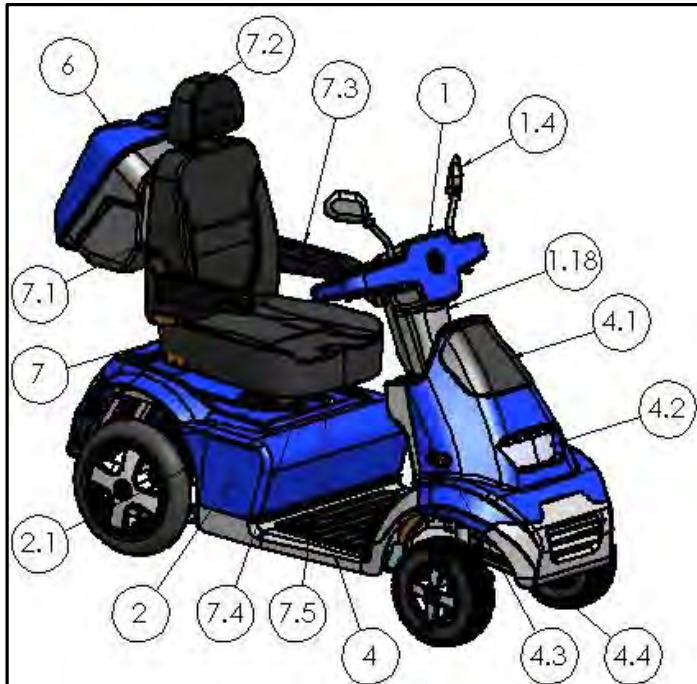

Figure 1

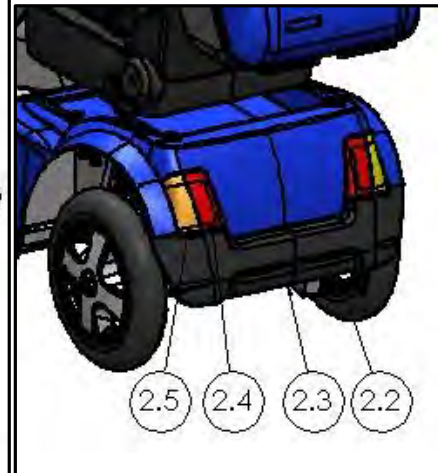

Figure 2

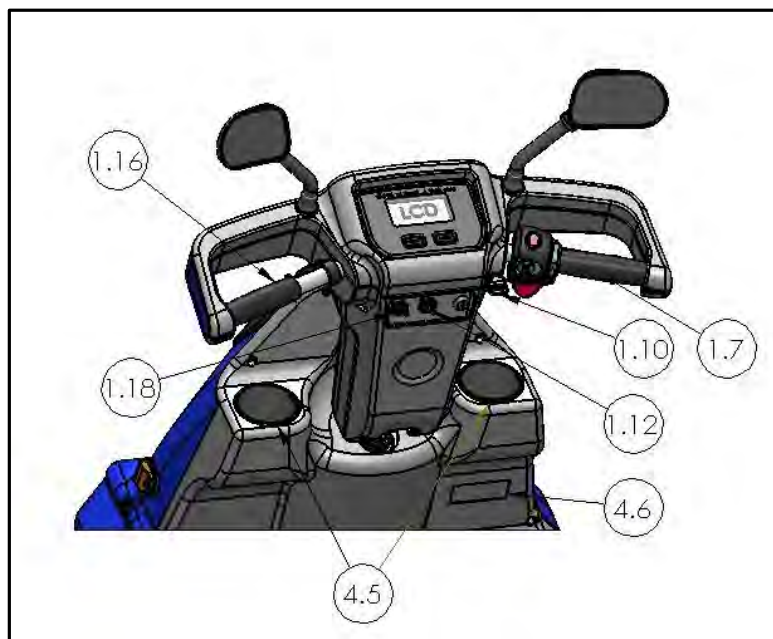



Figure 3

Porte-gobelets	Droite et gauche
Plaquette indiquant le numéro de série ainsi que des données du fabricant (4.6)	Le numéro de série ainsi que des données du fabricant sont sur une plaquette sur le garde boue à l'avant de votre pied.
Colonne du guidon (1)/des poignées (1.7)	Votre AFISCOOTER S a été conçu pour être conduit par une main ou l'autre, mais il vous est fourni avec les commandes pour la main droite. Des commandes par la main gauche peuvent être configurées par votre agent.
Rétroviseur (1.4)	L' AFISCOOTER S est équipé d'1 ou de 2 rétroviseurs.

Levier de commande de vitesse (1.8)	Utilisé pour contrôler la vitesse de l' AFISCOOTER S .
Levier de frein (1.16)	Utilisé pour freiner en cas d'urgence ou en cas de besoin.
Prise chargement (1.12)	Elle sert à connecter la fiche du chargeur pour charger les batteries.
Levier de blocage du guidon (1.10)	Le guidon peut être réglé vers l'avant ou l'arrière. Desserrez le levier, réglez, puis ramenez le levier à la position de verrouillage.
Prise chargement USB (1.18)	Utilisée pour brancher un téléphone portable\un autre instrument électronique pour le chargement (jusqu'à 2 ampères).
Compartiment avant (4.1)	Pour transporter des colis et des effets personnels. Charge maximale 8 kg.
Feu avant (4.2) et clignotants avant (4.3)	(A) Phare pour conditions de mauvaise visibilité (B) Clignotants pour signaler les virages
Pare-chocs avant (4.4)	
Couvercle des batteries (2)	Il protège l'ensemble alimentation, l'électronique et les batteries.
Coupe circuit (2.1a, 2.1b)	1.2a –Fusible principal 70A – Semi Automatique 1.2b – Fusible de charge 15A – Semi Automatique Situé entre la roue arrière et le capot de la batterie.
Relâche manuelle du FEM (2.2)	Un levier de relâche manuel situé à l'arrière de l' AFISCOOTER S vous permet de le pousser ou de le tirer. Poussez/tirez le levier comme indiqué sur l'étiquette :  = Relâcher (Pousser),  = engagé (Conduire). Lorsque le levier est relâché, l' AFISCOOTER S ne peut pas être actionné/conduit. Remarque : Après avoir actionné le levier, vous devez réinitialiser le système = clé de contact sur OFF, puis ON à nouveau. Remarque : Ne relâchez jamais le levier lorsque l' AFISCOOTER S est sur une pente.
Pare-chocs arrière (2.3)	
Phares arrière et feux de freinage (2.4)	
Clignotants arrières (2.5)	
Siège (7)	Le siège de l' AFISCOOTER S est équipé d'accoudoirs repliables (7.3) afin de permettre un accès pratique au siège. Le siège lui-même peut être pivoté pour faciliter l'accès.
Dossier de siège (7.1)	
Dossier de siège (7.2)	
Accoudoirs (7.3)	Utilisés pour une entrée confortable. Les accoudoirs peuvent être repliés vers le haut
Levier de déplacement du siège vers l'avant/arrière (7.4)	Le levier sert à avancer ou reculer le siège.

Levier de rotation du siège (7.5)	Le levier sert à faire pivoter le siège de 45° ou 90° dans une ou l'autre direction.
Réglage de la hauteur du siège	La hauteur du siège doit être réglée seulement par un technicien qualifié.
Coffre OK (6)	Charge maximale 10 kg.
Plancher (4)	Le plancher est couvert par un tapis qui peut être enlevé pour son nettoyage.

CHAPITRE 5 – INSTRUCTIONS DE RÉGLAGE

(Les numéros se réfèrent aux figures 4 et 5)

Réglage de l'angle du guidon (1,7)	Régalez l'angle du guidon comme suit : <ul style="list-style-type: none"> • Relâchez le levier de réglage du guidon (1.10) en le poussant vers le bas. • Relâchez le levier au niveau souhaité.
Réglage de la hauteur du guidon	La hauteur du guidon peut être réglée d'environ 20mm par un technicien.
Siège de l'AFISCOOTER S	Avant de conduire l'AFISCOOTER S, vérifiez que la fiche est déconnectée de la prise de chargement (1.12). Remarque : Lorsque la fiche est dans la prise de chargement, l'AFISCOOTER S ne peut pas être utilisé. Utilisez le levier de rotation du siège (7.5) pour faire pivoter le siège, puis, pour faciliter votre accès à ce dernier relevez l'accoudoir (7.3). Puis pour régler la position du siège, utilisez le levier avançant ou reculant le siège (7.4).
Guidons et protections pour les mains	Lorsque vous conduisez, gardez toujours vos mains sur le guidon (1,7) et dans les protections pour les mains.
Réglage des amortisseurs	Il est possible d'ajuster l'amortisseur arrière à la charge requise ou à la manière d'utiliser l'AFISCOOTER S. Au besoin, demandez à un technicien de régler les amortisseurs.

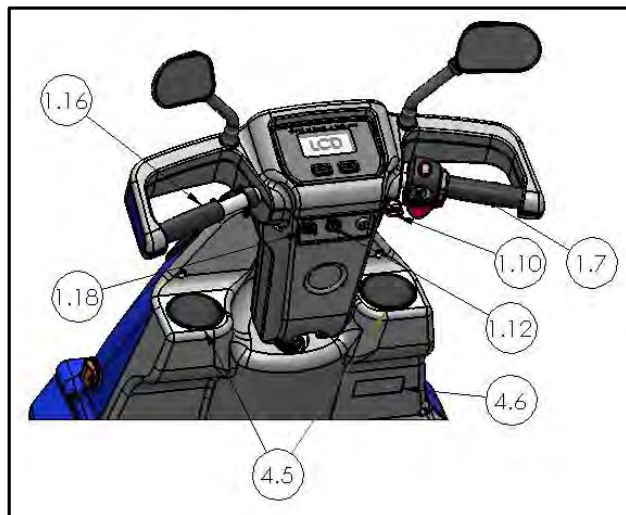

Figure 4

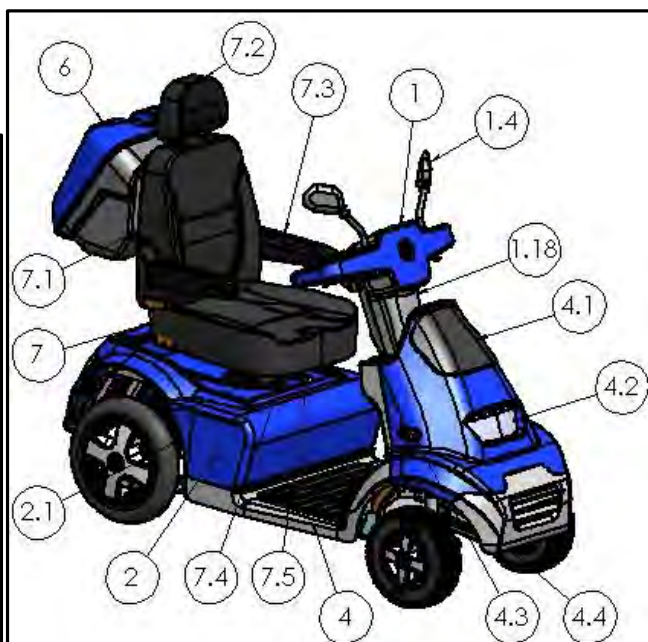

Figure 5

CHAPITRE 6 – MODE D'EMPLOI

6.1 GÉNÉRALITÉS

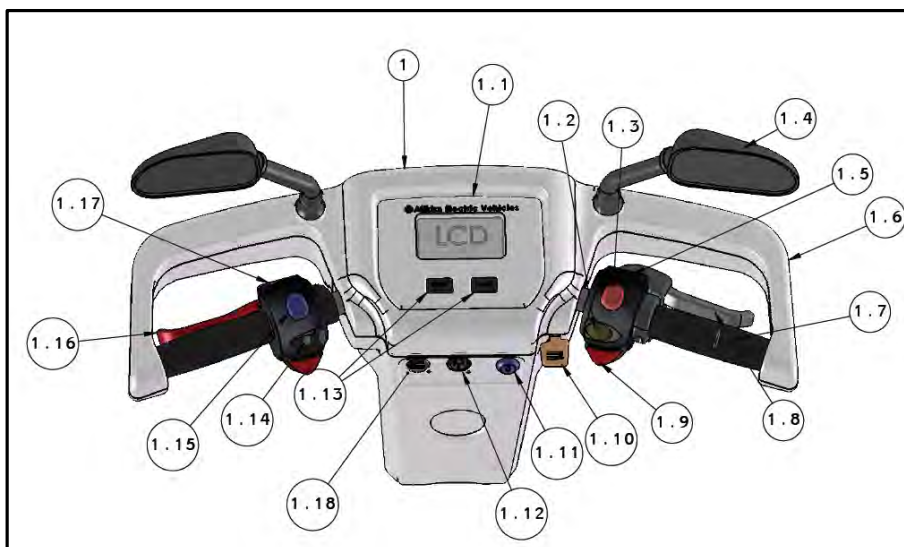

Figure 6

(Les numéros se réfèrent aux figures 6 et 7)

<p>Clef de contact (1.11)</p>	<ul style="list-style-type: none"> La clef de contact principale est située au sommet de la colonne du guidon (1). <p>La clef de contact a deux positions :</p> <ul style="list-style-type: none"> ✓ OFF - L'AFISCOOTER S ne peut pas être conduit et le FEM est verrouillé. ✓ ON - L'AFISCOOTER S est alimenté et le FEM est desserré automatiquement lorsque vous appuyez sur le levier de commande de vitesse. <p>Pour actionner l'AFISCOOTER S, insérez la clé dans le contact, puis tournez la à MARCHE (ON) (dans le sens horaire). Le contact restera dans cette position et la lampe verte MARCHE (ON) (1.1) s'illuminera.</p> <p>Remarque : Le contact permet d'utiliser l'AFISCOOTER S, mais non à le verrouiller.</p>
<p>Coupure automatique</p>	<p>Lorsque la clé de contact est sur ON, le système de commande s'arrête automatiquement après quelques minutes (généralement 20 minutes) afin d'économiser l'énergie de la batterie.</p> <p>Dans le cas de coupure automatique, tournez la clé de contact à ARRET (OFF), puis de nouveau à MARCHE (ON).</p>
<p>Réglage du frein à main</p>	<p>Le mécanisme du câble de frein à main peut être réglé par un technicien agréé.</p> <p>Le frein à main fait partie de votre système de sécurité. NE LE RÉGLEZ JAMAIS vous-même — demandez une assistance professionnelle !</p>
<p>Lever de commande de vitesse et frein à main manuel</p>	<p>Pour rouler : Appuyez doucement sur le levier de commande de vitesse (1.8) jusqu'à ce que vous atteignez la vitesse souhaitée. Votre vitesse est directement proportionnelle à la déflexion du levier de commande de la vitesse.</p> <p>Pour vous arrêter : Relâchez le levier de commande de vitesse(1.8). L'AFISCOOTER S s'arrêtera progressivement et automatiquement.</p> <p>Remarque : Vous pouvez aussi utiliser le frein à main pour vous arrêter en cas d'urgence (1.16).</p>

Signalisation	<p>Avant de tourner, appuyez sur le clignotant approprié : gauche ou droite (1.14) Pour arrêter le clignotant, appuyez sur le bouton vers l'avant.</p> <p>Lorsqu'un indicateur de direction est activé, la DEL correspondante (5.3 ou 5.4) clignotera.</p> <p>Selon le modèle, un avertisseur sonore peut aussi retentir (conformément aux règlements locaux). Pour éteindre l'indicateur, appuyez de nouveau sur le bouton.</p>
Boutons de l'avertisseur sonore (1.9)	<p>Appuyez sur l'un des 2 boutons (1.9) pour activer l'avertisseur sonore. L'avertisseur sonore retentit automatiquement dans les conditions suivantes (sauf là où la loi l'interdit) :</p> <ol style="list-style-type: none"> 1. En marche arrière 2. Lors de l'utilisation du clignotant gauche ou droit <p><u>Remarque</u> : Il est possible de modifier la fonctionnalité de l'avertisseur sonore en changeant un commutateur DIP dans la carte avant. Cette opération doit être effectuée par un technicien agréé.</p>
Bouton de phare	<p>Pour allumer les phares et feux arrière, appuyez sur le bouton des phares (1.15).</p> <p>Lorsque les phares sont allumés, les voyants (5.6) s'allument.</p> <p>Pour éteindre les lampes, appuyez de nouveau sur ce bouton.</p>
Bouton Danger (1.17)	<p>Le bouton Danger active tous les feux clignotants sur l'AFISCOOTER S. Pour éteindre les feux de détresse, appuyez de nouveau sur ce bouton.</p> <p>Lorsque les feux de détresse sont activés, les deux voyants lumineux (5.3 et 5.4) clignotent.</p>
Blocage pendant la charge	<p>Lorsque l'AFISCOOTER S est en cours de charge il est en mode verrouillé. Dans ce mode il ne peut pas être mis en marche. Une fois chargé, un voyant s'allumera (5.13).</p>
Interrupteur Conduite sûre/Demi-régime(1.2)	<p>Sur des rampes, des bordures hautes et dans des virages serrés, conduisez très lentement et prudemment, pensez à changer le commutateur de demi-régime (1.2) en mode demi-régime. N'essayez jamais de franchir un obstacle dont l'angle de pente ou la hauteur est plus grand que le maximum recommandé dans la feuille de spécifications.</p> <p>Roulez toujours attentivement adaptez et votre vitesse aux conditions de la route.</p> <p>Pour éviter de faire un tonneau, avant de faire un virage serré, diminuez la vitesse de l'AFISCOOTER S à son minimum.</p>
Stationnement	<p>Après avoir arrêté l'AFISCOOTER S, tournez la clé de contact (1.11) sur OFF (ARRÊT), puis retirez-la. Le voyant lumineux vert s'éteint.</p> <p>Remarque : Le FME se verrouille automatiquement lorsque le levier de commande de l'accélérateur est relâché et que l'AFISCOOTER S est complètement arrêté.</p>

6.2 UTILISATION DE L'ÉCRAN LCD

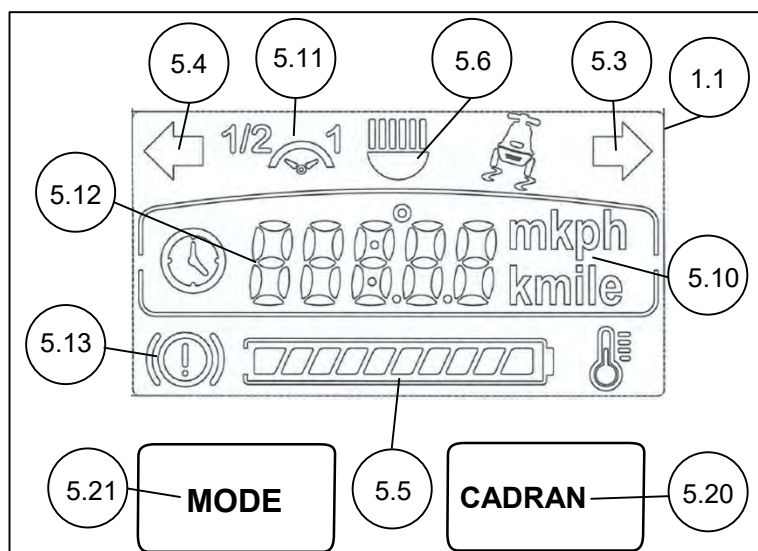



Figure 7

(Les numéros se réfèrent aux figures 6 et 7)

Touche de l'écran LCD	Lors de la conduite et de l'utilisation de l'AFISCOOTER S, toutes les informations nécessaires sont affichées sur l'écran LCD (1.1). Voir détails ci-dessous.
Indicateur d'état de la batterie	L'indicateur de capacité de la batterie (5.5) sur l'écran LCD affiche la capacité restante de la batterie. Comme les jauges à essence des voitures, l'indicateur n'est pas absolument précis ; il n'est qu'un guide pour vous aider à ne pas tomber en panne. L'exactitude de l'indicateur dépend aussi du type et de l'âge des batteries. Lorsque l'indicateur affiche 2-3 bars, rechargez les batteries dès que possible. Lorsque l'indicateur affiche une barre clignotante, rechargez immédiatement la batterie. Lorsque l'indicateur est dans la zone rouge, vous pouvez rouler seulement une courte distance (3 à 4 km sur terrain plat).
Indicateur de défaut	L'AFISCOOTER S est équipé d'une indication de défaut. L'indication de défaut apparaît sous la forme d'un code clignotant de l'indicateur de batterie, ainsi que d'un code d'erreur sur l'écran LCD (5.5). Pour plus de détails, voir le manuel d'entretien de l'AFISCOOTER.
Voyant lumineux	Lorsque les feux principaux sont allumés (avant et arrière), un panneau s'allume (5,6).
Clignotants	Lorsque les clignotants sont allumés, les panneaux sont allumés (5.3 et/ou 5.4).
Indicateur de demi-régime	Lorsque le commutateur de demi-régime (1/2) est en position Demi-régime, un signe « 1/2 » s'allume (5,11).
Voyant d'alarme	Lorsqu'une des conditions suivantes existe : Surchauffe du moteur, frein d'urgence actionné ou frein à desserrage manuel en position OPEN (OUVERT ou ouverture du FEM électrique, le voyant d'alarme s'allume (5,13).
Affichage de la vitesse (5,12)	La zone numérique de l'écran LCD affichera la vitesse de l'AFISCOOTER S. La vitesse est indiquée en km/h ou mph. Le réglage doit être effectué par un technicien.

Bouton MODE/RESET (MODE/RÉINITIALISER)	<p>Le bouton MODE/RESET (5.20) permet de modifier l'affichage numérique de la vitesse en indiquant la distance ou le temps du trajet. La distance est indiquée en km (ou en miles) et l'heure affichée en heures.</p> <p>(Remarque : Le réglage de l'unité de vitesse peut être effectué par un technicien.</p> <p>Lorsque vous appuyez sur le bouton MODE pour accéder aux modes : « temps du trajet » et « distance du trajet » et que vous maintenez la pression pendant plus de 7 secondes, les modes « temps du trajet » et « distance du trajet » seront remis à zéro.</p>																					
Bouton de configuration	Le bouton Configuration 5.21 est utilisé pour régler l'horloge.																					
Configuration de l'horloge	<p>Lorsque vous passez en mode horloge à l'aide du bouton MODE, appuyez dessus pendant 7 secondes et vous entrez dans le mode de réglage de l'horloge.</p> <p>Réglage de l'horloge :</p> <p>Utilisez le bouton Configuration de gauche et le bouton Mode de droite, comme suit :</p> <p>Chaque pression sur le bouton Mode change l'unité de temps et l'unité sélectionnée clignote.</p> <p>Pendant le clignotement, chaque pression sur le bouton Configuration augmente d'1 unité.</p> <table border="1"> <thead> <tr> <th>Étape</th> <th>Affichage</th> <th>Clignotant</th> </tr> </thead> <tbody> <tr> <td>1</td> <td>HH:mm</td> <td>mm</td> </tr> <tr> <td>2</td> <td>HH:mm</td> <td>HH</td> </tr> <tr> <td>3</td> <td>JJ.MM ou MM.JJ</td> <td>JJ</td> </tr> <tr> <td>4</td> <td>JJ.MM ou MM.JJ</td> <td>MM</td> </tr> <tr> <td>5</td> <td>20AA</td> <td>AA</td> </tr> <tr> <td>6</td> <td></td> <td>Enregistrement de l'heure et de la date mises à jour</td> </tr> </tbody> </table>	Étape	Affichage	Clignotant	1	HH:mm	mm	2	HH:mm	HH	3	JJ.MM ou MM.JJ	JJ	4	JJ.MM ou MM.JJ	MM	5	20AA	AA	6		Enregistrement de l'heure et de la date mises à jour
Étape	Affichage	Clignotant																				
1	HH:mm	mm																				
2	HH:mm	HH																				
3	JJ.MM ou MM.JJ	JJ																				
4	JJ.MM ou MM.JJ	MM																				
5	20AA	AA																				
6		Enregistrement de l'heure et de la date mises à jour																				

6.3 CONDUITE ET UTILISATION GÉNÉRALE

Franchissement d'un obstacle	Pour franchir un obstacle, conduisez l' AFISCOOTER S d' avant vers l'obstacle jusqu'à ce que la roue avant touche / les roues avant touchent l'obstacle, ensuite, maintenez votre direction, puis accélérez.
Conduite sur des pentes et dans les virages	<p>Pour éviter de faire un tonneau, avant de faire un virage serré, particulièrement sur une pente, diminuez la vitesse à son minimum.</p> <p>L'AFISCOOTER S est capable de monter des pentes plus raides que celle recommandée comme étant sûre. Ne conduisez pas sur des pentes dont vous n'êtes pas sûr du degré d'inclinaison. Conduisez cependant très lentement et évitez les angles latéraux supérieurs à 26% (15°).</p> 

Préalablement à l'utilisation	Après avoir lu attentivement tout ce manuel et avant d'utiliser l' AFISCOOTER S , pour assurer qu'il n'y a aucun dommage visible causé par son transport une vérification visuelle de toutes les pièces du véhicule. Si vous avez des questions ou des préoccupations, veuillez contacter votre concessionnaire.
Programmation du régulateur	Plusieurs paramètres du régulateur de l' AFISCOOTER S peuvent être programmés. La programmation doit être effectuée seulement par un technicien compétent et agréé. La programmation incorrecte risque de causer le fonctionnement anormal de l' AFISCOOTER S et peut résulter en dégâts et lésions corporelles.
Vérification des performances	<p>Une vérification des performances est vivement recommandée lorsque vous réceptionnez votre AFISCOOTER S ou après une période d'immobilisation, comme suit :</p> <ol style="list-style-type: none"> 1. Tournez la clé de contact. 2. Vérifiez que l'écran LCD est allumé. 3. Appuyez lentement sur le levier de commande de la vitesse, puis vérifiez que l'AFISCOOTER S roule à une vitesse correspondant au degré de serrage du levier. 4. Relâchez Le levier de commande de la vitesse, puis vérifiez que l'AFISCOOTER S s'arrête en douceur, et que vous entendez le clic d'engagement du FEM. 5. Vérifiez que tous les boutons sur le guidon fonctionnent correctement. 6. Coupez le contact. <p>Maintenant votre AFISCOOTER S est prêt à rouler.</p>
Préalablement à l'utilisation	Avant d'utiliser l' AFISCOOTER S , assurez-vous que vous connaissez votre propre poids et le poids de toutes les choses que vous transporterez. La charge totale maximale est de 160 kg/200 kg. (Selon le modèle).
Ceinture de sécurité	Utilisez une ceinture de sécurité lorsque cela est nécessaire ou conformément au code de la route local. Une ceinture de sécurité peut être commandée auprès d'un fournisseur local (voir les options pour l' AFISCOOTER S à l'annexe A).

<p>Fixation de l'AFISCOOTER S dans un véhicule à moteur pour son transport</p>	<p>Pour transporter l'AFISCOOTER S dans un véhicule à moteur, il doit être attaché (voir la figure 8). Utilisez des sangles standards approuvées, fixez les 4 anneaux de fixation peints en jaune (2 à l'avant et 2 à l'arrière du scooter) aux crochets de fixation du véhicule. Avertissement : Pendant le transport de l'AFISCOOTER S, ne laissez personne s'asseoir dessus.</p> <div data-bbox="703 409 1145 862" data-label="Image"> </div> <p style="text-align: center;">Figure 8</p>
<p>Transport</p>	<p>Pour diminuer la hauteur de l'AFISCOOTER S pendant son transport, le siège peut être retiré comme indiqué dans le Chapitre 8 – Entretien ; et la colonne du guidon peut être pliée à l'horizontal.</p>

CHAPITRE 7 – RECHARGE

Lisez le manuel du chargeur avant de vous en servir.

Avertissement : Si vous utilisez un chargeur autre que celui fourni avec votre AFISCOOTER S, demandez des instructions à votre agent.

CHARGEMENT DES BATTERIES (voir figure 10)

1. Insérez la fiche du chargeur (8) dans la prise de chargement (9) située sur le côté droit de la colonne du guidon.
2. Enficher le cordon d'alimentation du chargeur (10) dans une prise murale (11).
3. Lorsque chargement est terminé, enlevez le cordon d'alimentation du chargeur (10) de la prise murale (11), ensuite enlevez la fiche du chargeur (8) de la prise de chargement (9).
4. Dans des conditions idéales d'entreposage des batteries qui ont été chargées à leur pleine capacité et n'ont pas été utilisées, elles devraient être rechargées tous les mois.
5. Si vous comptez ne pas utiliser votre AFISCOOTER S pendant une longue période, nous recommandons de le charger pendant deux jours, puis de déconnecter les batteries.
6. Si vous n'avez pas utilisé votre S RATOOC SI A pendant une longue période, chargez les batteries pendant au moins 24 heures avant de conduire.

Habitude de charge recommandée

1. À la fin de la journée, rechargez les batteries du scooter pendant la nuit.
 2. Il n'est pas nécessaire de débrancher les batteries à la fin de la charge. Le chargeur est automatique et s'arrête de lui-même.
 3. Il n'est pas nécessaire de recharger les batteries du scooter à la fin de chaque trajet, sauf si vous n'avez plus l'intention d'utiliser le scooter ce jour-là.
 4. Si vous rechargez le scooter pendant la journée, vous devez effectuer une recharge complète.
 5. Il n'est pas recommandé de laisser les batteries non chargées pendant quelques jours, car cela peut réduire la distance de déplacement et la durée de vie de la batterie.
- **Tant que la fiche de charge est dans la prise de charge, la commande électronique de l'AFISCOOTER S coupe automatiquement toute l'alimentation du système électrique et il ne peut pas rouler.**
 - **Le chargeur fourni convient au chargement des batteries plomb acide, sèches/gel. Utilisez seulement le type de chargeur défini. Avant d'utiliser tout autre type de chargeur, veuillez vérifier avec votre agent.**

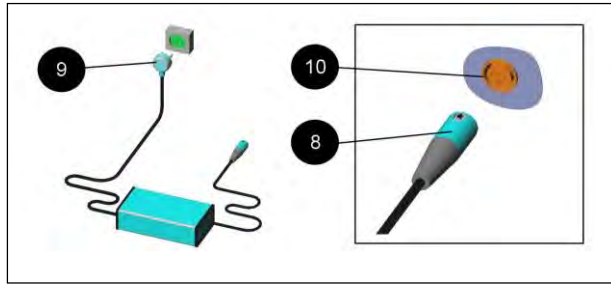

Figure 10

CHAPITRE 8 – ENTRETIEN

Remarque :

1. Un manuel d'entretien est à la disposition des techniciens formés.
2. Les numéros entre parenthèses se réfèrent aux pièces illustrées dans la figure 11.



Bien que l'**AFISCOOTER S** nécessite très peu d'entretien, ne le négligez pas.

La durée de vie prévue de l'**AFISCOOTER S** est de 7 ans et elle sera beaucoup plus longue si les procédures d'entretien et de maintenance sont bien respectées.

Lors des opérations de maintenance sur l'**AFISCOOTER S**, s'assurer qu'il repose sur une surface plane et que la clé n'est pas insérée.

Procédures d'entretien périodique

✓ **Remarque** : L'entretien périodique n'exige aucun outil spécial.

N°	Type de service	Fréquence
2	Vérification de la pression de l'air sur tous les pneus.	Chaque semaine
1	Vérification du frein d'urgence	Chaque semaine
3	Vérification de la conduite et des arrêts	Chaque mois
4	Vérification de l'usure des pneus	Chaque mois
5	Vérification qu'aucune pièce ne manque ou est détériorée (voir les figures 1 à 4).	À la réception de l' AFISCOOTER S ou après une longue période d'inactivité.
0	Vérifiez que toutes les vis et pièces sont bien fixées	Une fois par an par un technicien.
7	Remplacement des batteries Pour remplacer les batteries, le siège et le capot des batteries (qui est situé sous le siège) doivent être retirés	<ul style="list-style-type: none"> • Tous les 2 à 3 ans, • Après environ 300 à 400 cycles complets de chargement/déchargement, • Lorsque la distance que vous pouvez rouler sur une seule charge devient courte, ou • Après qu'un technicien a recommandé de la remplacer.
  Les piles usagées ne doivent pas être jetées avec les ordures ménagères. Pour plus d'informations sur la mise au rebut appropriée de vos batteries, contactez votre concessionnaire agréé		
8	Nettoyage	Externe - en cas de besoin.

		Interne - Une fois par an par un technicien.
--	--	--

Contrôles de performances périodiques recommandés

Mouvement lent

Si le scooter ne roule pas à pleine vitesse et que la batterie est en bon état, vérifiez la position de la commande de limitation de vitesse. Si le réglage de la commande de limitation de vitesse ne résout pas le problème, il peut y avoir un défaut non dangereux.

Contactez votre agent de service.

Contrôles quotidiens de l'utilisateur

Accélérateur : Le scooter étant éteint, vérifiez que le mécanisme d'accélération n'est pas plié ou endommagé et qu'il revient en position initiale lorsque vous le poussez et le relâchez. En cas de problème, ne poursuivez pas les contrôles de sécurité et contactez votre agent de service.

Contrôles hebdomadaires de l'utilisateur

Accélérateur : Mettez l'accélérateur en position d'avancement à pleine vitesse et mettez le scooter en marche. Le scooter ne doit pas bouger. Cela montre que vous avez allumé le scooter avec l'accélérateur déjà enfoncé, l'écran LCD affiche le code d'erreur 7.

Si le scooter bouge, contactez votre agent de service.

Frein de stationnement : Ce test doit être effectué sur une surface plane avec au moins un mètre d'espace libre autour du scooter.

Mettez le scooter en marche.

Vérifiez que l'indicateur d'état reste allumé ou clignote lentement au bout d'une demi-seconde.

Faites avancer le scooter lentement vers l'avant jusqu'à ce que vous entendiez le frein de stationnement se déclencher. Le scooter peut commencer à bouger.

Relâchez immédiatement l'accélérateur. Vous devez pouvoir entendre le frein de stationnement fonctionner en quelques secondes.

Répétez le test dans le sens inverse.

Câbles et connecteurs :

Vérifiez que tous les connecteurs du scooter sont bien branchés et qu'aucun câble n'est endommagé.

Procédures d'entretien courant, selon les besoins

Type de service	Fréquence
Retrait du siège et du capot des batterie (2)	Faites pivoter le siège en faisant tourner le levier (7.5) de 45° (dans une direction ou l'autre). Le siège ne peut être retiré que sous cet angle. Retrait du siège -(7) En tenant le siège, avec une main sur le dossier, et une autre à l'avant, retirez le siège de la tige de fixation.
	Avertissement ! Le siège pèse 20 kg. Le siège doit être soulevé par deux personnes ou par un équipement de levage adéquat. Remettez le capot de la batterie en place, réinstallez-le sur la tige de montage du siège et assurez-vous qu'il est bien en place, puis fixez-le avec les quatre (4) vis.
Dépose et remontage du capot des batteries (2)	Pour remonter le capot des batteries, installez de nouveau sur le support du siège, puis assurez-vous qu'il est correctement placé, ensuite fixez le avec les quatre (4) vis (2.6).

Type de service	Fréquence
Batteries	Chaque batterie pèse au minimum 23 kg. Les batteries doivent être soulevées par deux personnes ou par un équipement de levage adéquat.
Pneus	La pression correcte des pneumatiques est primordiale pour la maîtrise lors des virages et pour la stabilité. Vérifiez la pression des pneus toutes les 2 semaines 25 ±2 psi. Pneus avant AFISCOOTER 4 roues : 20±2 psi. Pneus roues de golf : 20±2 psi.
Nettoyage	Pour nettoyer, utilisez seulement un tissu humide et un détergent doux. Ne jamais utilisez de flexible, vu que ceci pourrait endommager sévèrement les composants électroniques et ceux de l'alimentation.
Remplacement des batteries	<p>Remarque ! Les batteries doivent être remplacées seulement par des professionnels spécialement formés.</p> <p>Avertissement ! Les batteries contiennent beaucoup d'énergie et risquent de causer des étincelles, résultant en un danger possible de feu.</p> <p>Avertissement ! Les travaux avec les batteries risquent de causer des dommages et des lésions s'ils ne sont pas effectués correctement.</p> <p>Pour cette procédure, référez-vous à la figure 12.</p> <ol style="list-style-type: none"> 1. Enlevez les capuchons d'isolation des bornes terminales des batteries. 2. En vous servant d'une clé de 13 mm, dévissez le câblage du terminal. Faites attention de ne pas laisser la clé toucher tout autre terminal ou pièce métallique, vu que ceci pourrait causer des dommages ou lésions corporelles. 3. Répétez les opérations 1 et 2 pour tous les autres terminaux. 4. Enlevez les vieilles batteries, puis installez les nouvelles. 5. Connectez les câbles des nouvelles batteries comme représenté dans la figure 11 (aussi représenté sur le label situé près des batteries). 6. Vissez fermement les terminaux, puis remplacez les capuchons d'isolation.

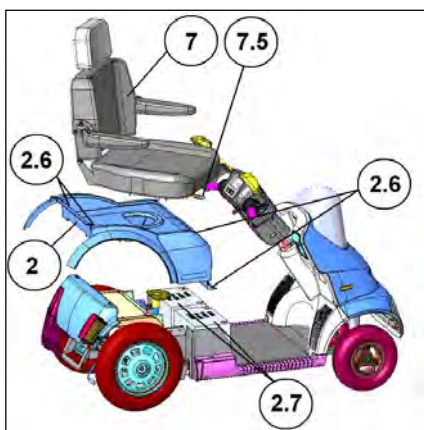

Figure 11

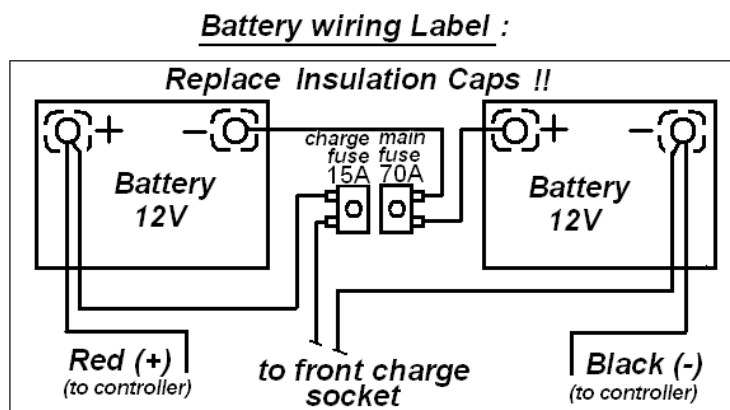

Figure 12

CHAPITRE 9 – ENTREPOSAGE

En cas d'entreposage à long terme, par exemple plus de quatre mois, il est recommandé d'entreposer l'**Afiscooter S** dans un endroit sec, propre et sécurisé, idéalement avec un accès à une prise de courant pour pouvoir le charger.

Pendant l'entreposage, il est recommandé de recouvrir l'**Afiscooter S** dans un lieu fermé. Lorsque le scooter n'est pas utilisé régulièrement, rechargez la batterie au moins une fois par mois jusqu'à la reprise d'une utilisation normale. Si vous avez laissé l'interrupteur d'alimentation sur la position marche ou si votre produit n'a pas été chargé pendant une longue période,

Nous vous déconseillons de stocker votre **Afiscooter S** dans des conditions de froid extrême. L'entreposage à des températures inférieures à 10°C réduit l'autonomie et la capacité de la batterie.

AVERTISSEMENT : NE PAS LAISSER GELER, NE PAS ENTREPOSER EN DESSOUS DE 0°C car cela pourrait endommager définitivement votre batterie

CHAPITRE 10 – DÉPANNAGE ET RÉPARATIONS



La table ci-dessous donne des instructions pour le dépannage et la réparation de problèmes qui pourraient se produire lors de l'utilisation de l'**AFISCOOTER S**. La table indique aussi que la meilleure manière de corriger le problème. La table comprend trois colonnes :

Symptôme	Cause probable	Remède
Le problème rencontré	Les causes les plus probables, dans l'ordre de leur probabilité (les plus fréquentes étant les premières)	Action recommandée pour corriger la cause probable

Rappelez-vous : Vous pouvez contacter votre agent à tout moment pour obtenir un soutien professionnel supplémentaire.

N°	Symptôme	Causes probables	Remède
1	Pneu à plat et tenue de route instable.	<ul style="list-style-type: none"> ✓ Basse pression de l'air ✓ Crevaison 	<ul style="list-style-type: none"> ✓ Gonfler le pneu à la pression normale (voir « Procédures d'entretien détaillées selon les besoins ») ✓ Réparez le pneumatique
2	L'indicateur de batterie clignote et le véhicule ne bouge pas.	<ul style="list-style-type: none"> ✓ (identifié par le code de défaillance) 	<ul style="list-style-type: none"> ✓ Demandez l'assistance technique
4	Le frein à main est engagé à fond mais le véhicule ne s'arrête pas.	<ul style="list-style-type: none"> ✓ Le mécanisme du frein à main est lâche 	<ul style="list-style-type: none"> ✓ Le câble de frein doit être tendu. Uniquement par un technicien autorisé.
5	Lorsque le levier de commande de vitesse est relâché sur un terrain plat, l' AFISCOOTER S met plus de 3 mètres pour s'arrêter.	<ul style="list-style-type: none"> ✓ Le contrôleur est défaillant ou déréglé 	<ul style="list-style-type: none"> ✓ Demandez l'assistance technique
6	La clé de contact est à la position MARCHE (ON) mais la lampe MARCHE ne s'allume pas.	<ul style="list-style-type: none"> ✓ Le fusible principal 70A a sauté ou défaut électrique. (Voir 2.1, figure1) 	<ul style="list-style-type: none"> ✓ Rétablir le fusible <p>Remarque : Ne réarmez pas le coupe circuit plus de deux fois. Si le symptôme se reproduit, demandez le soutien technique de votre agent agréé.</p>
7	L' AFISCOOTER S ne bouge pas lorsque vous appuyez sur le levier de commande de la vitesse.	<ul style="list-style-type: none"> ✓ La clé de contact est à ARRÊT (OFF) ✓ Un chargeur est connecté à la prise de charge ✓ Le levier de déverrouillage du FEM est désengagé. ✓ Autre dispositif de blocage : Frein d'urgence. ✓ Le système de contrôle est défaillant 	<ul style="list-style-type: none"> ✓ Tournez la clé de contact sur ON (MARCHE) ✓ Déconnectez le chargeur ✓ Engagez le levier du FEM. ✓ Tournez de nouveau la clé de contact sur OFF (ARRÊT) et ON (MARCHE). ✓ Demandez l'assistance technique

N°	Symptôme	Causes probables	Remède
8	L'AFISCOOTER S roule de manière saccadée.	<ul style="list-style-type: none"> ✓ La charge des batteries est faible ✓ Connexions défaillantes ✓ Batteries défaillantes 	<ul style="list-style-type: none"> ✓ Chargez les batteries pendant au moins 18 heures ✓ Enlevez le capot des batteries et vérifiez les connexions des batteries. Si des terminaux sont corrodés, nettoyez les avec un tissu humide et propre. ✓ Si les voyants sont encore illuminés, veuillez contacter votre agent pour deux (2) batterie de rechange.
9	Les feux principaux ou arrière ou les voyants lumineux ne fonctionnent pas.	<ul style="list-style-type: none"> ✓ Carte d'éclairage LED défectueuse ou défaut électronique 	<ul style="list-style-type: none"> ✓ Appelez un technicien pour obtenir de l'aide.
10	Pendant une montée, la vitesse réduit graduellement (mais le scooter roule encore).	<ul style="list-style-type: none"> ✓ Le régulateur surchauffe. 	<ul style="list-style-type: none"> ✓ Cessez de rouler, puis laissez le contrôleur se refroidir.

Codes d'erreur du contrôleur affichés à l'écran :

L'écran peut afficher le code d'erreur du régulateur de deux manières différentes, définies par le paramètre 8 dans les paramètres d'affichage :

1. Code d'erreur affiché sur l'affichage alphanumérique :

ERR01 - Mauvaise connexion à la batterie.

ERR02 - Mauvaise connexion au moteur.

ERR03 - Le moteur a un court-circuit vers une connexion de batterie.

ERR04 - La roue libre est activée pendant la conduite.

ERR06 - Le frein électromagnétique est ouvert manuellement ou le bouton d'urgence est actionné.

ERR07 - Un défaut d'accélérateur est détecté.

ERR08 - Erreur du contrôleur - Assurez-vous que tous les connecteurs sont fixés.

ERR09 - Mauvaise connexion entre le contrôleur et le frein électromagnétique.

ERR10 - Une tension excessive a été appliquée au contrôleur.
Vérification des connexions de la batterie.

2. Code d'erreur affiché sous la forme d'une série de signaux clignotants sur l'indicateur d'erreur :

1 Flashes	The battery needs charging or there is a bad connection to the battery. Check the connections to the battery. If the connections are good, try charging the battery.
2 Flashes	There is a bad connection to the motor. Check all connections between the motor and the controller.
3 Flashes	The motor has a short circuit to a battery connection. Contact your service agent.
4 Flashes	The freewheel switch is activated or the manual brake disengagement mechanism is operated. Check the position of the switch or lever.
5 Flashes	Not used.
6 Flashes	The S-drive is being inhibited from driving. Inhibit 2 is active. This may be because the battery charger is connected or the seat is not in the driving position.
7 Flashes	A throttle fault is indicated. Make sure that the throttle is in the rest position before switching on the scooter.
8 Flashes	A controller fault is indicated. Make sure that all connections are secure.
9 Flashes	The parking brakes have a bad connection. Check the parking brake and motor connections. Make sure the controller connections are secure.
10 Flashes	An excessive voltage has been applied to the controller. This is usually caused by a poor battery connection. Check the battery connections.

CHAPITRE 11 – AVERTISSEMENTS RELATIFS AUX PERTURBATIONS ÉLECTROMAGNÉTIQUES



Tous les types de véhicules électriquement motorisés, tels que les fauteuils roulants motorisés et les scooters motorisés (dans ce texte tous les types seront dénommés “véhicules motorisés”) peuvent être susceptibles aux perturbations électromagnétiques. Celles-ci proviennent de sources telles que les stations de radio et télévision, émetteurs-récepteurs radio amateur (HAM), radios bi directionnelles et téléphones cellulaires. Les perturbations (provenant de sources d’ondes radios) peuvent causer le desserrage des freins du véhicule motorisé, que ce dernier se déplace de lui-même, ou se déplace dans une direction non intentionnelle. Elles peuvent aussi endommager le système de contrôle du véhicule motorisé. L’intensité de l’énergie électromagnétique interférant peut être mesurée en volts par mètre (V/m). Chaque véhicule motorisé peut résister à une énergie électromagnétique (EM) de perturbations électromagnétiques interférant jusqu’à une certaine intensité. Celle-ci est dénommée son “niveau d’immunité”. Plus ce niveau d’immunité est élevé, meilleure est la protection. Maintenant, la technologie courante est capable de réaliser un niveau d’immunité qui devrait fournir une protection utile contre les perturbations électromagnétiques les plus communes. Ce véhicule tel qu’il est fourni, sans aucune modification ultérieure, a un niveau d’immunité de 20 V/m.

Il existe quelques sources de champs électromagnétiques relativement intenses dans l’environnement quotidien. Certaines de ces sources sont évidentes et faciles à éviter. D’autres ne sont pas apparentes, ainsi l’exposition à celles-ci est inévitable. Toutefois, nous pensons qu’en appliquant les avertissements listés ci-dessous, votre risque de perturbations électromagnétiques sera réduit au minimum. Cependant, nous pensons qu’en suivant l’avertissement ci-dessous, votre risque de PEM sera réduit au minimum.

Les émetteurs récepteurs portables dont l’antenne est montée directement sur l’ensemble émetteur :

1. Émetteurs-récepteurs portatifs (émetteurs-récepteurs) avec l’antenne montée directement sur l’unité de transmission. les radios citizen band (CB), émetteurs récepteurs portatifs (“walkie talkies”), les émetteurs récepteurs des services de sécurité, de la police et des pompiers ainsi que les téléphones cellulaires et autres appareils personnels de communication.

REMARQUE : Certains téléphones cellulaires et appareils similaires émettent des signaux lorsqu’ils sont alimentés, même lorsqu’ils ne sont pas utilisés.

2. Les émetteurs récepteurs mobiles de portée moyenne tels que ceux utilisés dans les voitures de police, fourgons de pompiers, ambulances et taxis. Ceux-ci ont généralement l’antenne montée à l’extérieur du véhicule.

3. Les émetteurs et émetteurs récepteurs à longue portée tels que les émetteurs commerciaux (tours d’antenne radio et télévision) et les radios d’amateurs (HAM).

REMARQUE : A notre connaissance, d’autres types d’appareils portatifs, tels que les téléphones sans fil, ordinateurs portables, radios MA/MF, récepteurs de télévision, lecteurs de CD, lecteurs de cassette, et les petits appareils tels que les rasoirs électriques et sèche-cheveux ne causeront probablement pas de problèmes de perturbations électromagnétiques à votre véhicule motorisé.

Perturbations électromagnétiques de véhicules motorisés



Vu que l’énergie électromagnétique croît rapidement lorsqu’on s’approche de l’antenne émettrice, le champ électromagnétique des sources d’ondes de radio portatives (émetteurs récepteurs) est particulièrement concerné. Il est possible de créer involontairement des niveaux élevés d’énergie électromagnétique à proximité du véhicule motorisé pendant l’utilisation de ces appareils. Ce qui peut affecter le système de contrôle du mouvement ainsi que le freinage du véhicule motorisé.

Ainsi, les avertissements listés ci-dessous sont recommandés pour éviter des perturbations possibles avec le système de contrôle du véhicule motorisé.

AVERTISSEMENTS

Les perturbations électromagnétiques provenant de sources telles que les stations de radio et télévision, les émetteurs de radio d'amateurs (HAM), les radios bi directionnelles et les téléphones cellulaires peuvent affecter les véhicules motorisés.

Le respect des avertissements ci-dessous devrait réduire le risque de desserrage involontaire des freins ou de déplacement du véhicule motorisé **pouvant entraîner des blessures graves** :

- 1) N'utilisez pas des émetteurs récepteurs portables tels que les radios citizen band (CB), n'activez pas des appareils de communication personnels tels que les téléphones cellulaires, lorsque le véhicule motorisé est activé ;
- 2) Soyez conscient de la proximité d' émetteurs, tels que les stations de radio ou télévision, tâchez d'éviter de vous en approcher.
- 3) Dès l'apparition de mouvements non intentionnels ou d'occurrences de desserrage des freins, coupez l'alimentation du véhicule motorisé **dès que c'est sûr**.
- 4) Soyez conscient que l'addition d'accessoires ou composants, ou la modification du véhicule motorisé, pourrait le rendre plus susceptible aux perturbations électromagnétiques (vu qu'il n'existe pas de méthodes faciles pour évaluer leurs effets sur le niveau général d'immunité du véhicule motorisé).
- 5) Veuillez nous reporter tout incident de mouvement involontaire ou de desserrage des freins et nous indiquer si une source de PEM était à proximité.

Information Importante

- 1) 20volts par mètre (V/m) est un niveau d'immunité généralement réalisable et effectif contre les perturbations électromagnétiques (évaluation de mai 1994). Plus le niveau est élevé, meilleure est la protection.
- 2) Le niveau d'immunité du produit qui vous a été fourni est de 20 V/m.

Annexe A – Feuille de spécifications

Type : AFISCOOTER S4/S3

Fabricant : Kibboutz Afikim 15148, Israël

Masse maximale du voyageur : 200 kg (pendant les tests, conformément à ISO 7176-11, un mannequin de 150 kg a été utilisé, avec en plus des poids de 50 kg répartis approximativement proportionnellement au poids du mannequin)

Informations révélées (ISO 7176-15)				
	4 W		(3 W)	
<i>Référence du standard</i>	<i>Min.</i>	<i>Max.</i>		
Longueur totale avec repose-jambes (A)	1 650 mm	1 835 mm	1 550 mm	1 735 mm
Largeur hors tout (B)	680 mm			
Hauteur scooter plié (C)	950 mm			
Masse totale (G)	165 kg			
Unité d'alimentation Tension nominale, courant, puissance Niveau de bruit	Unité de conduite CT6-CT ≤16 V, ≤70 Amp (1 400 W) ≤ 70dB/1m@50db			
Masse de la pièce la plus lourde (H)	23 kg (batterie)			
Stabilité statique en descente (T)	20°	20°		
Stabilité statique en montée (V)	13°	>20°		
Stabilité statique latérale (X)	10°	14°		
Plage de distance théorique	60 km			
Stabilité dynamique en montée	>10°	>10°		
Franchissement d'un obstacle	80 mm	120 mm		
Vitesse maximale en marche avant**	km/h	15,0 km/h		
Distance minimale du freinage puis la vitesse maximale***	3 000 mm (sur du plat)			
Pneus	Pneus avant Pneus arrière	4.10/3.50-6" 3.50-10"	3,00-10" 3.50-10"	
Pression des pneus avant : Pression des pneus arrière :	1,7 bars 1,7 bars			
Type de batterie Capacité Chargeur Dimensions	Plomb acide/gel/s. 2X12 V 70 à 100 Ah max. Courant de charge 12 Amp. max. Dimensions Long. 329 mm x Larg. 175 mm x Haut. 245 mm			
Angle du plan du siège	4 °			
Profondeur utile du siège (M)	455 mm			
Largeur utile du siège (N)	475 mm			
Distance entre le repose-pieds et le siège (au bord avant) (O)	430 mm	490 mm	430 mm	490 mm
Angle du dossier (P)	90 °			

Hauteur du dossier (Q)	490 mm			
Distance de l'accoudoir au siège (K)	292 mm			
Diamètre de la main courante (S)	25 mm			
Rayon minimal de braquage (Y)	2 200 mm		1 430 mm	
Rayon minimal de tournant (Z)	1 900 mm		1 130mm	
Chargeur pour charger des batteries étanches, à l'acide et au plomb/Gel/AGM	Intensité max. 12 A sous 24V CC .			
Conforme aux normes suivantes :	<ul style="list-style-type: none"> ✓ ISO 7176-8 pour les résistances statiques, aux chocs et à la fatigue ✓ ISO 7176-9 pour essai climatique selon ✓ ISO 7176-14 pour les systèmes d'alimentation et de commande pour fauteuils roulants électriques, ✓ ISO 7176-16 pour la résistance à l'inflammation conformément à 			
Options	<ul style="list-style-type: none"> ✓ Commandes d'accélérateur : Levier de vitesse gauche, commande par pédale, levier de vitesse de rotation ✓ Canopée ✓ Fermeture des côtés lumineux d'hiver ✓ Fixation arrière. ✓ Siège large 22 po. ✓ Ceinture de sécurité 			

Remarques :

* Toutes les spécifications techniques sont sujettes à changement sans préavis.

** La vitesse maximale dans chaque pays est limitée selon les règles de circulation locales.

*** La distance de freinage sur les pentes peut être considérablement plus élevée que sur un sol plat.

Date : Juin 2020

Édition : 01 ; Révision 01

Produits : **AFISCOOTER S, v.1.9, 4 roues et 3 roues**

Réf. du manuel d'utilisation : PRS4037.