

## Avantgarde 4 DV

### Aktivrollstuhl

Artikel-Nummer: 480F160=0\_AA03\_C



#### Grundausrüstung

- Aluminiumrohrrahmen mit Doppelkreuzstrebe
- Vorderrahmenkröpfung wählbar
- Rückenbespannung anpassbar
- modularer Aufbau
- Antriebsräder mit Steckachse
- Kniehebelbremse 4.0
- Wadenband
- für den Sitzendtransport (KMP) freigegeben; nur in Verbindung mit Code MA101 doppelte Kreuzstrebe

**Grundpreis: CHF 4'103.00**

Tarif-Ziffer: Adaptiv-Rollstühle 30.118.010  
Kinder-Rollstühle 40.118.005

Crash getestet nach ISO 7176-19

Empfohlene Verkaufspreise in CHF,  
gültig ab 01.01.2023, exkl. 7,7% MWST

<b>Kostenvoranschlag</b>		<b>Bestellung</b>	
<b>Sonderbauanlage liegt bei</b>			
Rechnungsanschrift/Kundennummer			
Lieferanschrift			
Kommission		Name	
		.....	
		Datum                      Unterschrift	
<p>Mit der Bestellung verpflichten Sie sich, die Gebrauchsanweisungen/Serviceanleitungen von Zubehör und Produkten anderer Hersteller bei der Kombination mit einem Ottobock Produkt zusätzlich zu den Gebrauchsanweisungen/Serviceanleitungen der jeweiligen Ottobock Produkte zu beachten sowie unsere allgemeinen Geschäftsbedingungen gelesen, verstanden und akzeptiert zu haben. Darüber hinaus verpflichten Sie sich, mit der Bestellung eine eigene Konformitätsbewertung oder Zulassung entsprechend den nationalen Erfordernissen durchzuführen, wenn Sie Modifikationen oder Anbauten vornehmen, die nicht mit den Vorgaben der Ottobock Gebrauchsanweisungen/Serviceanleitungen übereinstimmen.</p>			

faltbar, max. Benutzergewicht 140 kg

CLT-Version und CLT-Version Ultra, max. Benutzergewicht 100 kg

Vorderrahmentyp			Mehrpreis
MA 000	<input checked="" type="checkbox"/>	DV	-
Vorderrahmenkröpfung			Mehrpreis
MA 14		0 cm Kröpfung	-
MA 15		2 cm Kröpfung	-
Weitere Varianten finden Sie unter Sonderoptionen auf Seite 10.			
Ausstattung			Mehrpreis
MA 110	<input checked="" type="checkbox"/>	Standard	-
Ausführung Antriebsradadapter			Mehrpreis
MA 113		einstellbar	-
MA 114		fest verschweisst - CLT Ultra, bedingt die Option MD12 Rücken fest verschweisst	260.-

## Information

Vordere Sitzhöhe in cm	3"	4"	5"	5,5"	6"
38,0	X				
39,0	X				
40,0	X				
41,0	X	X			
42,0	X	X			
43,0	X	X	X		
44,0	X	X	X	X	
45,0	X	X	X	X	X
46,0	X	X	X	X	X
47,0	X	X	X	X	X
48,0		X	X	X	X
49,0		X	X	X	X
50,0		X	X	X	X
51,0			X	X	X
52,0			X	X	X
53,0				X	X
54,0					X

Die angegebenen Werte sind theoretisch ermittelte, gerundete Werte. Max. Abweichung 1 cm. Die vordere Sitzhöhe ist abhängig von der gewählten Radgrösse, Lenkradgabel und Montageposition. Bitte Sitzhöhentabelle beachten!

Angaben ohne Sitzkissen bei 0° Sitzneigung.

Horizontale Position der Antriebsradaufnahme: siehe Skizze.

Die hintere Sitzhöhe (hSH) ist abhängig von der gewählten Radgrösse und Montageposition in der Antriebsradaufnahme.

Bitte Sitzhöhentabelle beachten!

## Rollstuhlmasse\*

### 1 vordere Sitzhöhe (vSH)

= Boden bis Oberkante Sitzbespannung

### 2 Unterschenkellänge (UL)

= Oberkante Sitzbespannung bis Oberkante Fussplatte  
(ohne Berücksichtigung Sitzkissen)

### 3 hintere Sitzhöhe (hSH)

= Boden bis Oberkante Sitzbespannung

### 4 Rückenhöhe (RH)

= Oberkante Sitzrohr (Kreuzstrebe) bis Oberkante Rückenbespannung

### 5 Sitztiefe (ST)

= Vorderkante Sitzbespannung bis Rückenrohr

### 6 Sitzbreite (SB)

= Aussenkante Rahmenrohr bis Aussenkante Rahmenrohr

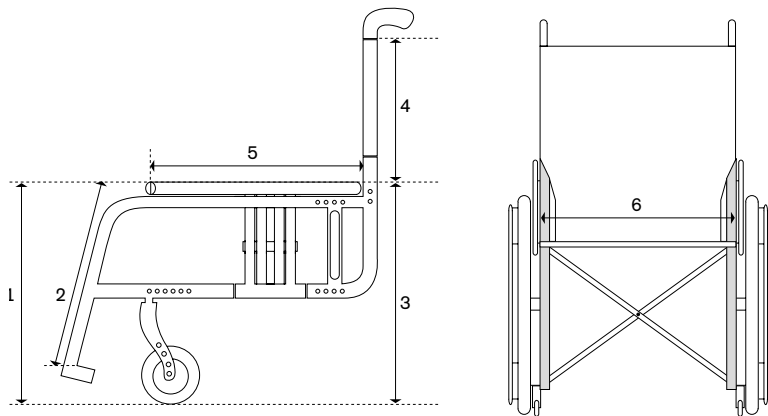

Antriebsradposition A horizontal															
Sitztiefe [cm]	Antriebsradgrösse 22"					Antriebsradgrösse 24"					Antriebsradgrösse 25"				
	Lenkräder														
	3"	4"	5"	5,5"	6"	3"	4"	5"	5,5"	6"	3"	4"	5"	5,5"	6"
36,0	X	X	X	X	X	X	X	X	X	X	X	X	X	X	X
38,0	X	X	X	X	X	X	X	X	X	X	X	X	X	X	X
40,0	X	X	X	X	X	X	X	X	X	X	X	X	X	X	X
42,0	X	X	X	X	X	X	X	X	X	X	X	X	X	X	X
44,0	X	X	X	X	X	X	X	X	X	X	X	X	X	X	X
46,0	X	X	X	X	X	X	X	X	X	X	X	X	X	X	X
48,0	X	X	X	X	X	X	X	X	X	X	X	X	X	X	X
50,0	X	X	X	X	X	X	X	X	X	X	X	X	X	X	X
52,0	X	X	X	X	X	X	X	X	X	X	X	X	X	X	X
54,0	X	X	X	X	X	X	X	X	X	X	X	X	X	X	X

Antriebsradposition B horizontal															
Sitztiefe [cm]	Antriebsradgrösse 22"					Antriebsradgrösse 24"					Antriebsradgrösse 25"				
	Lenkräder														
	3"	4"	5"	5,5"	6"	3"	4"	5"	5,5"	6"	3"	4"	5"	5,5"	6"
36,0	X	X	X	X	X	X	X				X	X			
38,0	X	X	X	X	X	X	X				X	X			
40,0	X	X	X	X	X	X	X	X	X	X	X	X	X	X	X
42,0	X	X	X	X	X	X	X	X	X	X	X	X	X	X	X
44,0	X	X	X	X	X	X	X	X	X	X	X	X	X	X	X
46,0	X	X	X	X	X	X	X	X	X	X	X	X	X	X	X
48,0	X	X	X	X	X	X	X	X	X	X	X	X	X	X	X
50,0	X	X	X	X	X	X	X	X	X	X	X	X	X	X	X
52,0	X	X	X	X	X	X	X	X	X	X	X	X	X	X	X
54,0	X	X	X	X	X	X	X	X	X	X	X	X	X	X	X

Antriebsradposition C und D horizontal															
Sitztiefe [cm]	Antriebsradgrösse 22"					Antriebsradgrösse 24"					Antriebsradgrösse 25"				
	Lenkräder														
	3"	4"	5"	5,5"	6"	3"	4"	5"	5,5"	6"	3"	4"	5"	5,5"	6"
36,0															
38,0															
40,0	X	X	X	X	X										
42,0	X	X	X	X	X	X	X	X	X	X					
44,0	X	X	X	X	X	X	X	X	X	X	X	X	X	X	X
46,0	X	X	X	X	X	X	X	X	X	X	X	X	X	X	X
48,0	X	X	X	X	X	X	X	X	X	X	X	X	X	X	X
50,0	X	X	X	X	X	X	X	X	X	X	X	X	X	X	X
52,0	X	X	X	X	X	X	X	X	X	X	X	X	X	X	X
54,0	X	X	X	X	X	X	X	X	X	X	X	X	X	X	X

Antriebsradposition E horizontal															
Sitztiefe [cm]	Antriebsradgrösse 22"					Antriebsradgrösse 24"					Antriebsradgrösse 25"				
	Lenkräder														
	3"	4"	5"	5,5"	6"	3"	4"	5"	5,5"	6"	3"	4"	5"	5,5"	6"
36,0															
38,0															
40,0	X	X	X	X	X										
42,0	X	X	X	X	X	X	X	X							
44,0	X	X	X	X	X	X	X	X			X	X	X		
46,0	X	X	X	X	X	X	X	X			X	X	X		
48,0	X	X	X	X	X	X	X	X			X	X	X		
50,0	X	X	X	X	X	X	X	X			X	X	X		
52,0	X	X	X	X	X	X	X	X			X	X	X		
54,0	X	X	X	X	X	X	X	X			X	X	X		

Antriebsradposition F und G horizontal															
Sitztiefe [cm]	Antriebsradgrösse 22"					Antriebsradgrösse 24"					Antriebsradgrösse 25"				
	Lenkräder														
	3"	4"	5"	5,5"	6"	3"	4"	5"	5,5"	6"	3"	4"	5"	5,5"	6"
36,0															
38,0															
40,0															
42,0	X	X	X												
44,0	X	X	X			X	X	X							
46,0	X	X	X			X	X	X			X	X	X		
48,0	X	X	X			X	X	X			X	X	X		
50,0	X	X	X			X	X	X			X	X	X		
52,0	X	X	X			X	X	X			X	X	X		
54,0	X	X	X			X	X	X			X	X	X		

 Position nicht möglich

Kreuzstrebe		Mehrpreis
MA 100	einfache Kreuzstrebe - CLT Version (bis 100kg, bis SB 42 und ST 50)	-
MA 101		-
Verwendung Stuhltyp (verringerte Bodenfreiheit im Auslieferungszustand für z.B. Hemiplegie-Versorgungen)*		Mehrpreis
	Standard	-
MB 50	Trippelstuhl - reduzierte Bodenfreiheit (Fussplatte)	-

\* Gefahr durch Hängenbleiben an Bodenhindernissen. Bitte Sicherheitshinweise in der Gebrauchsanweisung beachten!

Verwendung Klaxon Klick (bitte separates Bestellblatt beifügen) max. Zuladung 120 kg		Mehrpreis
MZ 21	Anbindung für Klaxon Klick Race oder Klick Monster	880.-
MZ 22	Anbindung für Klaxon Klick Power	880.-

Sitzbreite SB in cm									
32	34	36	38	40	42	44	46	48	
50	52								

Sitztiefe ST in cm									
36*	38	40	42	44	46	48	50	52	54

\* nur erreichbar mit 22" Hinterräder und 5" Lenkrollen

Rückenhöhe in cm						
25	27,5	30	32,5	35	37,5	
40	42,5	45	47,5	50	52,5	55

Vordere Sitzhöhe (vSH) in cm								
38	39	40	41	42	43	44	45	46
47	48	49	50	51	52	53	54	

Hintere Sitzhöhe (hSH) in cm							
36	37	38	39	40	41	42	43
44	45	46	47	48	49	50	51

Unterschenkellänge in cm (ohne Berücksichtigung Sitzkissen)	
Unterschenkellänge (UL) in cm .....	(möglicher Einstellbereich 16 cm – 55 cm)

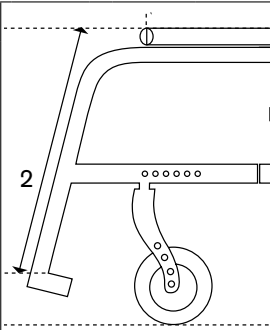

Rahmenzubehör		Tarif-Ziffer	Mehrpreis
MA 50	Transitrollen, Paar	+ 800 g	237.-
MA 51	Ankipphilfe, rechts	+ 243 g	30.506.000
MA 52	Ankipphilfe, links	+ 243 g	30.506.000
MA 55	Kippschutz, rechts	+ 634 g	30.501.000
MA 56	Kippschutz, links	+ 634 g	30.501.000
MA 57	Stockhalter m. Ankipphilfe, rechts	+ 303 g	30.512.000
MA 58	Stockhalter m. Ankipphilfe, links	+ 303 g	30.512.000

## Information

### Hintere Sitzhöhe bei Ausstattung Standard

		Einstellbereich
Antriebsradgrösse	22"	36 – 47 cm
	24"	38 – 49 cm
	25"	40 – 51 cm

### Hintere Sitzhöhe mit Radstandsverlängerung

Achsisposition	Antriebsradgrösse		
	22"	24"	25"
1	37 cm	39 cm	40 cm
2	40 cm	42 cm	42 cm
3	42 cm	44 cm	45 cm
4	46 cm	46 cm	48 cm
5	47 cm	49 cm	50 cm

### Hintere Sitzhöhe mit Shock-Absorber-System

Achsisposition	Antriebsradgrösse		
	22"	24"	25"
1	40 cm	42 cm	43 cm
2	42 cm	44 cm	45 cm
3	44 cm	46 cm	47 cm
4	46 cm	48 cm	49 cm
5	48 cm	50 cm	51 cm

### Hintere Sitzhöhe bei Ausstattung CLT-Version, CLT-Version Ultra

Freie Rastposition	Antriebsradgrösse		
	22"	24"	25"
1	36 cm	38 cm	40 cm
2	37 cm	39 cm	41 cm
3	38 cm	40 cm	42 cm
4	39 cm	41 cm	43 cm
5	40 cm	42 cm	44 cm
6	41 cm	43 cm	45 cm
7	42 cm	44 cm	46 cm
8	43 cm	45 cm	47 cm
9	44 cm	46 cm	48 cm
10	45 cm	47 cm	49 cm
11	46 cm	48 cm	50 cm
12	47 cm	49 cm	51 cm

Lenkräder			Tarif-Ziffer	Mehrpreis
MF 01		3" Skaterrolle	30.511.000	-
MF 30		4" Vollgummi, schwarz	30.511.000	-
MF 35		4" Softrolle, Aluminium	30.511.000	215.-
MF 31		5" Vollgummi, schwarz	30.511.000	-
MF 36		5" Softrolle, Aluminium	30.511.000	215.-
MF 04		5,5" Softrolle, grau	30.511.000	-
MF 05		6" Luft	30.511.000	-
MF 32		6" Vollgummi, schwarz	30.511.000	-
MF 37		6" Softrolle, Aluminium	30.511.000	215.-

Lenkradachse			Mehrpreis
MF 90	<input checked="" type="checkbox"/>	Gabeln mit Schraubachse	-

Antriebsradgrösse			Mehrpreis
MG 01		22"	-
MG 02		24"	-
MG 00		25"	-

Antriebsradsturz	0°	2°	3°	4°		
<b>Antriebsradposition horizontal</b> (für Rahmenversion einstellbar)						
<b>A</b>	<b>B</b>	<b>C</b>	<b>D</b>	<b>E</b>	<b>F</b>	<b>G</b>

### Antriebsradposition bei Ausstattung CLT (MA114)

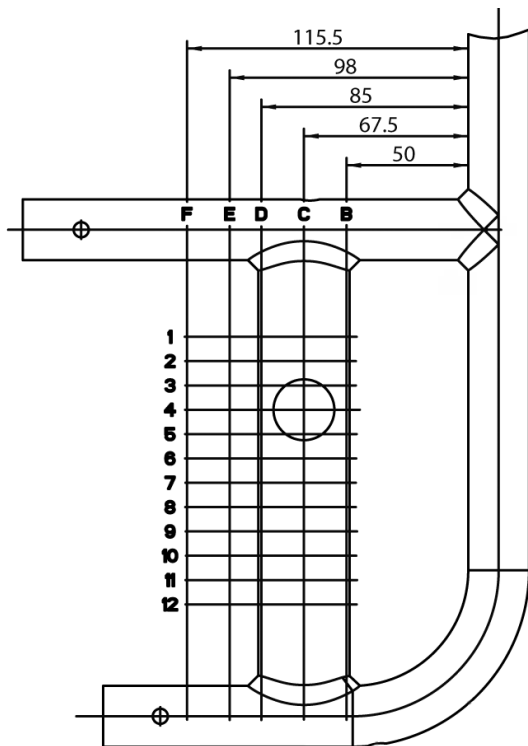

Ab Position E muss der Antriebsradadapter gedreht werden – rechte Seite auf die linke Seite, linke Seite auf die rechte Seite.

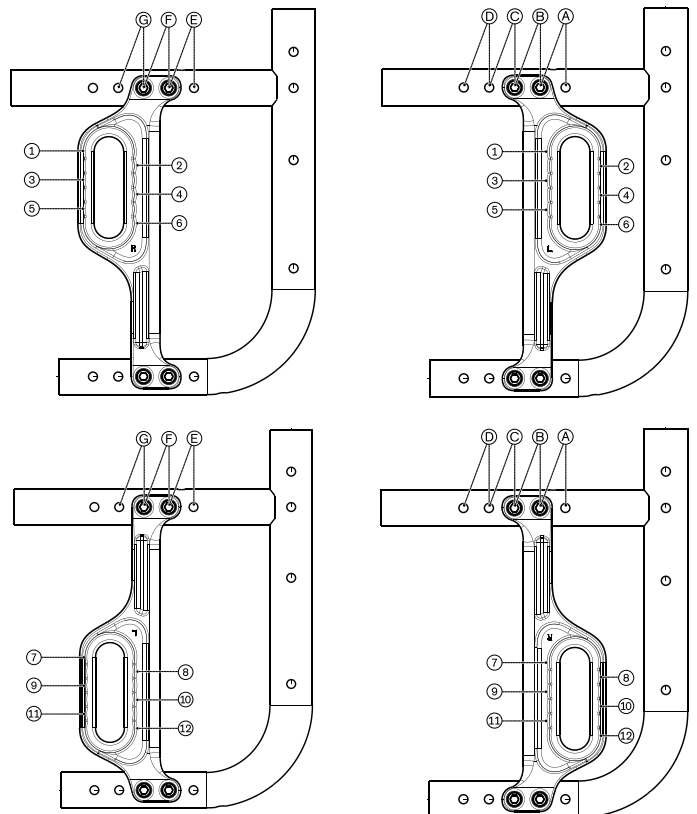

Antriebsradfelge				22"	24"	25"	Mehrpri	
MG 06		Hohlkammer		•	•	•	-	
MG 10		Spinergy SPOX - 360 g			•		692.-	
MG 11		Spinergy LX - 400 g			•		806.-	
MG 12		Spinergy LXL Blade, Speichen schwarz - 660 g			•		883.-	
MG 12		Spinergy LXL Blade, Speichen weiss - 600 g			•		883.-	
MG 15		Infinity Ultralight (PU-Bereifung nicht möglich) - 720 g		•	•	•	172.-	
MG 150		Infinity Ultralight, farbig (PU-Bereifung nicht möglich) - 720 g			•		243.-	
<b>Farbwahl für Infinity Ultralight/Lenkradgabel</b>								
		Sparkle light orange			•		-	
		Marine blue			•		-	
		Candy red			•		-	
		Sparkle granny-smith			•		-	
MG 80		<b>mit Trommelbremse/ Begleiter</b> (nur 0° Radsturz) (in Kombination mit Einhand + 1'540 g 30.503.000 antrieb im Sonderbau möglich, siehe letzte Seite)		•	•		573.-	
MG 83		<b>Einhandantrieb m. Doppelgreifringen links</b> (in Kombination mit Trommelbremse im + 3'022 g 90.101.000 Sonderbau möglich, siehe letzte Seite)			•		1'340.-	
MG 83		<b>Einhandantrieb m. Doppelgreifringen rechts</b> (in Kombination mit Trommelbremse im + 3'022 g 90.101.000 Sonderbau möglich, siehe letzte Seite)			•		1'340.-	
Bereifung				Tarif-Ziffer	22"	24"	25"	Mehrpri
MG 30		Luftbereifung 1 3/8"	30.511.000		•			-
MG 31		Schwalbe RightRun 1" - 542 g 30.511.000		•	•	•		-
MG 34		PU 1" (nicht in Verbindung mit Infinity Felge möglich) - 198 g 30.511.000			•			-
MG 341		PU 1", schwarz (nicht in Verbindung mit Infinity Felge möglich) - 198 g 30.511.000			•			-
MG 37		Schwalbe Marathon Plus Evo. 1", pannensicher - 168 g 30.511.000		•	•	•		59.-
MG 371		Schwalbe Marathon Plus Evo. 1.1", pannensicher - 163 g 30.511.000			•			59.-
MG 200		Schwalbe ONE 1" - 768 g 30.511.000			•			77.-
Greifreifen				Tarif-Ziffer	22"	24"	25"	Mehrpri
MG 50		Alu schwarz beschichtet, hoch		•	•	•		-
MG 52		Alu silber eloxiert, hoch - 40 g		•	•	•		-
MG 53		Alu silber eloxiert, tief - 120 g		•	•			-
MG 54		gummiert, hoch + 500 g 70.171.000		•	•	•		243.-
MG 56		Edelstahl poliert, hoch +620 g		•	•	•		-
MG 57		Edelstahl poliert, tief + 580 g		•	•			-
MG 63		CURVE L eloxiert + 200 g 70.171.000			•	•		531.-
MG 64		CURVE Grip L + 840 g 70.171.000			•	•		575.-
MG 65		GEKKO (mit Silikonband) + 580 g 70.171.000			•	•		462.-
Montage Greifring								
MG 70		Montage eng (15 mm)						
MG 71		Montage weit (25 mm)						

Radstandsverlängerung inkl. Bremsadapter (nicht in Verbindung mit Shock Absorber)			Mehrpreis
MG 86		Extra lang	376.-
MG 82		Extra lang mit zweitem Fitting	397.-

Steckachsensystem			Mehrpreis
MG 27		Steckachse	-
MG 28		Steckachse mit Tetraentriegelung + 158 g	190.-

Zubehör Antriebsrad			Mehrpreis
MG 87		Hochdruckpumpe, 14 bar	175.-

Shock-Absorber		Tarif-Ziffer	Mehrpreis
MG 97	Härtegrad „weich“ (bis 60 kg)	70.374.000	671.-
MG 98	Härtegrad „mittel“ (61 kg – 100 kg)	70.374.000	671.-
MG 99	Härtegrad „hart“ (101 kg – 140 kg)	70.374.000	671.-

Bremsen		Tarif-Ziffer	Mehrpreis
MH 01	Kniehebelbremse 4.0, Hebel kurz		-
MH 30	Kniehebelbremse 4.0, Hebel lang		-
MH 05	Scherenbremse - 32 g		113.-
MH 06	Kniehebelbremse für Benutzer und Begleiter (nicht in Verbindung mit Trommelbremse) + 470 g	30.503.000	425.-
MH 08	KHB Einhandbedienung, rechts (inklusive Bremshebelverlängerung) + 180 g	30.503.000	376.-
MH 09	KHB Einhandbedienung, links (inklusive Bremshebelverlängerung) + 180 g	30.503.000	376.-

Zubehör Bremsen		Tarif-Ziffer	Mehrpreis
MH 10	Bremshebelverlängerung, fest	30.504.000	61.-
MH 21	Bremshebelverlängerung, steckbar, nur in Verbindung mit KHB Hebel kurz MH01	30.504.000	61.-

Rückensystem			Mehrpreis
MD 01	Rückenlehne höhenstellbar gerade RH 25 – 32,5 cm    RH 32,5 – 40 cm RH 42,5 – 50 cm    RH 52,5 – 55 cm		-
MD 09	Rückenlehne höhenstellbar mit Lumbalknick RH 35 – 40 cm    RH 40 – 45 cm RH 45 – 50 cm    RH 50 – 55 cm		-
MD 10	Rückenlehne winkeleinstellbar in 6°-Schritten (-15° bis +9°) RH 30 – 40 cm    RH 35 – 45 cm + 426 g RH 40 – 50 cm		384.-
MD 12	Rücken fest verschweisst (nicht zur Verwendung im KMP freigegeben) bedingt die Option MA114 Antriebsradadapter fest verschweisst 0°    -5°    -10°    -15°		144.-

Rückenbespannung		Tarif-Ziffer	Mehrpreis
MD 03	anpassbar, gepolstert	30.507.000	81.-
MD 05	anpassbar, atmungsaktiv	30.507.000	-
MD 18	ultraleicht		63.-
MD 06	ohne		-

Verbreiterung Rückenpolster			Mehrpreis
MD 80		+ 2 cm	-
MD 81		+ 4 cm	-

Verwendung BAXX Rückensystem (Bestellblatt beifügen, modellbedingte Einschränkungen möglich)			Mehrpreis
MD 44		Aluminium Rücken, beigelegt	Preis des Rückensystems laut Baxx Bestellblatt

Schiebegriffe		Tarif-Ziffer	Mehrpreis
MD 50	kurz		-
MD 51	lang	+ 128 g	-
MD 52	teleskopierbar lang	+ 178 g 30.510.000	261.-
MD 55	höhenverstellbar/abnehmbar	+ 530 g 30.510.000	312.-
MD 56	abklappbar (max. Zuladung 125 kg)	+ 108 g 30.510.000	193.-
MD 59	ohne	- 258 g	-

Zubehör Rückenlehne			Mehrpreis
MD 58		Stabilisierungsstange (nur mit Schiebegriff MD 55 möglich!)	162.-

Seitenteile		Tarif-Ziffer	Mehrpreis
ME 01	Seitenteil aus Alu mit Kälteschutz	30.508.000	-
ME 02	Kleiderschutz aus Alu mit Kälteschutz	+ 186 g 30.508.000	-
ME 04	Kleiderschutz aus Carbon	- 126 g 30.508.000	433.-
ME 05	Desk-Seitenteil mit Armauflage kurz	+ 352 g 30.508.000	418.-
ME 06	Desk-Seitenteil mit Armauflage lang	+ 536 g 30.508.000	418.-
ME 50	Bügelarmlehne gepolstert, höheneinstellbar, abschwenkbar <sup>1</sup> kurz lang lang, extra hoch (nicht in Kombination mit Desk-Seitenteile)	30.508.000	507.-

<sup>1</sup> Einschränkung der niedrigsten Griffhöhenverstellung in Verbindung mit MD 55

Zubehör Seitenteile		Tarif-Ziffer	Mehrpreis
ME 60	Therapietisch (nicht kombinierbar mit ME50)	70.161.000	378.-
ME 66	Therapietisch, halbseitig links rechts	70.161.000	295.-

Sitzbespannung		Tarif-Ziffer	Mehrpreis
MC 15	Bespannung mit Ablagefächern	70.362.000	65.-
MC 16	Bespannung nachspannbar	30.507.000	-
MC 18	ultraleicht		63.-
MC 06	ohne		-

Sitzkissen		Tarif-Ziffer	Mehrpreis
MC 01	Sitzkissen standard (Kissenstärke 5cm)	70.141.000	88.-
MC 02	Cubic Foam Sitzkissen (Kissenstärke 5cm)	70.141.000	205.-
MC 05	Sitzkissen Evolight (Kissenstärke 6cm)	70.142.000	425.-
MC 20	Terra Sitzkissen (Kissenstärke 10cm)	70.142.000	344.-
MC 21	Terra Aquos Sitzkissen (Kissenstärke 10cm)	70.142.000	395.-
MC 22	Terra Flair Sitzkissen (Kissenstärke 10cm)	70.143.000	691.-
MC 29	Livo Sitzkissen (Kissenstärke 5cm)	70.141.000	133.-
MC 30	Evoflair Sitzkissen (Kissenstärke 8cm)	70.142.000	439.-

Beinstützen		Tarif-Ziffer	Mehrpreis
MB 000	Fussplatte durchgehend, 14cm	30.505.000	-
MB 010	Fussplatten geteilt, 16cm	30.505.000	-
MB 25, MB 170	hochschwenkbar, Fusspl. Kunststoff, Paar	2x 70.151.000	348.-
MB 26, MB 170	hochschwenkbar, Fusspl. Kunststoff, rechts	70.151.000	174.-
MB 27, MB 170	hochschwenkbar, Fusspl. Kunststoff, links	70.151.000	174.-
MB 80	ohne		-

Ausführung Fussauflage (Tarif-Ziffer 30.505.000)		Mehrpreis
MB 100	standard	-
MB 150	für kleine UL, winkelverstellbar (von UL 16-29 cm, nur in Kombination mit MB000)	250.-

Fussplatte		Tarif-Ziffer	Mehrpreis
MB 160	aus Aluminium, geriffelt, winkelverstellbar	30.505.000	-
MB 170	aus Kunststoff (nur in Verbindung mit MB010 - Fussstütze geteilt)	30.505.000	-

Fussbü- gel	Unterschenkellänge [cm]					
	Auswahl Fussbügel bei Vorderrahmenkröpfung 0 cm				Auswahl Fussbügel bei Vorderrahmenkröpfung 2 cm	
	Beinstütze durchgehend, Beinstütze geteilt		Beinstütze hochschwenkbar links oder rechts	Beinstütze hochschwenkbar, Paar	Beinstütze durchgehend, Beinstütze geteilt	
	Fussplatte Aluminium	Fussplatte Kunststoff			Fussplatte Aluminium	Fussplatte Kunststoff
<b>Kurz</b>	33 - 43	38 - 43	30 - 39	28 - 39	32 - 40	34 - 42
<b>Mittel</b>	37 - 48	43 - 48	-	-	37 - 45	-
<b>Lang</b>	42 - 52	47 - 52	35 - 51	35 - 51	42 - 50	46 - 53
<b>Extra lang</b>	47 - 55	-	-	-	47 - 54	-

Ausführung Fussbügel		Tarif-Ziffer	Mehrpreis
MB 200	standard	30.505.000	-

Auswahl Fussbügel (ohne Sitzkissen)		Tarif-Ziffer
MB 40	kurz (30 – 42 cm)	30.505.000
MB 41	mittel (35 – 45 cm)	30.505.000
MB 42	lang (40 – 53 cm)	30.505.000
MB 43	extra lang (≥ 45 cm)	30.505.000

Zubehör Fussplatte		Tarif-Ziffer	Mehrpreis
MB 70	Verriegelung für durchgehende Fussplatte	30.505.000	95.-

Weiteres Zubehör		Tarif-Ziffer	Mehrpreis
MZ 51	Sitzgurt mit Metallschloss	70.112.000	149.-
MZ 59	Tasche für Mobiltelefon		41.-
OA	KFZ-Transportschlaufe (2 Stück)		netto 22.-

Speichenschutz		Tarif-Ziffer	Mehrpreis
MG 90	transparent	30.509.000	226.-
MG 100	Motiv Graphics	30.509.000	286.-
MG 101	Motiv Miracle	30.509.000	286.-
MG 102	Motiv Network	30.509.000	286.-
MG 103	Motiv Robots	30.509.000	286.-
MG 104	Motiv Spectrum	30.509.000	286.-

Rahmenfarben		Mehrpreis
001	Brillant silber	-
002	Anthrazit metallic	-
003	Tiefschwarz RAL 9005	-
004	Eisblau	-
005	Sparkle light orange	-
009	Vinho sparkle	-
010	Marine blue	-

Rahmenfarben		Mehrpreis
012	Sky blue	-
014	Candy red	-
021	Sparkle granny-smith	-
023	Weiss RAL 9016	-
027	Shimano matt	-
048	Tiefschwarz matt (Struktur)	-
032	Pure metal blue	520.-
033	Pure metal green	520.-
034	Pure metal bronze	520.-
035	Pure metal red	520.-

Sonderzubehör		Tarif-Ziffer	Mehrpreis
MZ 58	Tasche für Antriebsräder		121.-
MZ 65	Aktivbeleuchtung		44.-
MZ 89	Steckachsenschutz		7.-
MZ 93	Rucksack	70.362.000	102.-

Sonderoptionen		Mehrpreis
23798.000	Einhandantrieb mit Trommelbremse	auf Anfrage
27142.000	Abduktionsrahmen (3 cm pro Seite) ab ST 40, nur mit 24" Radgrösse	auf Anfrage
24889.000	Beinstützenhalter abduziert montiert (bis SB 46 cm)	auf Anfrage
13378.000	Kleinere Sitztiefen über Sitzbespannung	auf Anfrage
40244.000	Abklappbare Schiebegriffe für RH 25 cm; 27,5 cm	auf Anfrage

**Information**



MA 55/56 Kippschutz



MA 51/52 Ankiphilfe



MA 57/58 Stockhalter



MG 83 Einhandantrieb mit Doppelgreifreifen



MG 10 Spineray SPOX



MG 06 Hohlkammerfelge

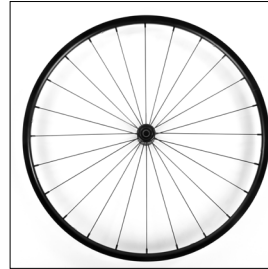

MG 15 Infinity Ultralight

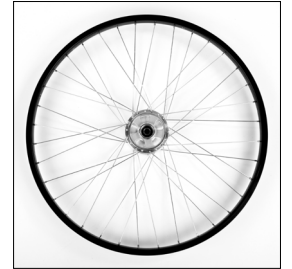

MG 80 Begleiterbremse

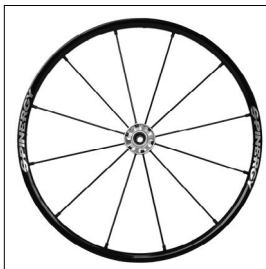

MG 11 Spineray LX



MG 31 Right Run 1"



MG 37 Marathon Plus Evolution 1"



MG 100 Graphic

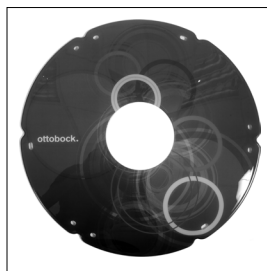

MG 101 Miracle

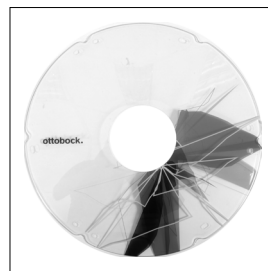

MG 102 Network



MG 103 Robots

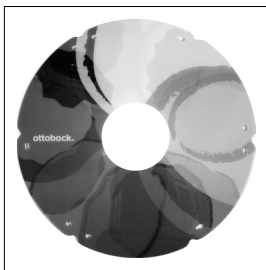

MG 104 Spectrum



MG 54 Greifring gummiert

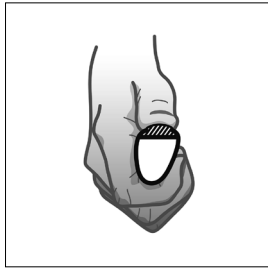

MG 65 GEKKO

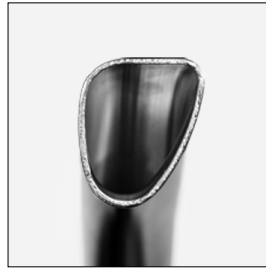

MG 63 Curve L (eloxiert)



MG 64 Curve L Grip



MC 15 Sitzbespannung  
mit Ablagefächern



MD 56 Schiebegriffe  
abklappbar



MD 55 Schiebegriffe höhen-  
verstellbar/ abnehmbar



MB 27 Beinstütze  
hochschwenkbar



MH 10 Bremshebel-  
verlängerung

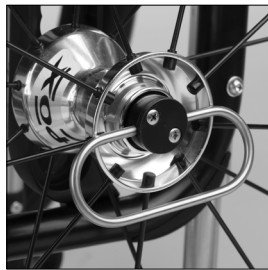

MG 28 Tetraentriegelung



MA 114 Antriebsradadapter,  
fest verschweisst